

# Bedienungsanleitung

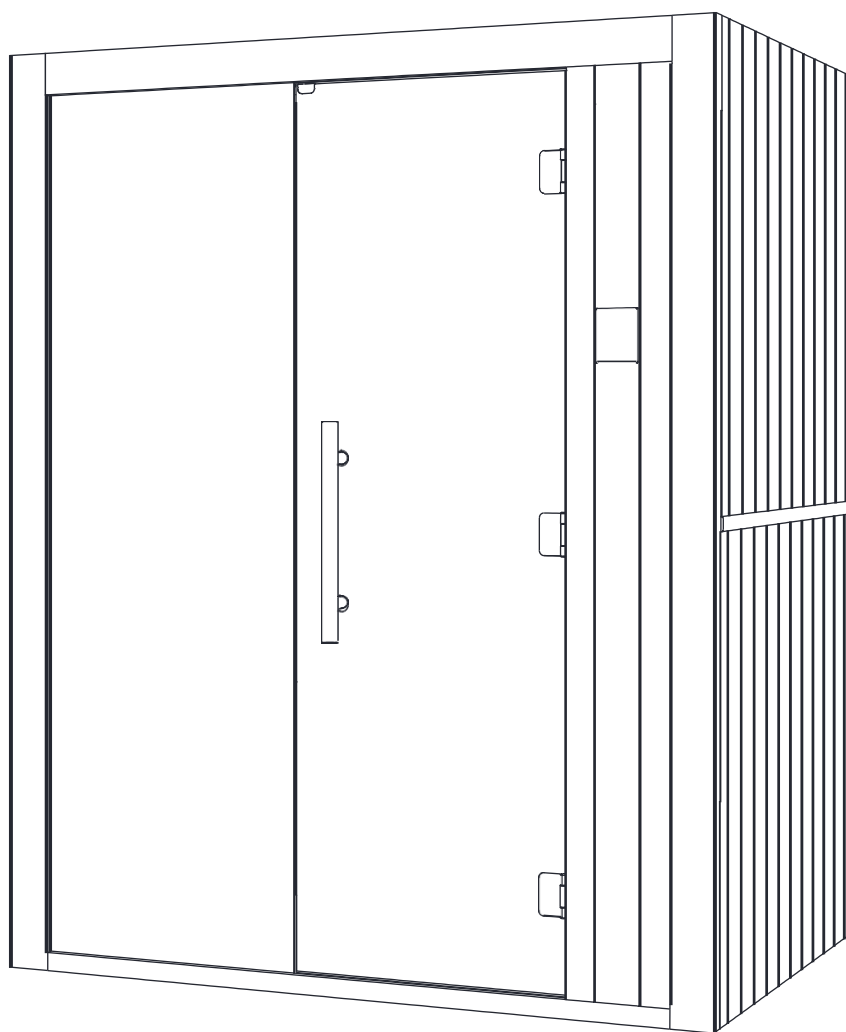

— Infrarot macht das Leben gesünder —

# Empfehlungen

Lesen Sie diese Anleitung sorgfältig durch, bevor Sie Ihre Sauna zum ersten Mal in Betrieb nehmen.

Wir empfehlen Ihnen, es an einem sicheren Ort aufzubewahren, damit Sie es in Zukunft nicht vergessen.

- Holz ist ein lebendiges Element. Um sein ursprüngliches Aussehen zu erhalten, ist es wichtig, die Außenseite des Holzes gegen Feuchtigkeit zu behandeln.
- Stellen Sie die Sauna auf eine vollkommen ebene und harte Fläche.
- Die Sauna muss in einem trockenen Raum stehen. Verwenden Sie sie nicht in der Nähe einer Wasserquelle (Badewanne, feuchter Boden, Schwimmbad).
- Verwenden Sie keine flüssigen Reinigungsmittel. Schalten Sie die Sauna vor der Reinigung aus und verwenden Sie einen feuchten Lappen.
- Schützen Sie das Stromkabel der Sauna, damit es nicht gequetscht oder eingeklemmt wird.
- Vergewissern Sie sich vor dem Austausch bestimmter Bauteile, dass diese vom Hersteller vorgeschrieben sind oder die gleichen Eigenschaften wie die Originalteile haben. Ein falscher Austausch kann einen Brand, einen Kurzschluss oder eine Beschädigung der Sauna verursachen. Wir empfehlen dringend, einen qualifizierten Techniker hinzuzuziehen.
- Um das Risiko von Verbrennungen oder elektrischen Schlägen zu vermeiden, verwenden Sie keine Metallwerkzeuge.
- Tiere dürfen nicht in die Sauna gebracht werden.
- Lassen Sie die Sauna nicht unbeaufsichtigt eingeschaltet.
- Lassen Sie die Sauna nicht länger als 3 Stunden am Stück eingeschaltet, um eine vorzeitige Beschädigung des Geräts zu vermeiden. Schalten Sie die Sauna nach 3 Stunden Dauerbetrieb mindestens eine Stunde lang aus.
- Es wird empfohlen, kein Schließsystem an der Saunatür zu installieren.
- Prüfen Sie vor dem Anschluss der Sauna an das Stromnetz, ob Ihre Elektroinstallation den Anforderungen entspricht.

# Sicherheit

## WICHTIG :

Bitte lesen Sie die Sicherheitshinweise sorgfältig durch, bevor Sie Ihre Saunakabine aufstellen und benutzen. Sie sind für Ihre Sicherheit unerlässlich, halten Sie sich also bitte genau daran.

Hüten Sie sich vor Hyperthermie, Hitzschlag oder Hitzeerschöpfung, die durch Nichtbeachtung der Sicherheitshinweise verursacht oder verschlimmert werden können. Die Symptome sind Fieber, schneller Puls, Schwindel, Ohnmacht, Lethargie und Taubheitsgefühl im ganzen Körper oder in Teilen des Körpers. Die Auswirkungen sind: verminderte Wahrnehmung der Hitze, Unkenntnis der drohenden Gefahren, Bewusstlosigkeit.

Die Sauna darf nicht benutzt werden von:

- Kinder unter 6 Jahren.
- Menschen mit schweren Reaktionen auf Sonnenlicht.
- Ältere oder behinderte Menschen.
- Personen mit Vorerkrankungen wie Herzkrankheiten, hohem oder niedrigem Blutdruck, Durchblutungsstörungen oder Diabetes ohne vorherige ärztliche Beratung.
- Schwangere Frauen. Überhöhte Temperatur kann den Fötus gefährden.
- Personen, die an Dehydrierung, offenen Wunden, Augenkrankheiten, Verbrennungen oder Sonnenstich leiden.

Kinder zwischen 6 und 16 Jahren dürfen die Sauna benutzen, sofern sie ständig von einem verantwortlichen Erwachsenen beaufsichtigt werden und die Temperatur 60°C nicht überschreitet.

Bei gesundheitlichen Problemen, Medikamenteneinnahme oder Verletzungen von Muskeln und Bändern dürfen Sie die Sauna nur nach vorheriger Rücksprache mit einem Arzt und dessen Genehmigung benutzen.

Wenn Sie chirurgische Implantate tragen, dürfen Sie die Sauna nicht benutzen, ohne vorher einen Arzt zu konsultieren und dessen Zustimmung einzuholen. Benutzen Sie die Sauna nicht nach einer anstrengenden Tätigkeit.

Warten Sie 30 Minuten, bis sich Ihr Körper abgekühlt hat.

Verbringen Sie nicht mehr als 40 Minuten am Stück in der Sauna.

Nehmen Sie vor oder während des Saunagangs keinen Alkohol oder Drogen zu sich.

Schlafen Sie nicht in der Sauna, wenn diese in Betrieb ist.

Um die Gefahr einer Überhitzung zu vermeiden, schließen Sie Ihre Sauna an eine ausreichend starke Steckdose an und schließen Sie keine anderen elektrischen Geräte an dieselbe Steckdose an.

Um das Risiko eines Stromschlags oder einer Beschädigung der Sauna zu vermeiden, darf diese nicht benutzt werden:

- Während eines Gewitters.
- Wenn das elektrische Kabel beschädigt ist, muss es von einer qualifizierten Person ersetzt werden.
- Bei Überhitzung des Stromkabels muss es von einer qualifizierten Person überprüft werden.
- Wenn Sie eine Glühbirne wechseln müssen, warten Sie, bis die Sauna ausgeschaltet und abgekühlt ist.

Trocknen Sie sich die Hände ab, bevor Sie den Strom anschließen oder abklemmen. Arbeiten Sie niemals mit nassen Händen oder Füßen.

Schalten Sie den Strom oder das Heizsystem nicht schnell ein oder aus, da dies zu Schäden an der elektrischen Anlage führen kann. Versuchen Sie nicht, die Sauna selbst zu reparieren, ohne die Zustimmung des Händlers oder des Herstellers einzuholen.

Unerlaubte Reparaturversuche führen zum Erlöschen der Herstellergarantie.

Verwenden Sie keine Reinigungsmittel in der Sauna.







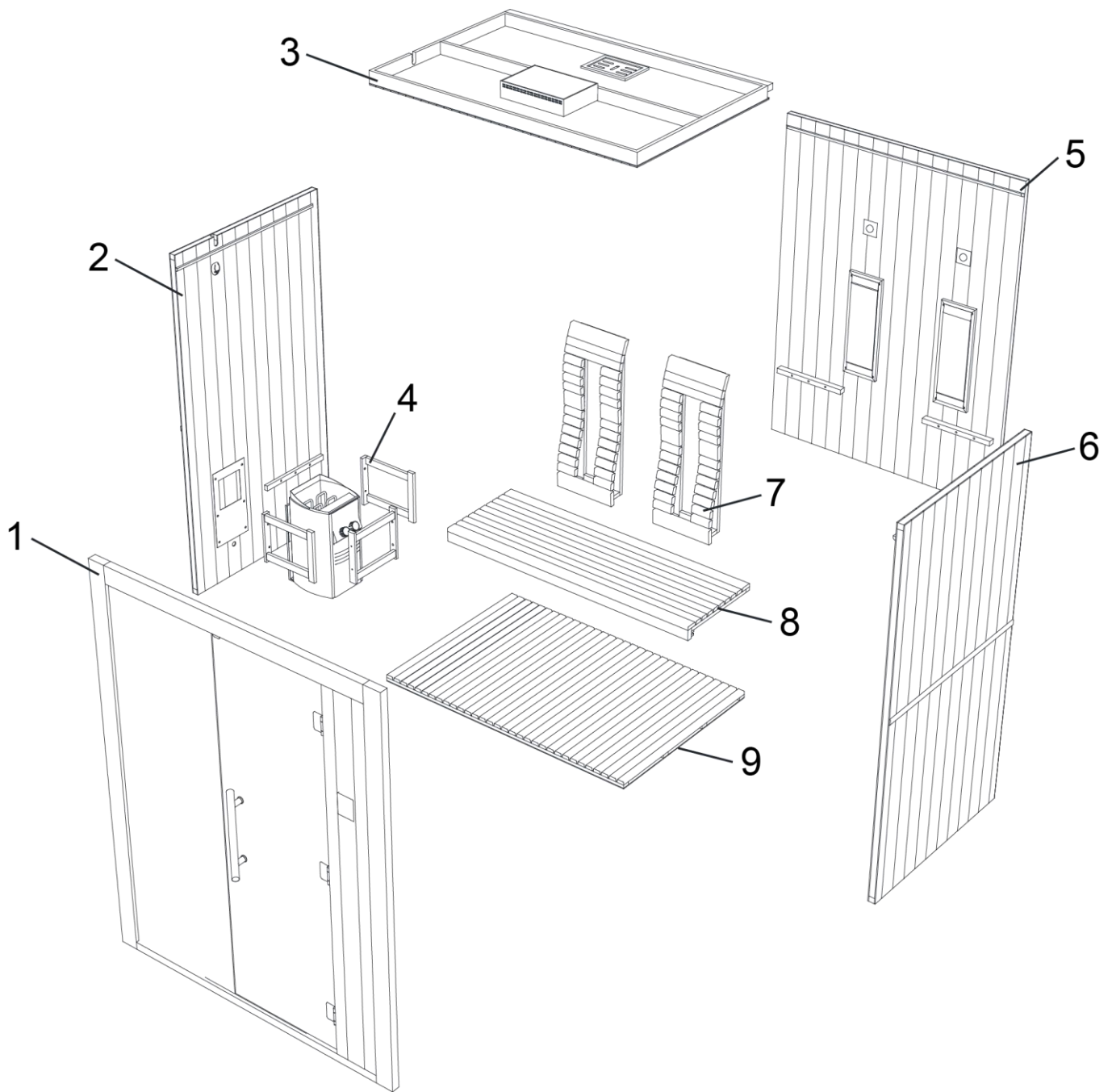



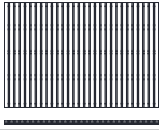
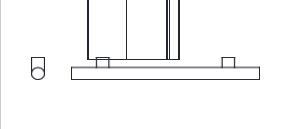

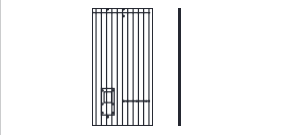
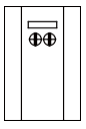
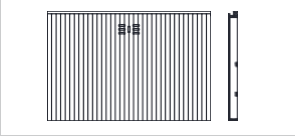
Keine Gegenstände in oder auf der Sauna stapeln oder lagern.

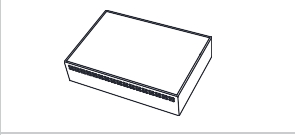
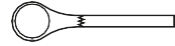
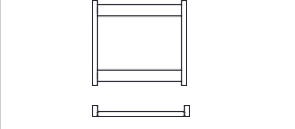
Stellen Sie keine brennbaren Materialien oder chemischen Stoffe in der Nähe der Sauna auf.

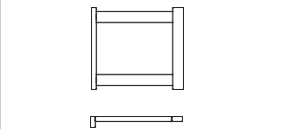
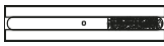
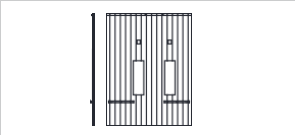
# Beschreibung Sauna

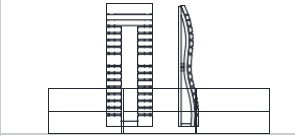

# Beschreibung Sauna

1.1		(1600x2000x40mm) 1x	9		(1510x1010x36mm) 1x
1.2		(450x30x55mm) 2x	10		1x Kabel
2		(1055x2000x40mm) 1x	11		1x Saunaofen
3.1		(1510x1011x70mm) 1x	12		1x Kübel
3.2		1x Steuerkasten	13		1x Schöpfer
4.1		(335x300x40mm) 1x	14		1x Hygrometer
4.2		(338x300x40mm) 2x	15		1x Sanduhr
5		(1514x2000x40mm) 1x	16		1x Wasserschale
6		(1055x2000x40mm) 1x	17		1x Fernbedienung
7		(340x880x135mm) 1x	18		
8		(1510x520x60mm) 1x	19		

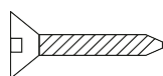

Ø4x50	Ø4x30	Ø3x12
3x	8x	4x

Lesen Sie die Montageanleitung sorgfältig durch, bevor Sie beginnen. Wahl des Standorts  
Ausschließlich für die Installation im Außenbereich konzipiert.

Wählen Sie einen Raum:

- In einem trockenen Raum, auf einer ebenen, stabilen Fläche, die das Gewicht der Sauna tragen kann.
- Die Höhe muss so bemessen sein, dass Sie die Decke erreichen und elektrische Anschlüsse und Wartungsarbeiten durchführen können.
- Nicht in der Nähe von Wasserquellen, Flammen oder brennbaren Materialien.

Praktische Ratschläge

- Beachten Sie, dass für die Montage der Sauna 3 Erwachsene erforderlich sind.
- Identifizieren Sie jedes Paneel eindeutig, bevor Sie beginnen
- Verlegen Sie bei der Montage das Netzkabel Ihrer Sauna so, dass es leicht zugänglich ist.
- Beachten Sie, dass es Unterschiede zwischen den einzelnen Modellen gibt.

WICHTIG :

Bitte überprüfen Sie den Senkungs- und Lochdurchmesser der Bohrlöcher, um eine Beschädigung des Holzes zu vermeiden.

### Benötigte Werkzeuge



Schraubenzieher



Bandmaß



Bleistift



Cutter

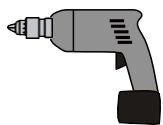

Elektrische  
r  
Schrauben  
zieher



Inbusschlüssel

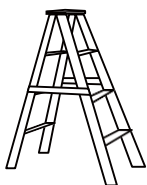

Stufenleiter

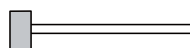

Schle  
gel

# Montageanleitung

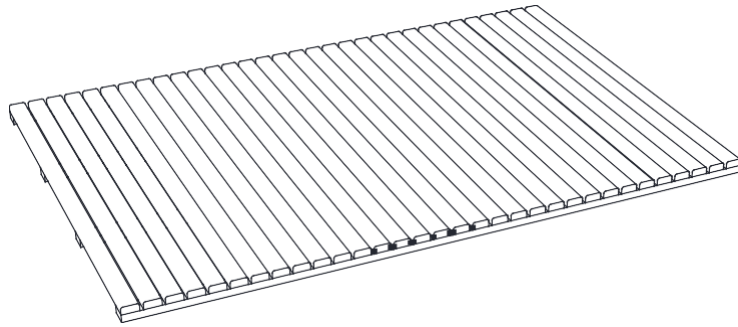

Nehmen Sie die Grundplatte heraus und stellen Sie sie auf eine ebene Fläche zur Installation.

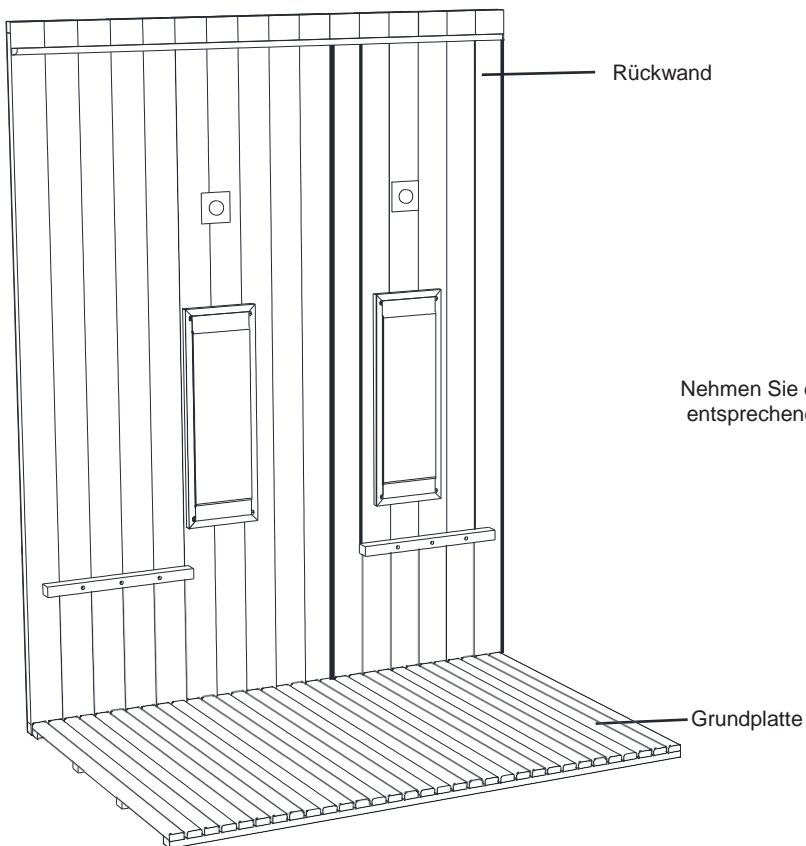

Nehmen Sie die Rückwand heraus und stellen Sie sie an die entsprechende Stelle hinter der Grundplatte.

# Montageanleitung

Montieren Sie die linke und rechte Seitenwand:  
Die linke und rechte Seitenwand wird durch eine  
Schnallenverbindung an der Rückwand befestigt.

## Äußere Schnalle Installationsmethode

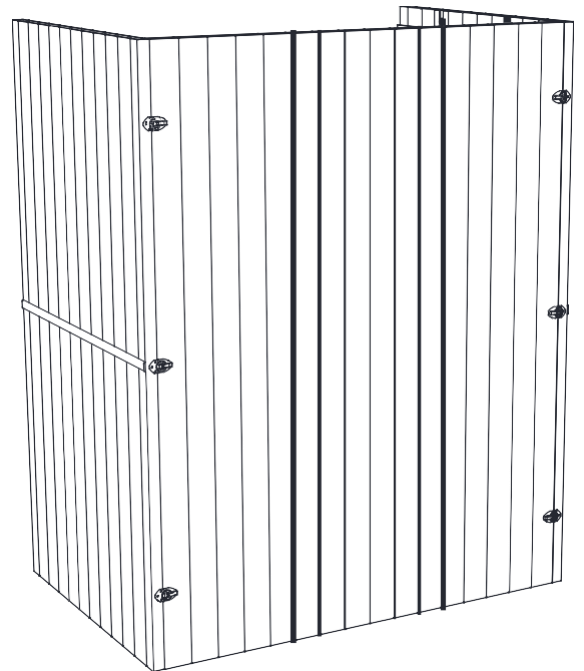
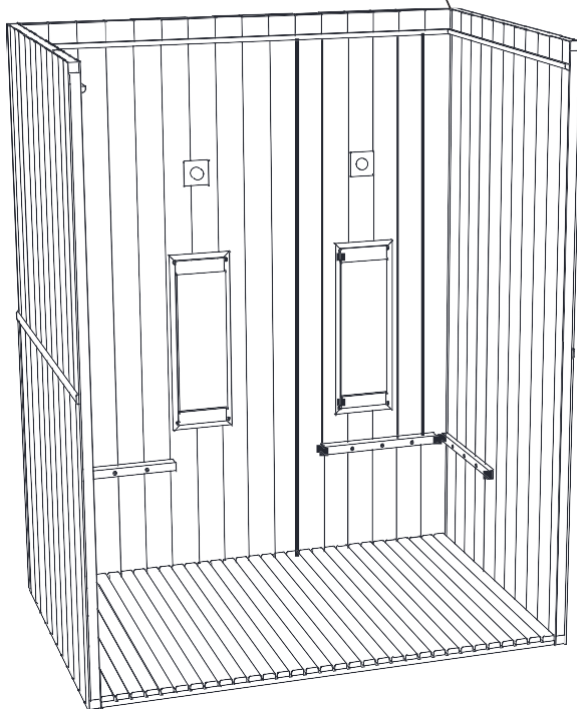
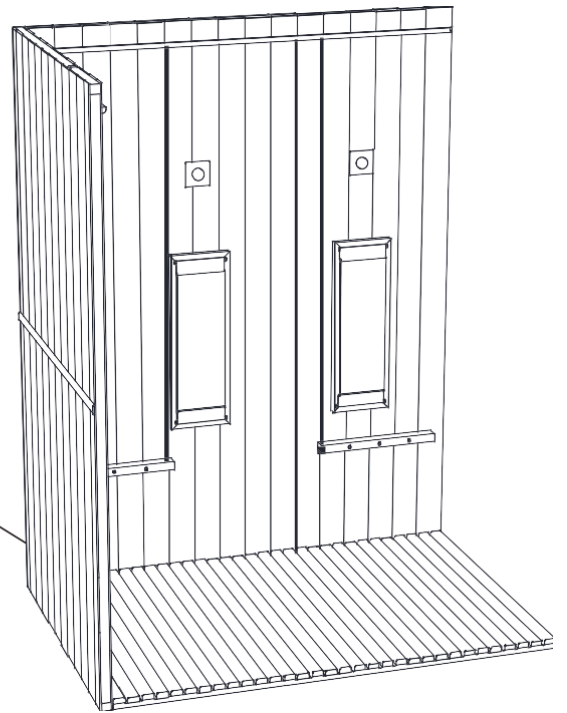
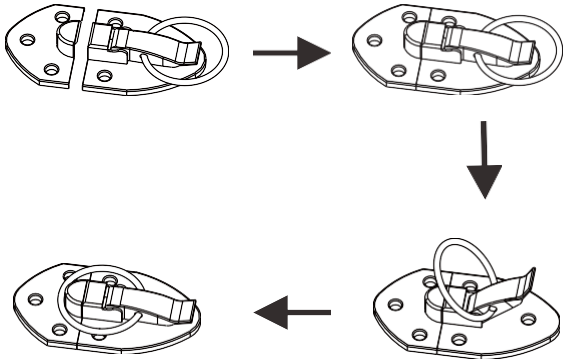



# Montageanleitung

Montieren Sie die Frontplatte: Die Frontplatte wird angeschlossen an den linken und rechten Seitenteilen durch verdeckte Schnallen.

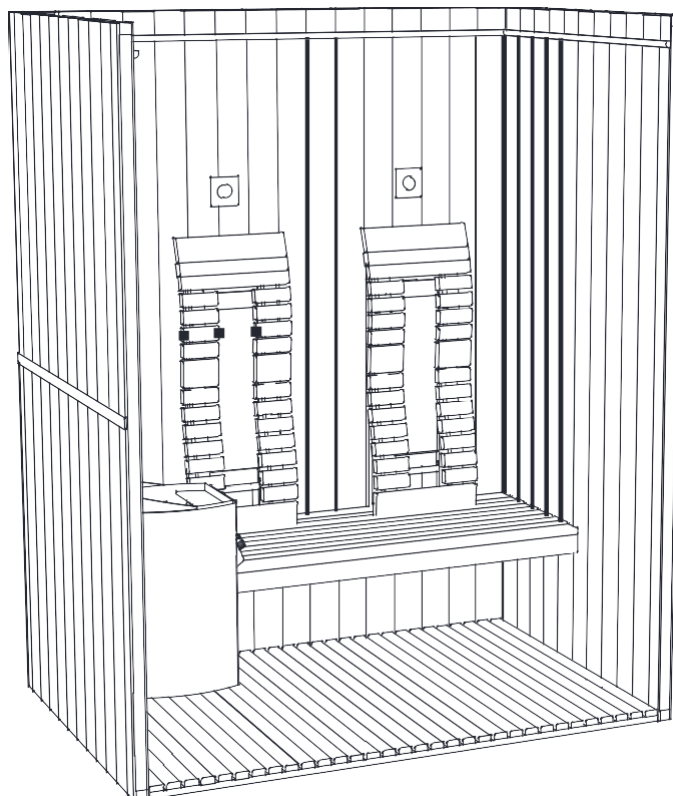
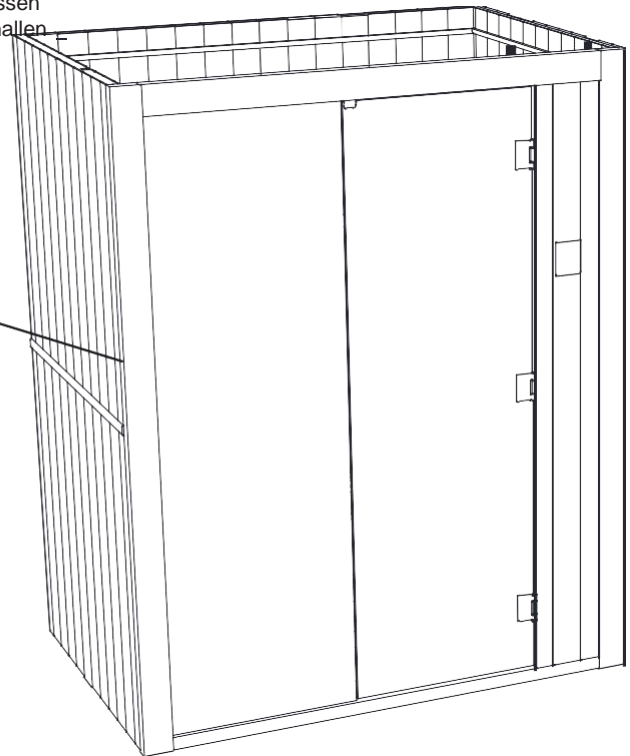
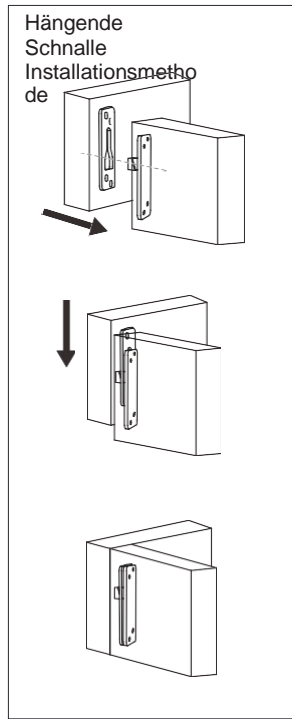

Einbau von Innensitzen,  
Drachenträger und Saunaofen

# Montageanleitung

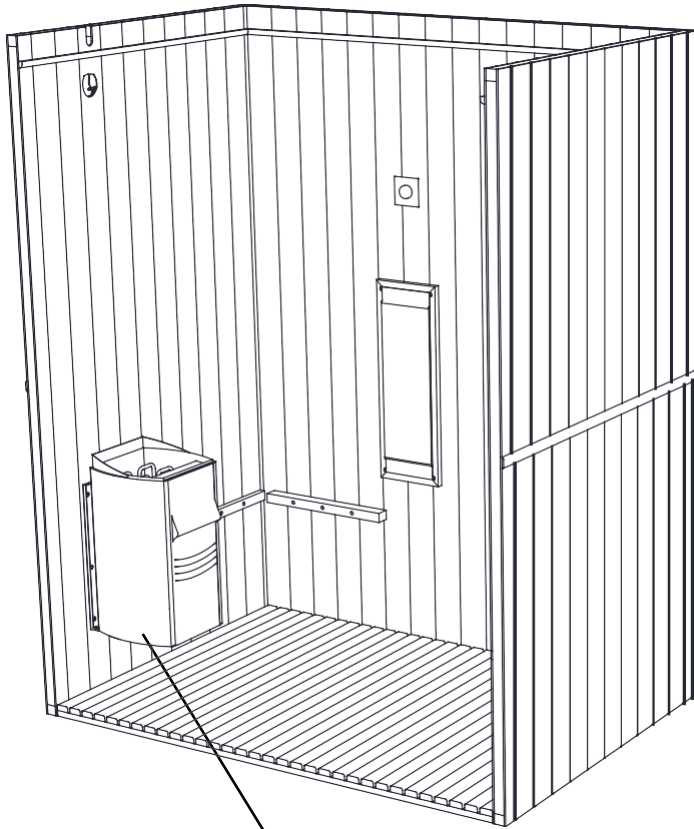

Installationschema des Saunaofens

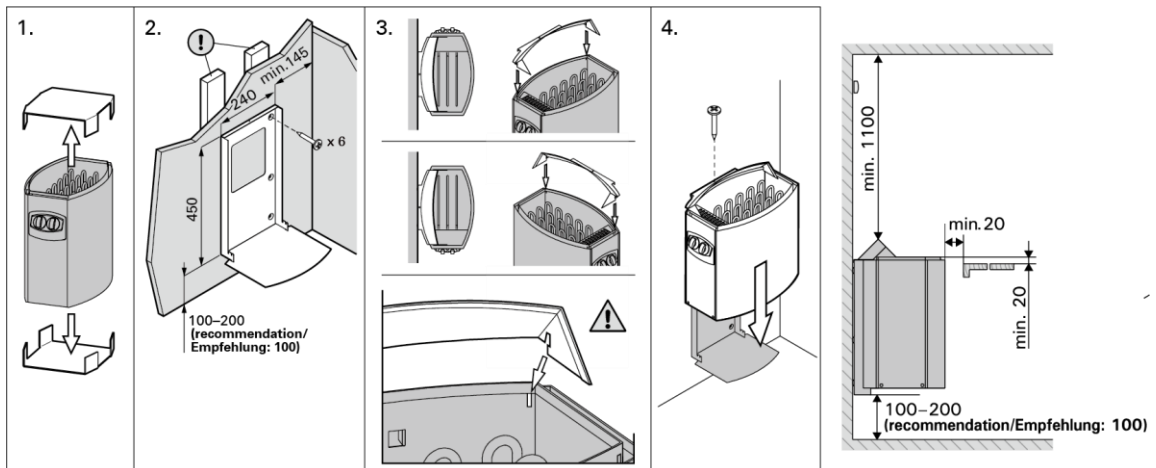
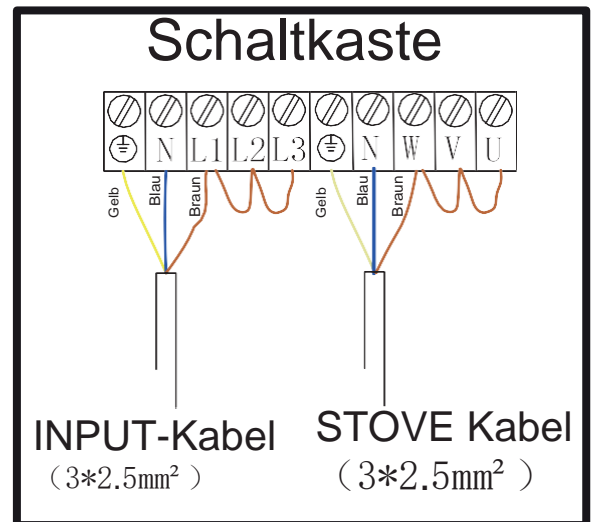
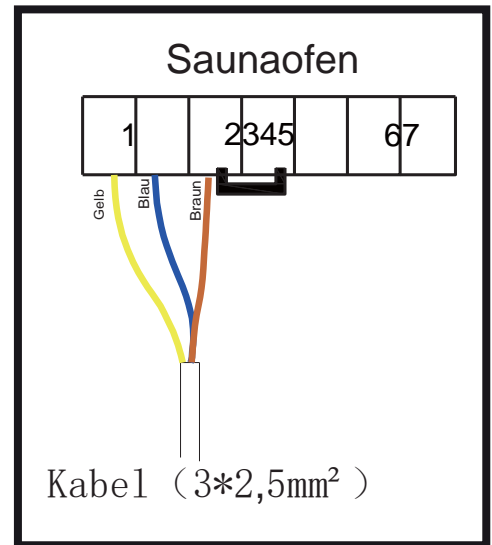

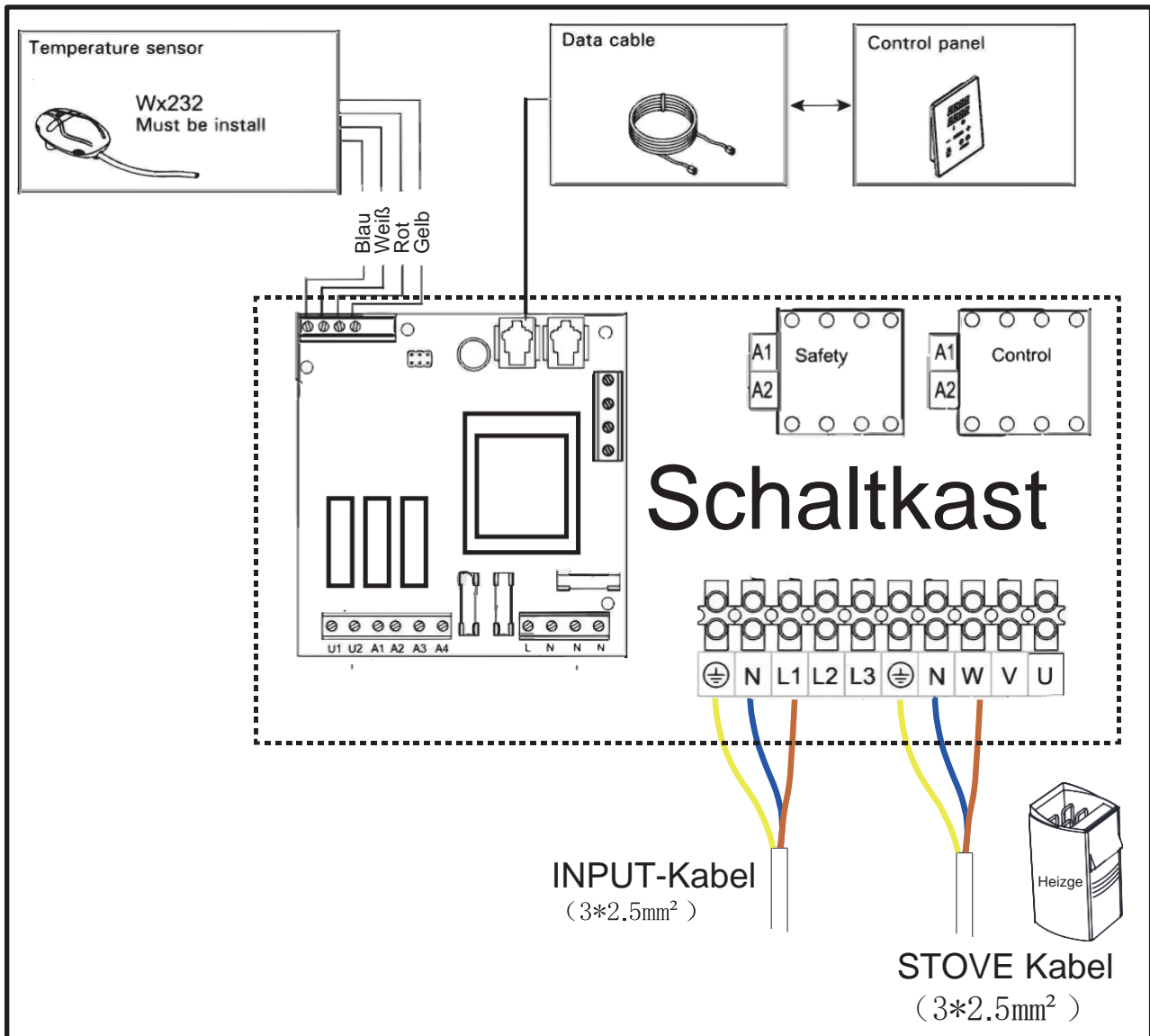

### Systemkomponenten

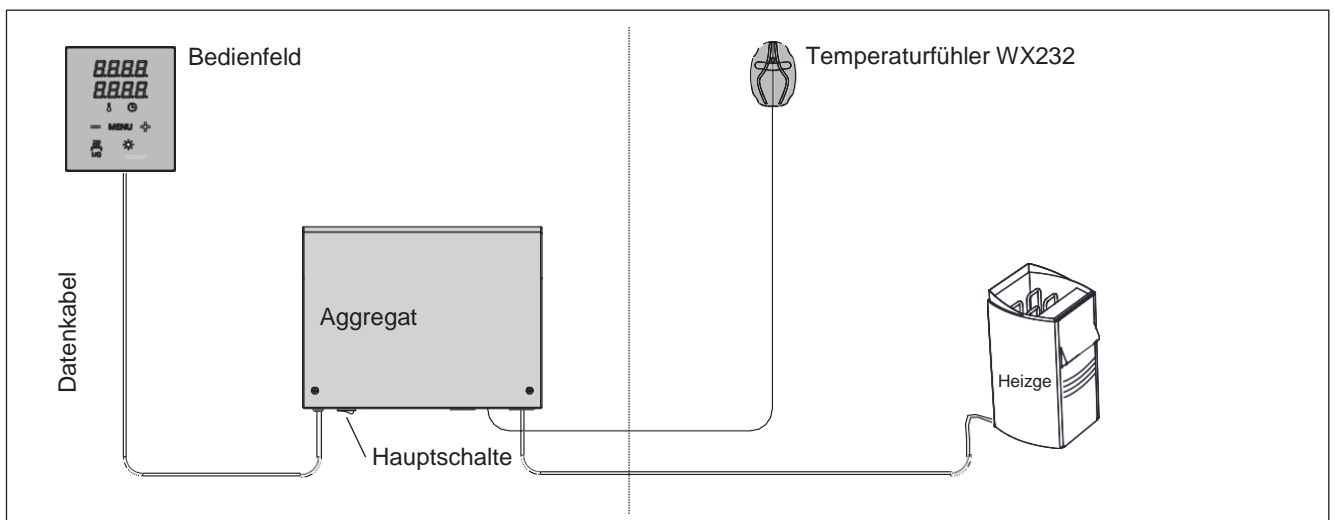

Ausführlichere Informationen über den spezifischen Gebrauch und die Vorsichtsmaßnahmen des Saunaofens finden Sie in der mit dem Saunaofen gelieferten Bedienungsanleitung.

# Montageanleitung

Montieren Sie die obere Platte

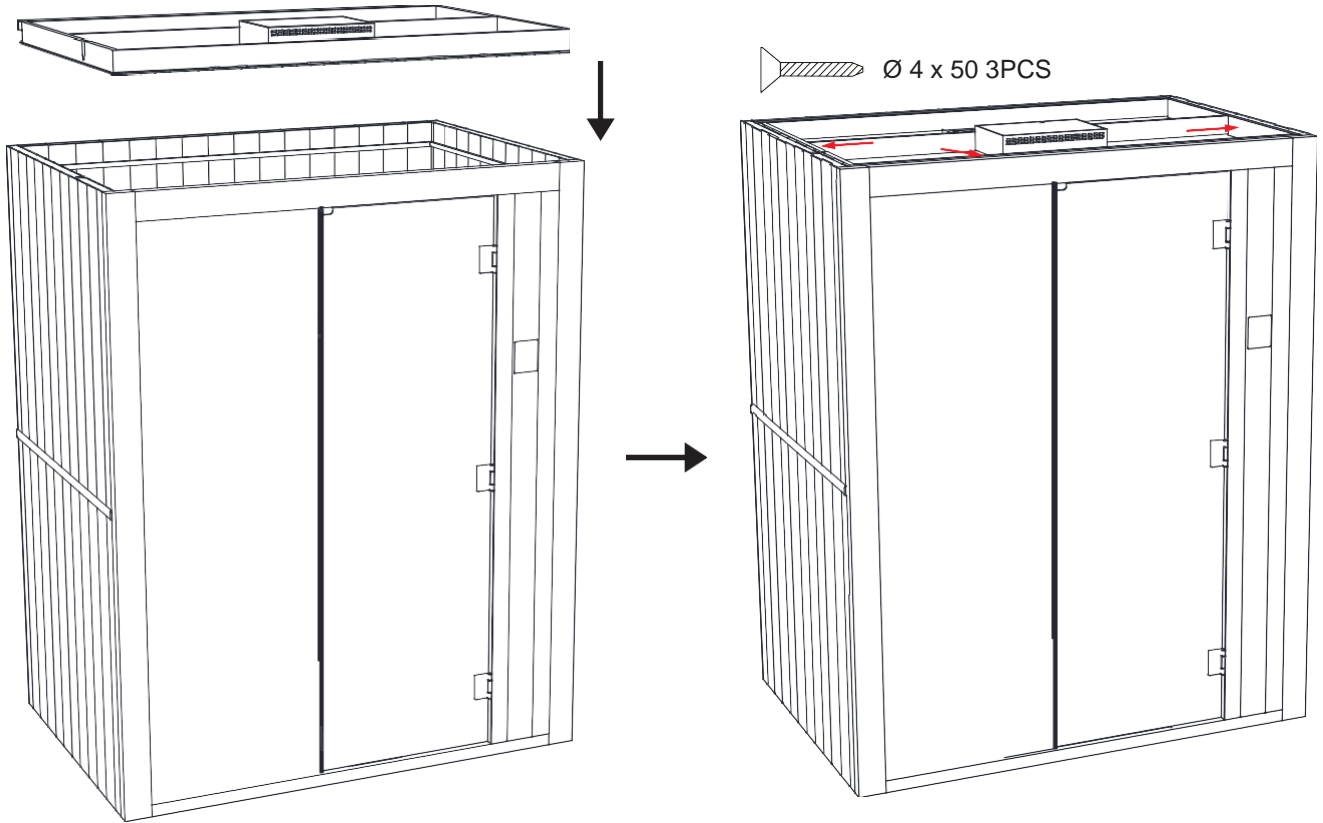

Schaltplan für den oberen Stromkasten und den Saunaofen:  
Das Kabel des Saunaofens wird durch die Seitenwand geführt und an das Steuergerät angeschlossen.

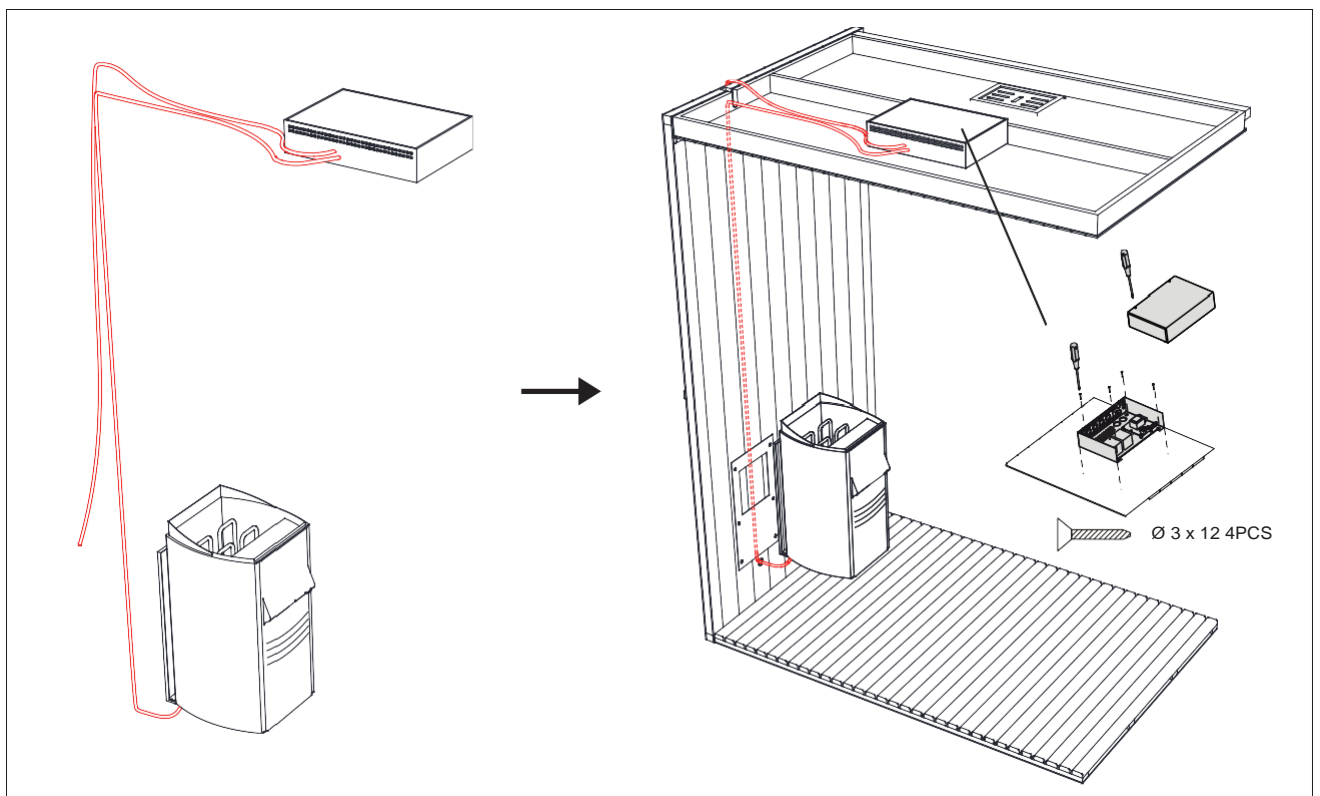

# Montageanleitung

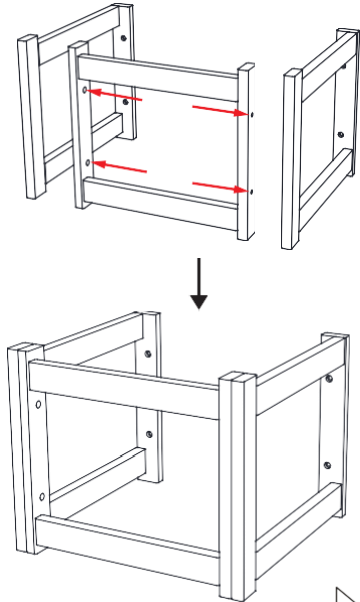

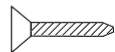
 Ø 4 x 30 8PCS

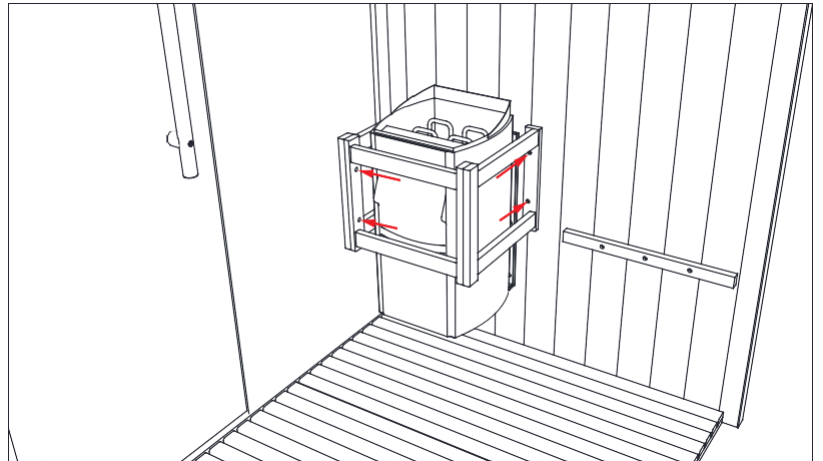

Montage des Saunaofenschutzrahmens

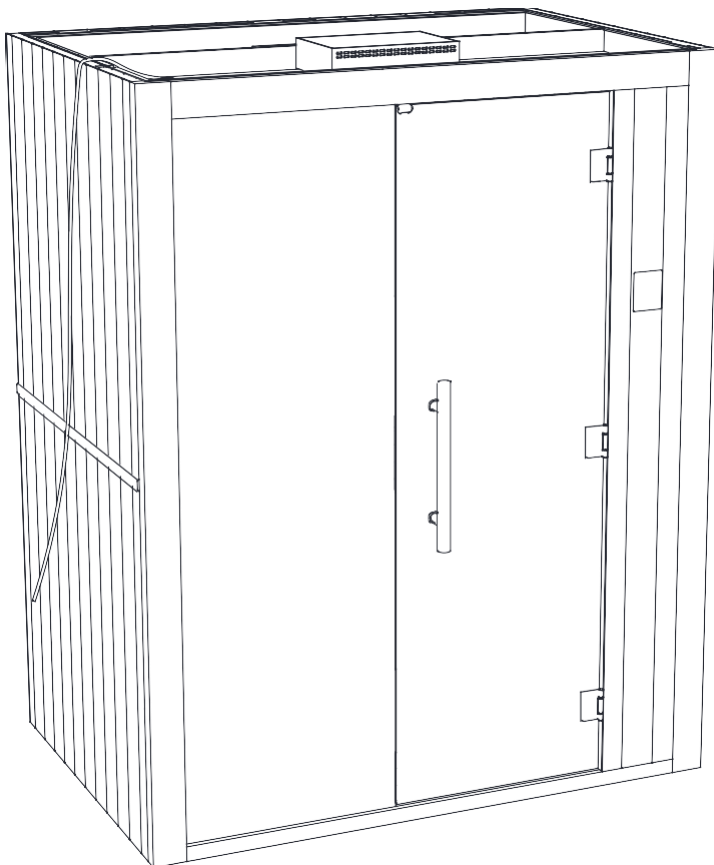

Zum Schluss bringen Sie den Griff an, um die Installation der gesamten Kabine abzuschließen.

# Bedienung des Bedienfelds

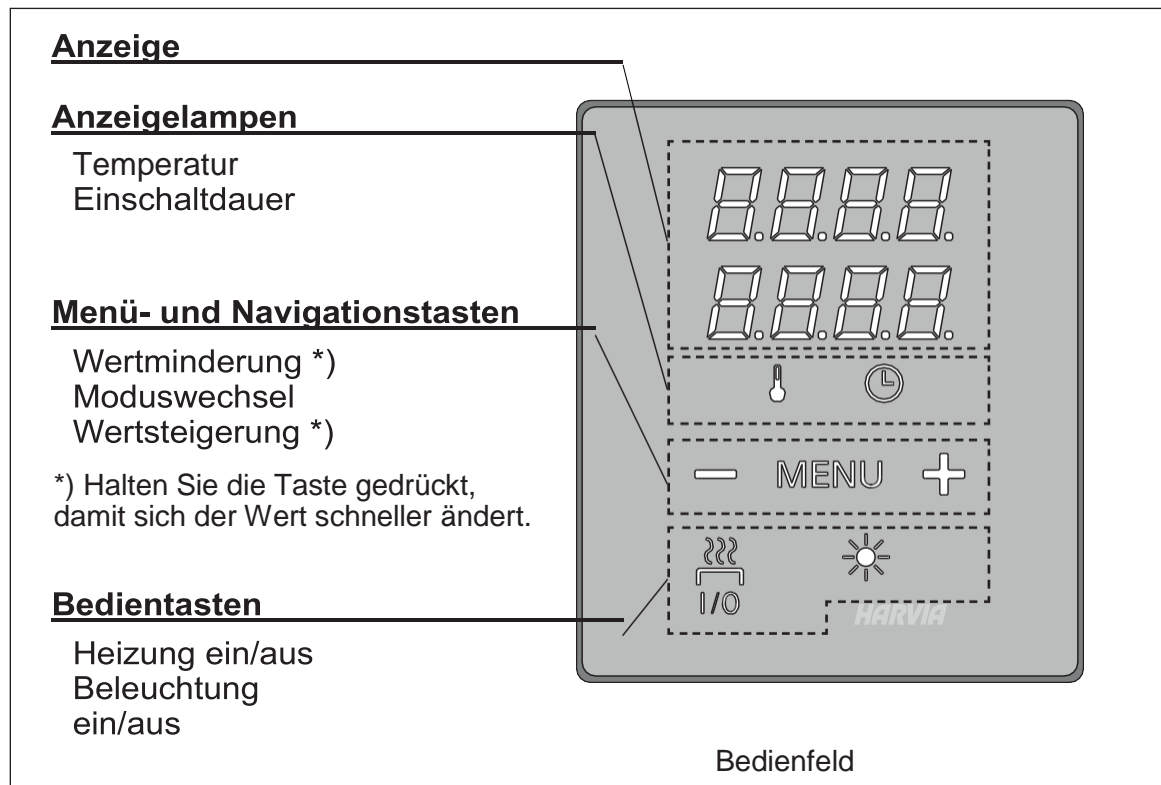

## 2. GEBRAUCHSANWEISUNG

### 2.1. Verwendung des Heizgeräts

Wenn das Steuergerät an das Stromnetz angeschlossen und der Hauptschalter eingeschaltet ist, befindet sich das Steuergerät im Standby-Modus und ist betriebsbereit. Die Hintergrundbeleuchtung der I/O-Taste leuchtet auf dem Bedienfeld.

**WARNUNG!** Überprüfen Sie vor dem Einschalten des Ofens immer, dass sich keine Gegenstände auf dem Ofen oder innerhalb des angegebenen Sicherheitsabstands befinden.

#### 2.1.1. Heizgerät ein

Schalten Sie das Heizgerät ein, indem Sie die I/O-Taste des Heizgeräts auf dem Bedienfeld drücken.

Beim Einschalten des Heizgeräts wird in der oberen Zeile des Displays die eingestellte Temperatur und in der unteren Zeile fünf Sekunden lang die eingestellte Einschaltzeit angezeigt.

Wenn die gewünschte Temperatur in der Saunakabine erreicht ist, werden die Heizelemente automatisch ausgeschaltet. Um die gewünschte Temperatur beizubehalten, schaltet das Steuergerät die Heizelemente in bestimmten Zeitabständen automatisch ein und aus.

Wenn der Wirkungsgrad des Ofens angemessen ist und die Sauna richtig gebaut wurde, dauert es nicht länger als eine Stunde, bis die Sauna aufgeheizt ist.

## 2.1.2. Heizgerät aus

Das Heizgerät schaltet sich aus und das Steuergerät schaltet in den Standby-Modus, wenn

- die I/O-Taste gedrückt wird
- die Einschaltzeit abläuft oder
- ein Fehler auftritt.

**HINWEIS:** Es ist unbedingt zu prüfen, ob das Steuergerät nach Ablauf der Einschaltzeit, nach Beendigung der Entfeuchtung oder nach manuellem Ausschalten des Heizgerätes die Stromzufuhr zum Heizgerät unterbrochen hat.

## 2.2. Ändern der Einstellungen

Der programmierte Temperaturwert und alle Werte zusätzlicher Einstellungen werden im Speicher abgelegt und gelten auch beim nächsten Einschalten des Geräts.

## 2.3. Verwendung von Zubehör

Die Beleuchtung kann getrennt von anderen Funktionen ein- und ausgeschaltet werden.

### 2.3.1. Beleuchtung

Die Beleuchtung der Saunakabine kann so eingestellt werden, dass sie über das Bedienfeld gesteuert werden kann. (Max. 100 W.)

Schalten Sie die Beleuchtung durch Drücken der Taste am Bedienfeld ein/aus.

## 2.4. Zurücksetzen des Überhitzungsschutzes

Die Sensorbox (WX232) enthält einen Temperatursensor und einen Überhitzungsschutz. Wenn die Temperatur in der Umgebung des Sensors zu hoch ansteigt, schaltet der Überhitzungsschutz die Heizleistung ab. Die Rückstellung des Überhitzungsschutzes ist in der Abbildung dargestellt.

**Hinweis!** Der Grund für das Ausschalten muss vor dem Drücken der Taste festgestellt werden.

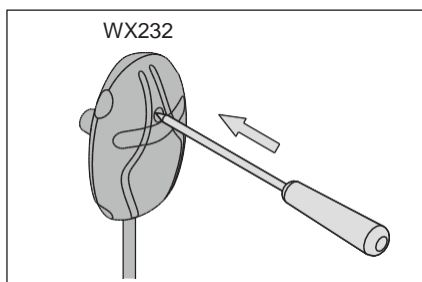

Reset-Taste des Überhitzungsschutzes

**Ausführlichere Informationen über den spezifischen Gebrauch und die Vorsichtsmaßnahmen des Saunaofens finden Sie in der mit dem Saunaofen gelieferten Bedienungsanleitung.**

# GRUNDEINSTELLUNGEN

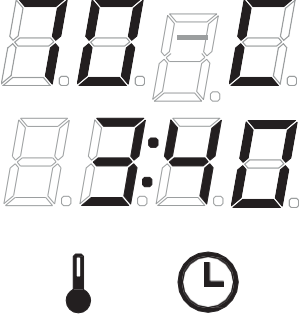
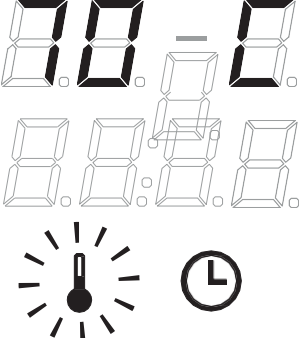
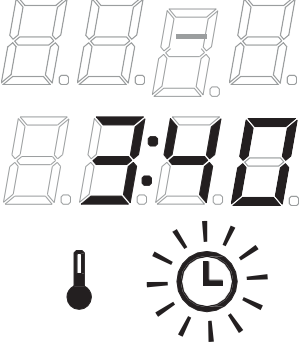
	<p><b>Grundmodus (Heizung eingeschaltet)</b></p> <p>Die obere Zeile zeigt die Temperatur der Saunakabine an. In der unteren Zeile wird die verbleibende Einschaltzeit angezeigt. Beide Kontrollleuchten leuchten.</p>
	<p><b>Drücken Sie die Taste MENU, um das Einstellungsmenü zu öffnen.</b></p>
	<p><b>Raumtemperatur der Sauna</b></p> <p>Das Display zeigt die eingestellte Temperatur der Saunakabine an. Die Temperaturanzeige blinkt.</p> <p><b>Ändern Sie die Einstellung mit den</b></p> <ul style="list-style-type: none"> <li>• <b>Tasten - und + auf die gewünschte Temperatur.</b> Der Bereich beträgt 40-110°C</li> </ul>
	<p><b>Drücken Sie die Taste MENU, um die nächste Einstellung aufzurufen.</b></p>
	<p><b>Pünktlich bleiben</b></p> <p><b>Drücken Sie die Tasten + und -, um die verbleibende Einschaltzeit einzustellen.</b></p> <p>Beispiel: Die Heizung wird 3 Stunden und 40 Minuten lang eingeschaltet sein.</p>
	<p><b>Drücken Sie zum Beenden die Taste MENU.</b></p>

Ausführlichere Informationen über den spezifischen Gebrauch und die Vorsichtsmaßnahmen des Saunaofens finden Sie in der mit dem Saunaofen gelieferten Bedienungsanleitung.



# Farblicht-Fernbedienung



## EIN/AUS

Ein- und Ausschalten des Lichts und des Controllers

## Farbrad

Wählen Sie die LED-Lichtfarbe

## Signal Blinkleuchte

ROTES Licht bedeutet, dass das Signal für die Fernbedienung gesendet wurde.

## Taste zur Einstellung der Helligkeit

Ändern Sie die Helligkeit des LED-Lichts, indem Sie auf die Schaltflächen

## Taste zur Geschwindigkeitseinstellung

Im dynamischen Modus, erhöhen/verringern Sie die Änderungsgeschwindigkeit

## Modi-Auswahltaste

Wählen Sie die Modi durch Klicken auf die Schaltfläche

# Wartung

## Schutz von Holz

Bürsten Sie jede äußere Fasslatte und tragen Sie nach der vollständigen Montage eine Holzlasur auf, um das Holz zu schützen. Diese Holzbeize musste entsprechend den Empfehlungen des verwendeten Produkts erneuert werden

## Wartung

### WICHTIG :

Trennen Sie das Stromversorgungskabel der Kabine, bevor Sie irgendwelche Arbeiten durchführen.

Ermittelte Probleme	Mögliche Gründe	Lösungen
Der Ofen wird nicht warm.	Das Stromversorgungskabel ist nicht angeschlossen.	Überprüfen Sie den Anschluss des Stromversorgungskabels.
	Die allgemeine Stromversorgung ist unterbrochen.	Prüfen Sie, ob die Schalttafel und die Steckdose funktionieren.
	Der Ofen ist gegen Überhitzung geschützt.	Siehe Handbuch des Ofen.
Die Saunaleuchte funktioniert nicht mehr.	Lichtkabel nicht vollständig angeschlossen.	Stecken Sie das Kabel ein.
	Das Licht ist defekt.	Wenden Sie sich an Ihren Händler.

## Bedienfeld Fehlermeldungen.

	Beschreibung	Abhilfe
<b>E1</b>	Der Messkreis des Temperatursensors ist unterbrochen.	Prüfen Sie die rote und gelbe Leitung zum Temperatursensor und deren Anschlüsse auf Fehler.
<b>E2</b>	Der Messkreis des Temperatursensors ist kurzgeschlossen.	Prüfen Sie die rote und gelbe Leitung zum Temperatursensor und deren Anschlüsse auf Fehler.
<b>E3</b>	Der Messkreis des Überhitzungsschutzes ist unterbrochen.	Drücken Sie die Reset-Taste des Überhitzungsschutzes. Überprüfen Sie die blauen und weißen Drähte zum Temperatursensor und ihre Anschlüsse auf Fehler.
<b>E9</b>	Verbindungsfehler im System.	Schalten Sie die Stromversorgung am Hauptschalter aus. Überprüfen Sie das Datenkabel, das/die Sensorkabel und deren Anschlüsse. Schalten Sie den Strom ein.

**Hinweis! Alle Wartungsarbeiten müssen von professionellem Wartungspersonal durchgeführt werden.**

## Serviceleistungen

1. Schalten Sie Ihre Sauna aus.
2. Verwenden Sie einen Staubsauger, um den Staub aus den Ritzen der Holzverkleidung zu entfernen.
3. Reinigen Sie die Kabine mit einem feuchten Baumwolltuch und verwenden Sie gegebenenfalls eine kleine Menge Seife. Spülen Sie mit einem feuchten Tuch nach.
4. Reinigen Sie das Glas mit einem Fenster-/Glasreiniger und einem weichen Tuch.
5. Pflegen Sie die Außenseite der Sauna alle 2 Jahre mit einem geeigneten Produkt.

### WICHTIG :

Das Holz sollte nur an der Außenseite der Sauna mit einem Schutzmittel behandelt werden. Das Innere der Sauna darf nicht behandelt werden.

Verwenden Sie kein Benzol, Alkohol, chemische Mittel oder starke Reinigungsmittel für die Sauna, da chemische Produkte das Holz beschädigen können. Besprühen Sie Ihre Sauna nicht mit Wasser.

Bitte lesen Sie die mit dem Saunaofen gelieferte Anleitung für die Installation und Verwendung des Ofens.

Das Heizgerät darf nur von einem autorisierten Elektrofachmann nach den geltenden Vorschriften an das Stromnetz angeschlossen werden.