

BE COOL

Stapelbare Performance Windmaschine

BCIWMSTP90P



HERZLICHEN GLÜCKWUNSCH!

VIELEN DANK, DASS SIE SICH FÜR EIN PRODUKT VON **BE COOL** ENTSCIEDEN HABEN.

Diese Bedienungsanleitung gibt es in folgenden Sprachen.

D	FR	IT	RO	SL	HR	EN
	13	25	37	49	61	73

BE COOL

DE



Aktuelle Bedienungsanleitungen und weitere Sprachen

Laden Sie aktuelle Bedienungsanleitungen in verschiedenen Sprachen über den Link www.becool.at/downloads herunter oder scannen Sie den abgebildeten QR-Code. Befolgen Sie die Anweisungen auf der Webseite.



LESEN SIE BITTE DIE BEDIENUNGSANLEITUNG SORGFÄLTIG DURCH BEVOR SIE MIT DER INSTALLATION, BEDIENUNG ODER WARTUNG BEGINNEN. SCHÜTZEN SIE SICH SELBST UND ANDERE, INDEM SIE DIE SICHERHEITSHINWEISE BEFOLGEN. DIE NICHTBEACHTUNG VON ANWEISUNGEN KÖNNTE ZU PERSONEN UND/ODER SACHSCHÄDEN UND/ODER ZUM VERLUST DES GARANTIEANSPRUCHS FÜHREN!

WICHTIGE INFORMATIONEN ZUR SICHERHEIT, STANDORT UND ZUM ELEKTRISCHEN ANSCHLUSS.









BE COOL











BESTIMMUNGSGEMÄßER GEBRAUCH

Die Windmaschine ist ausschließlich für den Privatgebrauch bestimmt und nicht für den gewerblichen Bereich geeignet.





Verwenden Sie die Windmaschine **ausschließlich** wie in dieser Bedienungsanleitung beschrieben.

1.  Nur mit freiem Luftein- und -auslass betreiben; vor und hinter dem Gerät jeweils mind. 1 m Freiraum sicherstellen.
2.  Nicht in explosionsgefährdeten Bereichen (ATEX) und nicht in Räumen mit korrosiven oder brennbaren Gasen/Dämpfen einsetzen.
3.  Nicht im Regen, nicht im Freien und nicht in nassen Umgebungen (Bad, Dusche, Schwimmbecken) betreiben.
4.  Finger, Werkzeuge, Textilien oder sonstige Gegenstände niemals durch das Schutzgitter stecken; Haare und lose Kleidung fernhalten.
5.  Gerät nur auf stabilem, ebenem Untergrund betreiben; keine Gegenstände auf dem Gerät ablegen oder daran befestigen.
6.  Das Gerät nicht unbeaufsichtigt laufen lassen; beim Verlassen des Raumes ausschalten.
7.  **Kinder unter 8 Jahren** sowie Personen mit eingeschränkten Fähigkeiten dürfen das Gerät **nur unter Aufsicht** und nach **Einweisung** benutzen; Kinder **dürfen nicht** mit dem Gerät spielen.

BE COOL

8.  Vor dem Anschluss prüfen: Netzspannung und -frequenz müssen dem Typenschild entsprechen (220–240 V~, 50 Hz; 1000 W; Schuko).
9.  Nur an vorschriftsmäßig geerdeten Steckdosen betreiben; Steckdosen dürfen nicht beschädigt oder locker sein.
10.  Verlängerungskabel vermeiden; falls erforderlich, nur geprüfte, vollständig abgerollte, geerdete Kabel mit ausreichendem Leiterquerschnitt verwenden.
11.  Das 5 m Zuleitungskabel ($3 \times 0,75 \text{ mm}^2$) knick-, scher- und zugfrei verlegen; nicht überfahren, einklemmen oder an heißen Flächen entlangführen.
12.  Gerät niemals mit nassen Händen ein-/ausstecken und niemals am Kabel ziehen – immer am Stecker anfassen.
13.  Nur die integrierte Drehzahlregelung verwenden; keine externen Dimmer/Regler anschließen.
14.  Durch hohen Volumenstrom (bis ca. $21\,060 \text{ m}^3/\text{h}$) entstehen starke Luftströmungen – kleine, leichte Gegenstände sichern.
15.  Der Schalldruckpegel kann in lärmsensiblen Bereichen als störend empfunden werden – Betriebsdauer und Abstand entsprechend wählen.
16.  Beim Verschieben ausschließlich die integrierten Laufrollen verwenden; vor dem Betrieb die Feststellbremsen sicher arretieren.
17.  Nur baugleiche Geräte stabil und auf ebenem Untergrund stapeln; bei Instabilität Betrieb unterlassen.

BE COOL

18.  Vor Reinigung, Wartung oder Versetzen: Gerät ausschalten und Netzstecker ziehen.
19. Zur Reinigung ein weiches, leicht angefeuchtetes Tuch mit mildem Reinigungsmittel verwenden; keine aggressiven Mittel, Gerät nicht in Wasser tauchen.
20.  Schutzgitter und Flügel nicht verbiegen; nach der Reinigung festen Sitz aller Schrauben/Abdeckungen prüfen.
21. Lüftungsöffnungen des Motors staubfrei halten; angesammelten Staub vorsichtig entfernen.
22.  Keine Änderungen oder Umbauten vornehmen; ausschließlich Original-Ersatz-/Zubehörteile verwenden (sonst Erlöschen von Garantie/Gewährleistung).
23.  Bei Beschädigung von Netzkabel oder Stecker das Gerät nicht betreiben; Austausch nur durch Hersteller/Servicewerkstatt.
24.  Gerät trocken, kindersicher und staubarm lagern; nicht in engen Nischen oder Schränken betreiben (Überhitzungs-/Brandgefahr).
25. Dieses Produkt nicht mit dem Hausmüll entsorgen; ausgewiesene Sammelstellen zur Wiederverwertung nutzen.
26. Es gelten die Angaben auf dem Typenschild und in der vollständigen Bedienungsanleitung; nationale Vorschriften und betriebliche Arbeitsschutzregeln sind einzuhalten.
27. Nicht am Schutzgitter tragen, nur am Rahmen greifen; beim Transport zu zweit heben; Stand vor Betrieb prüfen, Feststellbremsen arretieren.



BE COOL

SICHERHEITSTIPPS ZUM NETZKABEL

1. Wenn das Netzkabel beschädigt ist, **darf es nur** vom Hersteller, dessen Kundendienst oder einer entsprechend qualifizierten Fachkraft ersetzt werden – sonst besteht Unfallgefahr.
2. **Ziehen Sie niemals** am Kabel und ruckeln Sie nicht am Gerät.
3. Stecken Sie den Stecker immer **am Steckergehäuse** an und führen Sie ihn gerade in die Steckdose.
4. Zum Trennen vom Netz: **Stecker am Gehäuse fassen** und gerade aus der Steckdose ziehen.
5. **Vor jeder Benutzung** das Netzkabel auf Schnitte oder Scheuerstellen prüfen. Bei Beschädigungen Gerät nicht verwenden – zur **Wartung und Kabelerneuerung** an unseren Service oder eine autorisierte Fachstelle senden.
6. **Kabel nicht straff** um das Gerät wickeln. Zu starkes Biegen oder Zerren kann das Kabel beschädigen.
7. Gerät **nicht betreiben**, wenn das Netzkabel Schäden aufweist oder der Betrieb nur noch **zeitweise** funktioniert.

BE COOL

RECYCLING, ENTSORGUNG, KONFORMITÄTSERKLÄRUNG

	<p><u>RECYCLING</u></p> <p>Die Verpackungsmaterialien können recycelt werden. Deswegen wird empfohlen, diese im sortierten Abfall zu entsorgen</p>
	<p><u>ENTSORGUNG</u></p> <p>Das Symbol "durchgestrichene Mülltonne" erfordert die separate Entsorgung von Elektro- und Elektronik-Altgeräten (WEEE). Elektrische und elektronische Geräte können gefährliche und umweltgefährdende Stoffe enthalten. Entsorgen Sie dieses daher nicht im unsortierten Restmüll, sondern an einer ausgewiesenen Sammelstelle für Elektro- und Elektronik-Altgeräte. Dadurch tragen Sie zum Schutz der Ressourcen und der Umwelt bei. Für weitere Informationen wenden Sie sich bitte an Ihren Händler oder die örtlichen Behörden. Richtlinie 2012/19/EU</p>
	<p><u>KONFORMITÄTSERKLÄRUNG</u></p> <p>Hiermit bestätigen wir, dass dieser Artikel den grundlegenden Anforderungen, Vorschriften und Richtlinien der EU entspricht. Die ausführliche Konformitätserklärung können Sie jederzeit unter folgendem Link einsehen: https://www.schuss-home.at/downloads</p>

Irrtümer und technische Änderungen vorbehalten.

BE COOL

BEZEICHNUNG DER EINZELTEILE

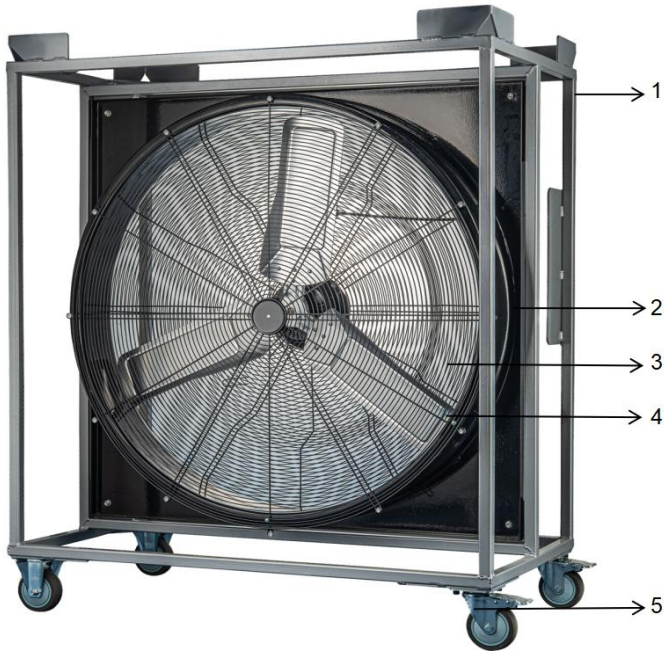

1. **Rahmen (quadratisches Gehäuse)** – stabiler Tragrahmen des Geräts
2. **Trommel** – rundes Gehäuse für Motor und Lüfterflügel
3. **Schutzgitter** – schützt vor Berührung der drehenden Teile
4. **Lüfterflügel** – sorgt für die Luftbewegung
5. **Laufrolle** – zum einfachen Bewegen des Geräts

BE COOL

MONTAGE

- 1.) **Keine Montage erforderlich.** Das Gerät ist vollständig vormontiert.
- 2.) Vor der ersten Nutzung: Stellen Sie das Gerät auf einen ebenen Untergrund und arretieren Sie die Feststellbremse(n) an den Laufrollen (5), damit die Windmaschine sicher steht.

BEDIENUNG

Spannung prüfen

Stellen Sie sicher, dass die Netzspannung der am Typenschild angegebenen Spannung entspricht.

Einschalten & Drehzahl wählen

Stellen Sie die **Geschwindigkeit über die Regelung** auf der Rückseite des Geräts ein: 0 (aus), 1 (langsam) oder 2 (schnell)

Sicherheitsabstand einhalten

Niemals die Lüfterflügel berühren und **keine Gegenstände** durch das Schutzgitter stecken.

Netzkabel schonen

Nicht am Kabel ziehen oder ruckartig daran zerren. Wenn das Kabel beschädigt ist oder der Betrieb unterbrochen wird, **Gerät nicht verwenden** und **nur vom Hersteller/autorisierten Service** prüfen lassen.

Reinigung

- a) **Ausschalten und Stecker ziehen.** Gerät abkühlen lassen.
- b) Außenflächen mit **weichem, leicht angefeuchtetem Tuch** und etwas mildem Reinigungsmittel säubern.
- c) **Keine Politur, Lösungsmittel, Scheuermittel** oder korrosive Mittel verwenden; **kein Wasser ins Gerät** gelangen lassen.
- d) Wenn bei diesem Modell vorgesehen: **Schutzgitter und Flügel vorsichtig abnehmen** (nicht fallen lassen), reinigen und **wieder sicher befestigen**.

Vor dem nächsten Einsatz

Prüfen Sie den **festen Sitz von Schutzgitter und Flügel**, freie Luftein-/auslässe, **stabile Standfläche** und ggf. **arretierte Feststellbremsen**.

BE COOL

Hinweis

Beachten Sie alle Sicherheitshinweise. **Unsachgemäße Handhabung** kann zu Schäden führen und **Garantie-/Gewährleistungsansprüche** beeinträchtigen.

REINIGUNGSHINWEISE

1. **Achtung!** Lassen Sie das Gerät vor der Reinigung vollständig zum Stillstand kommen und trennen Sie dieses von der Stromquelle.
2. Verwenden Sie zur Reinigung ein weiches Tuch. Sollten sich Schmutz oder Verunreinigungen nicht leicht entfernen lassen, verwenden Sie warmes Seifenwasser.
3. Verwenden Sie zur Reinigung keine Lösungs- oder Scheuermittel (Verdünner), Metallbesteck oder harte Bürsten, da diese das Gehäuse beschädigen können.
4. Tauchen Sie die Windmaschine nicht in Wasser oder andere Flüssigkeiten. Es darf kein Wasser auf oder in das Motorgehäuse der Windmaschine tropfen.
5. Trocknen Sie alle Bauteile gründlich, bevor diese gelagert werden.

BE COOL

Technische Informationen BCIWMSTP90P	
Nennspannung	220 – 240 V~
Frequenz	50 Hz
Nenneingangsleistung	1000 W
Schallpegel	78 dB(A)
Maße	1070×600×1280mm
Gewicht	66 kg
Kontaktadressen für weitere Informationen und Serviceline:	Schuss Home Electronic GmbH Scheringgasse 3, A-1140 Wien Tel: +43 (1) 97 0 21 – 0 www.becool.at FB-Nr: 236974 t / FB-Gericht: Wien

BE COOL

GARANTIE

Mit diesem Qualitätsprodukt von BE COOL haben Sie eine Entscheidung für Innovation, Langlebigkeit und Zuverlässigkeit getroffen.

Für dieses BE COOL Gerät gewähren wir eine Garantiezeit von 2 Jahren ab Kaufdatum gültig in Österreich!

Sollten in diesem Zeitraum wider Erwarten dennoch Servicearbeiten an Ihrem Gerät notwendig sein, garantieren wir Ihnen hiermit eine kostenlose Reparatur (Ersatzteile und Arbeitszeit) oder (nach Ermessen der Firma Schuss) das Produkt auszutauschen. Sollten weder Reparatur noch Tausch aus wirtschaftlichen Gründen möglich sein, behalten wir uns das Recht vor, eine Zeitwertgutschrift zu erstellen.

Bitte wenden Sie sich im Falle von Klimageräten auf jeden Fall als ersten Schritt an die Kundenhotline (siehe Kleber am Gerät bzw. Titelseite Gebrauchsanweisung), bei Ventilatoren hierzu an Ihren Fachhändler oder direkt an uns. Wir weisen darauf hin, dass Reparaturarbeiten, die nicht durch die autorisierte Vertragswerkstätte in Österreich vorgenommen worden sind, die Gültigkeit dieser Garantie sofort beenden.

Von dieser Garantie nicht umfasst sind:

- Reparatur oder Tausch von Teilen aufgrund üblicher Verschleißerscheinungen
- Schäden auf Grund Nichtbeachtung der Bedienungsanleitung
- Geräte, die - auch nur teilweise - gewerblich genutzt werden
- durch äußeren Einfluss mechanisch beschädigte Geräte (Sturz, Stoß, Bruch, unsachgemäßer Gebrauch etc.) sowie Abnutzungserscheinungen ästhetischer Art.
- Geräte, die unsachgemäß behandelt wurden
- Geräte, die nicht von unserer autorisierten Servicewerkstätte geöffnet wurden.
- Nicht erfüllte Konsumentenerwartungen.
- Schäden, die auf höhere Gewalt, Wasser, Blitzschlag, Überspannung zurückzuführen sind.
- Geräte, bei denen die Typenbezeichnung und/oder Seriennummer am Gerät geändert, gelöscht, unleserlich gemacht oder entfernt worden ist.
- Dienstleistungen außerhalb unserer Vertragswerkstätten, die Transportkosten zu einer Vertragswerkstatt oder an uns und retour sowie die damit verbundenen Risiken.

Wir weisen nachdrücklich darauf hin, dass innerhalb der Garantiezeit bei Bedienungsfehlern oder wenn kein Fehler festgestellt wurde ein Pauschalbetrag von € 60,- (indiziert Basis VPI 2010, Juni 2015) in Rechnung gestellt wird.

Durch die Erbringung einer Garantieleistung (Reparatur oder Austausch des Gerätes) wird die absolut Garantiedauer von 2 Jahren ab Kaufdatum nicht verlängert.

Die 2 Jahres Garantie gilt nur gegen Vorlage des Kaufbelegs (muss Name und Anschrift des Händlers sowie die vollständige Gerätebezeichnung enthalten) und des dazugehörigen Garantiezertifikats, auf dem die Gerätetype sowie die Seriennummer (am Karton und auf der Geräterück- bzw. Unterseite ersichtlich) zu vermerken sind! Ohne Vorlage des Garantiezertifikats gilt nur die gesetzliche Gewährleistung!

Wir weisen ausdrücklich darauf hin, dass die gesetzlichen Gewährleistungsrechte durch diese Garantie nicht berührt werden und unvermindert fortbestehen.

Eine Schadenersatzpflicht seitens Schuss Home Electronic GmbH sowie deren Erfüllungsgehilfen besteht nur bei Vorliegen grober Fahrlässigkeit oder Vorsatz. Ausgeschlossen ist jedenfalls die Haftung für entgangenen Gewinn, erwartete, aber nicht eingetretene Ersparnisse, Folgeschäden und Schäden aus Ansprüchen Dritte. Schäden an oder für aufgezeichnete Daten sind immer aus der Schadenersatzpflicht ausgenommen.

Herzliche Gratulation zu Ihrer Wahl. Wir wünschen Ihnen viel Freude mit Ihrem BE COOL Gerät!

ANSCHRIFT
Schuss Home Electronic GmbH
A-1140 Wien, Scheringgasse 3
Tel.: +43 (0)1/ 970 21

Typenbezeichnung:

Seriennummer:

Dieses Garantiezertifikat ist im Garantiefall gemeinsam mit dem Gerät der autorisierten Servicewerkstätte oder dem Händler auszufolgen, bei dem Sie das Gerät gekauft haben!

BE COOL

Performances empilables
Machine à vent

BCIWMSTP90P



FÉLICITATIONS !

MERCI D'AVOIR CHOISI UN PRODUIT **BE COOL**.



Modes d'emploi actuels et autres langues

Téléchargez les modes d'emploi actuels dans différentes langues via le lien www.becool.at/downloads ou scannez le code QR affiché. Suivez les instructions sur le site Web.



VEUILLEZ LIRE ATTENTIVEMENT LE MANUEL D'UTILISATION AVANT DE COMMENCER L'INSTALLATION, L'UTILISATION OU LA MAINTENANCE. PROTÉGEZ-VOUS ET PROTÉGEZ LES AUTRES EN SUIVANT LES CONSIGNES DE SÉCURITÉ. LE NON-RESPECT DES INSTRUCTIONS PEUT ENTRAÎNER DES BLESSURES ET/OU DES DOMMAGES MATÉRIELS ET/OU LA PERTE DE LA GARANTIE !

**INFORMATIONS IMPORTANTES
CONCERNANT LA SÉCURITÉ,
L'EMPLACEMENT ET LE RACCORDEMENT
ÉLECTRIQUE.**











BE COOL

UTILISATION CONFORME









La machine à vent est exclusivement destinée à un usage privé et ne convient pas à un usage commercial.

Utilisez la machine à vent **exclusivement** comme décrit dans ce mode d'emploi.





1.  Ne l'utilisez qu'avec une entrée et une sortie d'air libres ; veillez à laisser un espace libre d'au moins 1 m devant et derrière l'appareil.
2.  Ne pas utiliser dans des zones présentant un risque d'explosion (ATEX) ni dans des pièces contenant des gaz/vapeurs corrosifs ou inflammables.
3.  Ne pas utiliser sous la pluie, à l'extérieur ou dans des environnements humides (salle de bain, douche, piscine).
4.  Ne jamais passer les doigts, des outils, des textiles ou d'autres objets à travers la grille de protection ; tenir les cheveux et les vêtements amples à distance.
5.  N'utilisez l'appareil que sur une surface stable et plane ; ne posez aucun objet sur l'appareil et n'y fixez rien.
6.  Ne laissez pas l'appareil fonctionner sans surveillance ; éteignez-le lorsque vous quittez la pièce.
7.  **Les enfants de moins de 8 ans** et les personnes aux capacités limitées **ne** doivent utiliser l'appareil **que sous surveillance** et après **avoir reçu des instructions** ; les enfants **ne doivent pas** jouer avec l'appareil.
8.  Vérifiez avant le branchement : la tension et la fréquence du réseau doivent correspondre à celles

BE COOL

indiquées sur la plaque signalétique (220-240 V~, 50 Hz ; 1000 W ; prise Schuko).

9.  Utilisez uniquement des prises de courant correctement mises à la terre ; les prises de courant ne doivent pas être endommagées ou desserrées.
10.  Évitez les rallonges ; si nécessaire, utilisez uniquement des câbles testés, entièrement déroulés, mis à la terre et dont la section est suffisante.
11.  Posez le câble d'alimentation de 5 m ($3 \times 0,75 \text{ mm}^2$) sans le plier, le couper ou le tirer ; ne le roulez pas, ne le coincez pas et ne le faites pas passer le long de surfaces chaudes.
12.  Ne jamais brancher ou débrancher l'appareil avec les mains mouillées et ne jamais tirer sur le câble, mais toujours sur la fiche.
13.  Utilisez uniquement le régulateur de vitesse intégré ; ne connectez aucun variateur/régulateur externe.
14.  Le débit volumique élevé (jusqu'à environ 21 060 m^3/h) génère de forts courants d'air – fixez les objets petits et légers.
15.  Le niveau de pression acoustique peut être gênant dans les zones sensibles au bruit ; choisissez la durée de fonctionnement et la distance en conséquence.
16.  Pour déplacer l'appareil, utilisez exclusivement les roulettes intégrées ; avant la mise en service, bloquez correctement les freins de stationnement.
17.  Empiler uniquement des appareils de construction identique de manière stable et sur une surface plane ; en cas d'instabilité, ne pas utiliser l'appareil.

BE COOL

18.  Avant le nettoyage, l'entretien ou le déplacement : éteindre l'appareil et débrancher la fiche secteur.
19. Pour le nettoyage, utilisez un chiffon doux légèrement humide avec un détergent doux ; n'utilisez pas de produits agressifs et ne plongez pas l'appareil dans l'eau.
20.  Ne pas déformer la grille de protection et les pales ; après le nettoyage, vérifier que toutes les vis/couvercles sont bien fixés.
21. Maintenir les ouvertures d'aération du moteur exemptes de poussière ; éliminer soigneusement la poussière accumulée.
22.  Ne procédez à aucune modification ou transformation ; utilisez exclusivement des pièces de rechange/accessoires d'origine (sinon la garantie/garantie légale sera annulée).
23.  En cas d'endommagement du câble d'alimentation ou de la fiche, ne pas utiliser l'appareil ; remplacement uniquement par le fabricant/l'atelier de service.
24.  Stockez l'appareil dans un endroit sec, hors de portée des enfants et à l'abri de la poussière ; ne l'utilisez pas dans des niches ou des armoires exigües (risque de surchauffe/d'incendie).
25. Ne jetez pas ce produit avec les ordures ménagères ; utilisez les points de collecte désignés pour le recyclage.
26. Les informations figurant sur la plaque signalétique et dans le mode d'emploi complet s'appliquent ; les réglementations nationales et les règles de sécurité au travail doivent être respectées.
27. Ne pas porter l'appareil par la grille de protection, mais uniquement par le châssis ; le transporter à deux ; vérifier

BE COOL



sa stabilité avant utilisation, bloquer les freins de stationnement.

CONSEILS DE SÉCURITÉ CONCERNANT LE CÂBLE D'ALIMENTATION

1. Si le cordon d'alimentation est endommagé, **il doit** être remplacé par le fabricant, son service après-vente ou un spécialiste qualifié, sinon il existe un risque d'accident.
2. **Ne tirez jamais** sur le câble et ne secouez pas l'appareil.
3. Branchez toujours la fiche **au niveau du boîtier** et insérez-la bien droite dans la prise.
4. Pour débrancher l'appareil : **saisissez la fiche par son boîtier** et retirez-la de la prise en la tirant droit.
5. **Avant chaque utilisation**, vérifiez que le cordon d'alimentation ne présente pas de coupures ou de traces d'usure. En cas de dommages, n'utilisez pas l'appareil. Envoyez-le à notre service après-vente ou à un service spécialisé agréé pour **maintenance et remplacement du cordon**.
6. N'enroulez **pas le câble** autour de l'appareil. Une flexion ou une traction excessive peut endommager le câble.
7. **N'utilisez pas** l'appareil si le cordon d'alimentation est endommagé ou si le fonctionnement n'est plus que **temporaire**.

RECYCLAGE, ÉLIMINATION, DÉCLARATION DE CONFORMITÉ

BE COOL

	<p><u>RECYCLAGE</u></p> <p>Les matériaux d'emballage peuvent être recyclés. Il est donc recommandé de les éliminer avec les déchets triés.</p>
	<p><u>ÉLIMINATION</u></p> <p>Le symbole « poubelle barrée » indique que les déchets d'équipements électriques et électroniques (DEEE) doivent être éliminés séparément. Les appareils électriques et électroniques peuvent contenir des substances dangereuses et nocives pour l'environnement. Ne les jetez donc pas avec les déchets résiduels non triés, mais dans un point de collecte désigné pour les déchets d'équipements électriques et électroniques. Vous contribuez ainsi à la protection des ressources et de l'environnement. Pour plus d'informations, veuillez contacter votre revendeur ou les autorités locales. Directive 2012/19/UE</p>
	<p><u>DÉCLARATION DE CONFORMITÉ</u></p> <p>Nous certifions par la présente que cet article est conforme aux exigences fondamentales, aux réglementations et aux directives de l'UE. Vous pouvez consulter à tout moment la déclaration de conformité détaillée en cliquant sur le lien suivant : https://www.schuss-home.at/downloads</p>

Sous réserve d'erreurs et de modifications techniques.

BE COOL

DESIGNATION DES DIFFÉRENTES PIÈCES

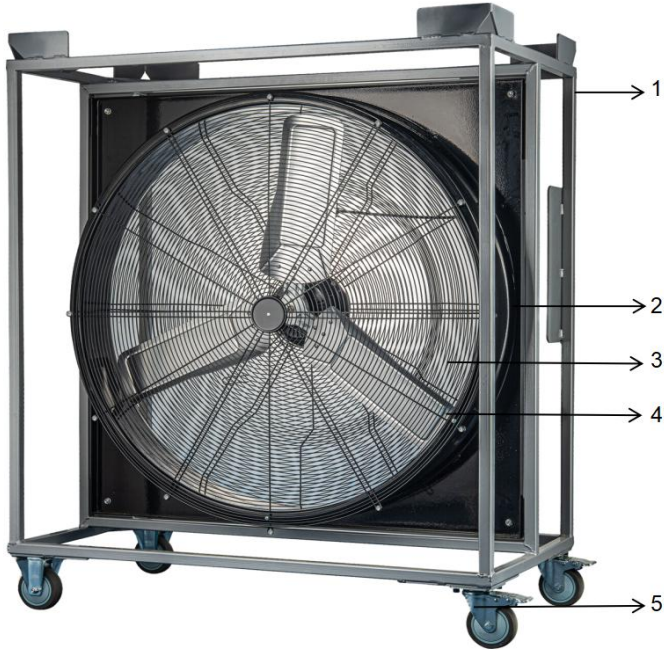

1. **Cadre (boîtier carré)** – cadre porteur stable de l'appareil
2. **Tambour** – boîtier rond pour le moteur et les pales du ventilateur
3. **Grille de protection** – protège contre tout contact avec les pièces en rotation
4. **Ailettes du ventilateur** – assurent la circulation de l'air
5. **Roulette** – pour déplacer facilement l'appareil

BE COOL

MONTAGE

- 1.) **Aucun montage nécessaire.** L'appareil est entièrement pré-monté.
- 2.) Avant la première utilisation : placez l'appareil sur une surface plane et bloquez le(s) frein(s) de stationnement des roulettes (5) afin que la machine à vent soit stable.

UTILISATION

Vérifier la tension

Assurez-vous que la tension secteur correspond à celle indiquée sur la plaque signalétique.

Mise en marche et sélection de la vitesse

Réglez la **vitesse à l'aide du régulateur** situé à l'arrière de l'appareil : 0 (arrêt), 1 (lent) ou 2 (rapide)

Respecter la distance de sécurité

Ne touchez jamais les pales du ventilateur et n'insérez **aucun objet** à travers la grille de protection.

Préservez le câble d'alimentation

Ne tirez pas sur le câble et ne le secouez pas brusquement. Si le câble est endommagé ou si le fonctionnement est interrompu, **n'utilisez pas l'appareil** et faites-le vérifier **par le fabricant/un service après-vente agréé.**

Nettoyage

- a) **Éteignez** l'appareil **et débranchez-le.** Laissez-le refroidir.
- b) Nettoyer les surfaces extérieures à l'aide d'un **chiffon doux légèrement humide** et d'un peu de détergent doux.
- c) N'utilisez **pas** de **polish, de solvants,** de produits **abrasifs** ou corrosifs ; **ne laissez pas d'eau pénétrer dans l'appareil.**
- d) Si prévu sur ce modèle : **retirez avec précaution la grille de protection et les ailettes** (ne les laissez pas tomber), nettoyez-les et **remettez-les en place en les fixant solidement.**

Avant la prochaine utilisation

Vérifiez que **la grille de protection et les ailettes sont bien fixées,** que les

BE COOL

entrées et sorties d'air sont dégagées, que **l'appareil est stable** et que **les freins de stationnement sont enclenchés** si nécessaire.

Remarque

Respectez toutes les consignes de sécurité. **Une utilisation inappropriée** peut entraîner des dommages et compromettre **les droits à la garantie**.

CONSEILS DE NETTOYAGE

1. **Attention !** Avant de nettoyer l'appareil, laissez-le s'arrêter complètement et débranchez-le de la source d'alimentation.
2. Utilisez un chiffon doux pour le nettoyage. Si la saleté ou les impuretés ne s'éliminent pas facilement, utilisez de l'eau savonneuse chaude.
3. N'utilisez pas de solvants ou de produits abrasifs (diluants), d'ustensiles métalliques ou de brosses dures pour le nettoyage, car ceux-ci peuvent endommager le boîtier.
4. Ne plongez pas la machine à vent dans l'eau ou dans d'autres liquides. Aucune goutte d'eau ne doit tomber sur ou dans le boîtier du moteur de la machine à vent.
5. Séchez soigneusement tous les composants avant de les stocker.

BE COOL

Informations techniques BCIWMSTP90P	
Tension nominale	220 – 240 V~
Fréquence	50 Hz
Puissance nominale absorbée	1000 W
Niveau sonore	78 dB(A)
Dimensions	1070 × 600 × 1280 mm
Poids	66 kg
Adresses de contact pour plus d'informations et service d'assistance téléphonique:	Schuss Home Electronic GmbH Scheringgasse 3, A-1140 Vienne Tél.: +43 (1) 97 0 21 – 0 www.becool.at N° FB: 236974 t / Tribunal FB: Vienne

BE COOL

GARANTIE

En choisissant ce produit de qualité BE COOL, vous avez opté pour l'innovation, la durabilité et la fiabilité.

Nous accordons une garantie de 2 ans à compter de la date d'achat, valable en Autriche, pour cet appareil BE COOL !

Si, contre toute attente, votre appareil devait nécessiter une intervention pendant cette période, nous vous garantissons une réparation gratuite (pièces de rechange et main-d'œuvre) ou (à la discrétion de la société Schuss) le remplacement du produit. Si ni la réparation ni le remplacement ne sont possibles pour des raisons économiques, nous nous réservons le droit d'établir un avoir à la valeur actuelle.

Dans le cas d'appareils de climatisation, veuillez dans tous les cas contacter en premier lieu le service clientèle (voir l'autocollant sur l'appareil ou la page de couverture du mode d'emploi), dans le cas de ventilateurs, veuillez contacter votre revendeur spécialisé ou nous contacter directement. Nous attirons votre attention sur le fait que les réparations qui n'ont pas été effectuées par l'atelier agréé en Autriche mettent immédiatement fin à la validité de cette garantie.

Ne sont pas couverts par cette garantie :

- Réparation ou remplacement de pièces en raison d'une usure normale
- les dommages dus au non-respect du mode d'emploi
- les appareils utilisés, même partiellement, à des fins commerciales
- les appareils endommagés mécaniquement par des influences extérieures (chute, choc, casse, utilisation inappropriée, etc.) ainsi que les signes d'usure d'ordre esthétique.
- Les appareils qui ont été manipulés de manière inappropriée
- Appareils qui n'ont pas été ouverts par notre atelier de réparation agréé.
- Attentes des consommateurs non satisfaites.
- Dommages dus à un cas de force majeure, à l'eau, à la foudre, à une surtension.
- Appareils dont la désignation de type et/ou le numéro de série ont été modifiés, effacés, rendus illisibles ou supprimés.
- Les prestations fournies en dehors de nos ateliers agréés, les frais de transport vers un atelier agréé ou vers nous et retour, ainsi que les risques qui y sont liés.

Nous attirons expressément votre attention sur le fait qu'en cas d'erreur de manipulation ou si aucun défaut n'est constaté pendant la période de garantie, un montant forfaitaire de 60 € (indexé sur la base de l'IPC 2010, juin 2015) sera facturé.

La fourniture d'une prestation de garantie (réparation ou remplacement de l'appareil) ne prolonge pas la durée de garantie absolue de 2 ans à compter de la date d'achat.

La garantie de 2 ans n'est valable que sur présentation de la preuve d'achat (qui doit mentionner le nom et l'adresse du revendeur ainsi que la désignation complète de l'appareil) et du certificat de garantie correspondant, sur lequel doivent être indiqués le type d'appareil et le numéro de série (visible sur le carton et au dos ou sous l'appareil) ! Sans présentation du certificat de garantie, seule la garantie légale s'applique !

Nous attirons expressément votre attention sur le fait que les droits de garantie légaux ne sont pas affectés par cette garantie et restent pleinement applicables.

Schuss Home Electronic GmbH et ses auxiliaires d'exécution ne sont tenus à des dommages-intérêts qu'en cas de négligence grave ou d'intention délibérée. La responsabilité pour perte de bénéfices, économies escomptées mais non réalisées, dommages consécutifs et dommages résultant de réclamations de tiers est exclue dans tous les cas. Les dommages causés aux données enregistrées ou pour celles-ci sont toujours exclus de l'obligation de verser des dommages-intérêts.

Toutes nos félicitations pour votre choix. Nous vous souhaitons beaucoup de plaisir avec votre appareil BE COOL !

ADRESSE

Schuss Home Electronic GmbH
A-1140 Vienne, Scheringgasse 3
Tél.: +43 (0)1/ 970 21

Désignation du type :

Numéro de série :

En cas de recours à la garantie, ce certificat de garantie doit être remis avec l'appareil au service après-vente agréé ou au revendeur chez qui vous avez acheté l'appareil !

BE COOL

Prestazioni impilabili
Macchina del vento
BCIWMSTP90P



CONGRATULAZIONI!
GRAZIE PER AVER SCELTO UN PRODOTTO **BE COOL**.

BE COOL

IT



Istruzioni per l'uso aggiornate e altre lingue

Scaricate le istruzioni per l'uso aggiornate in diverse lingue dal link www.becool.at/downloads o scansionate il codice QR riportato nell'immagine. Seguite le istruzioni riportate sul sito web.



LEGGERE ATTENTAMENTE IL MANUALE D'USO PRIMA DI INIZIARE L'INSTALLAZIONE, L'UTILIZZO O LA MANUTENZIONE. PROTEGGERE SE STESSI E GLI ALTRI SEGUENDO LE ISTRUZIONI DI SICUREZZA. LA MANCATA OSSERVANZA DELLE ISTRUZIONI POTREBBE CAUSARE LESIONI PERSONALI E/O DANNI MATERIALI E/O LA PERDITA DEL DIRITTO ALLA GARANZIA!

**INFORMAZIONI IMPORTANTI
SULLA SICUREZZA, L'UBICAZIONE
E IL COLLEGAMENTO ELETTRICO.**









BE COOL











USO PREVISTO

La macchina del vento è destinata esclusivamente all'uso privato e non è adatta all'uso commerciale.





Utilizzare la macchina del vento **esclusivamente** come descritto nel presente manuale d'uso.

1.  Utilizzare solo con ingresso e uscita dell'aria liberi; garantire almeno 1 m di spazio libero davanti e dietro l'apparecchio.
2.  Non utilizzare in aree a rischio di esplosione (ATEX) e in ambienti con gas/vapori corrosivi o infiammabili.
3.  Non utilizzare sotto la pioggia, all'aperto o in ambienti umidi (bagno, doccia, piscina).
4.  Non inserire mai dita, utensili, tessuti o altri oggetti attraverso la griglia di protezione; tenere lontani capelli e indumenti larghi.
5.  Utilizzare l'apparecchio solo su una superficie stabile e piana; non appoggiare oggetti sull'apparecchio né fissarli ad esso.
6.  Non lasciare l'apparecchio in funzione senza sorveglianza; spegnerlo quando si lascia la stanza.
7.  **I bambini di età inferiore agli 8 anni** e le persone con capacità limitate possono utilizzare l'apparecchio **solo sotto la supervisione di un adulto** e dopo **aver ricevuto le istruzioni necessarie**; i bambini **non devono** giocare con l'apparecchio.

BE COOL

8.  Controllare prima del collegamento: la tensione e la frequenza di rete devono corrispondere a quelle indicate sulla targhetta (220-240 V~, 50 Hz; 1000 W; Schuko).
9.  Utilizzare solo prese di corrente con messa a terra a norma; le prese di corrente non devono essere danneggiate o allentate.
10.  Evitare l'uso di prolunghe; se necessario, utilizzare solo cavi omologati, completamente srotolati, con messa a terra e sezione dei conduttori sufficiente.
11.  Posare il cavo di alimentazione da 5 m ($3 \times 0,75 \text{ mm}^2$) senza piegarlo, tagliarlo o tirarlo; non calcarlo, non schiacciarlo e non farlo passare lungo superfici calde.
12.  Non collegare/scollegare mai l'apparecchio con le mani bagnate e non tirare mai il cavo, ma afferrarlo sempre dalla spina.
13.  Utilizzare solo il regolatore di velocità integrato; non collegare dimmer/regolatori esterni.
14.  L'elevata portata volumetrica (fino a circa 21.060 m^3/h) genera forti correnti d'aria: fissare gli oggetti piccoli e leggeri.
15.  Il livello di pressione sonora può essere percepito come fastidioso in aree sensibili al rumore: scegliere la durata di funzionamento e la distanza di conseguenza.
16.  Per lo spostamento utilizzare esclusivamente le rotelle integrate; prima dell'uso bloccare saldamente i freni di stazionamento.
17.  Impilare solo apparecchi identici in modo stabile e su una superficie piana; in caso di instabilità, non utilizzare l'apparecchio.

BE COOL

18.  Prima della pulizia, della manutenzione o dello spostamento: spegnere l'apparecchio e scollegare la spina di alimentazione.
19. Per la pulizia utilizzare un panno morbido leggermente inumidito con un detergente delicato; non utilizzare detersivi aggressivi, non immergere l'apparecchio in acqua.
20.  Non piegare la griglia di protezione e le pale; dopo la pulizia, verificare che tutte le viti/coperture siano ben fissate.
21. Mantenere libere dalla polvere le aperture di ventilazione del motore; rimuovere con cautela la polvere accumulata.
22.  Non apportare modifiche o trasformazioni; utilizzare esclusivamente ricambi/accessori originali (altrimenti decade la garanzia).
23.  In caso di danneggiamento del cavo di alimentazione o della spina, non utilizzare l'apparecchio; la sostituzione deve essere effettuata esclusivamente dal produttore/dall'officina di assistenza.
24.  Conservare l'apparecchio in un luogo asciutto, fuori dalla portata dei bambini e al riparo dalla polvere; non utilizzarlo in nicchie o armadi stretti (pericolo di surriscaldamento/incendio).
25. Non smaltire questo prodotto con i rifiuti domestici; utilizzare i punti di raccolta designati per il riciclaggio.
26. Si applicano le indicazioni riportate sulla targhetta e nel manuale d'uso completo; rispettare le normative nazionali e le norme di sicurezza sul lavoro.
27. Non trasportare l'apparecchio afferrandolo dalla griglia di protezione, ma solo dal telaio; durante il trasporto

BE COOL



sollevare in due; prima dell'uso controllare la stabilità e bloccare i freni di stazionamento.

CONSIGLI DI SICUREZZA RELATIVI AL CAVO DI ALIMENTAZIONE

1. Se il cavo di alimentazione è danneggiato, **deve** essere sostituito **esclusivamente** dal produttore, dal suo servizio di assistenza o da un tecnico qualificato, altrimenti sussiste il pericolo di incidenti.
2. **Non tirare mai** il cavo e non scuotere l'apparecchio.
3. Inserire sempre la spina **nell'alloggiamento** e inserirla nella presa in modo dritto.
4. Per scollegarlo dalla rete elettrica: **afferrare la spina dall'alloggiamento** ed estrarla dalla presa in modo dritto.
5. **Prima di ogni utilizzo**, controllare che il cavo di alimentazione non presenti tagli o segni di usura. In caso di danni, non utilizzare l'apparecchio, ma inviarlo al nostro servizio di assistenza o a un centro specializzato autorizzato per **la manutenzione e la sostituzione del cavo**.
6. **Non avvolgere il cavo** attorno all'apparecchio. Piegature o trazioni eccessive possono danneggiare il cavo.
7. **Non utilizzare** l'apparecchio se il cavo di alimentazione è danneggiato o se funziona solo **a intermittenza**.

BE COOL

RICICLAGGIO, SMALTIMENTO, DICHIARAZIONE DI CONFORMITÀ

	<p><u>RICICLAGGIO</u></p> <p>I materiali di imballaggio possono essere riciclati. Si consiglia quindi di smaltirli nei rifiuti differenziati.</p>
	<p><u>SMALTIMENTO</u></p> <p>Il simbolo del "bidone della spazzatura barrato" richiede lo smaltimento separato dei rifiuti di apparecchiature elettriche ed elettroniche (RAEE). Le apparecchiature elettriche ed elettroniche possono contenere sostanze pericolose e inquinanti. Non smaltirle quindi nei rifiuti indifferenziati, ma in un centro di raccolta designato per i rifiuti di apparecchiature elettriche ed elettroniche. In questo modo contribuisce alla protezione delle risorse e dell'ambiente. Per ulteriori informazioni, rivolgersi al proprio rivenditore o alle autorità locali. Direttiva 2012/19/UE</p>
	<p><u>DICHIARAZIONE DI CONFORMITÀ</u></p> <p>Con la presente confermiamo che questo articolo è conforme ai requisiti fondamentali, alle norme e alle direttive dell'UE. La dichiarazione di conformità dettagliata può essere consultata in qualsiasi momento al seguente link: https://www.schuss-home.at/downloads</p>

Con riserva di errori e modifiche tecniche.

BE COOL

DESIGNAZIONE DEI SINGOLI COMPONENTI

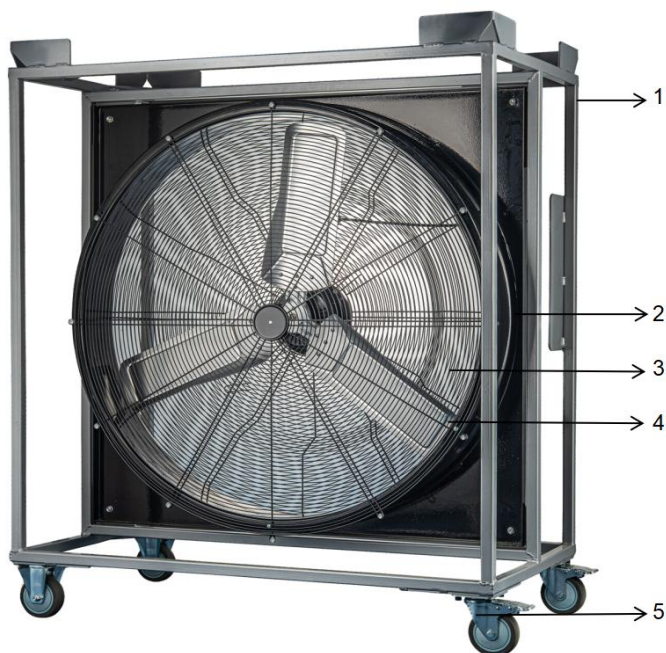

1. **Telaio (alloggiamento quadrato)** – telaio portante stabile dell'apparecchio
2. **Tamburo** – alloggiamento rotondo per motore e pale del ventilatore
3. **Griglia di protezione** – protegge dal contatto con le parti rotanti
4. **Elica** – assicura il movimento dell'aria
5. **Rotella** – per spostare facilmente l'apparecchio

BE COOL

MONTAGGIO

1.) **Non è necessario alcun montaggio.** L'apparecchio è completamente preassemblato.

2.) Prima del primo utilizzo: posizionare l'apparecchio su una superficie piana e bloccare il/i freno/i di stazionamento sulle rotelle (5) in modo che la macchina del vento sia stabile.

FUNZIONAMENTO

Controllare la tensione

Assicurarsi che la tensione di rete corrisponda a quella indicata sulla targhetta.

Accensione e selezione della velocità

Regolare la **velocità tramite il comando** sul retro dell'apparecchio: 0 (spento), 1 (lento) o 2 (veloce)

Mantenere una distanza di sicurezza

Non toccare mai le pale del ventilatore e **non** inserire **oggetti** attraverso la griglia di protezione.

Trattare con cura il cavo di alimentazione

Non tirare il cavo né strattinarlo bruscamente. Se il cavo è danneggiato o il funzionamento viene interrotto, **non utilizzare l'apparecchio** e farlo controllare **dal produttore/da un servizio di assistenza autorizzato.**

Pulizia

a) **Spegnere e scollegare la spina.** Lasciare raffreddare l'apparecchio.

b) Pulire le superfici esterne con **un panno morbido leggermente inumidito** e un po' di detergente delicato.

c) **Non utilizzare lucidanti, solventi, abrasivi** o agenti corrosivi; **non** lasciare che **l'acqua** penetri **nell'apparecchio.**

d) Se previsto per questo modello: **rimuovere con cautela la griglia di protezione e le alette** (senza farle cadere), pulirle e **fissarle nuovamente in modo sicuro.**

Prima del prossimo utilizzo

Verificare che **la griglia di protezione e le alette siano ben fissate**, che le

BE COOL

prese d'aria e le uscite siano libere, che **la superficie di appoggio sia stabile** e che **i freni di stazionamento siano bloccati**, se necessario.

Avvertenza

Rispettare tutte le avvertenze di sicurezza. **Un uso improprio** può causare danni e compromettere i **diritti di garanzia**.

ISTRUZIONI PER LA PULIZIA

1. **Attenzione!** Prima di pulire l'apparecchio, lasciarlo raffreddare completamente e scollegarlo dalla fonte di alimentazione.
2. Per la pulizia utilizzare un panno morbido. Se lo sporco o le impurità non possono essere rimossi facilmente, utilizzare acqua calda e sapone.
3. Non utilizzare solventi o detergenti abrasivi (diluenti), utensili metallici o spazzole dure per la pulizia, poiché potrebbero danneggiare l'alloggiamento.
4. Non immergere la macchina del vento in acqua o altri liquidi. Non lasciare che l'acqua goccioli sul o all'interno dell'alloggiamento del motore della macchina del vento.
5. Asciugare accuratamente tutti i componenti prima di riporli.

BE COOL

Informazioni tecniche BCIWMSTP90P	
Tensione nominale	220 – 240 V~
Frequenza	50 Hz
Potenza nominale in ingresso	1000 W
Livello sonoro	78 dB(A)
Dimensioni	1070×600×1280 mm
Peso	66 kg
Indirizzi di contatto per ulteriori informazioni e linea di assistenza:	Schuss Home Electronic GmbH Scheringgasse 3, A-1140 Vienna Tel: +43 (1) 97 0 21 – 0 www.becool.at Numero FB: 236974 t / Tribunale FB: Vienna

BE COOL

GARANZIA

Con questo prodotto di qualità BE COOL avete scelto innovazione, durata e affidabilità.

Per questo dispositivo BE COOL concediamo una garanzia di 2 anni dalla data di acquisto, valida in Austria!

Se, contrariamente alle aspettative, durante questo periodo dovessero essere necessari interventi di assistenza sul vostro dispositivo, vi garantiamo la riparazione gratuita (pezzi di ricambio e manodopera) o (a discrezione della ditta Schuss) la sostituzione del prodotto. Se né la riparazione né la sostituzione sono possibili per motivi economici, ci riserviamo il diritto di emettere un credito del valore attuale.

In caso di climatizzatori, vi preghiamo di contattare innanzitutto il servizio clienti (vedere l'adesivo sull'apparecchio o la copertina del manuale d'uso), mentre per i ventilatori rivolgetevi al vostro rivenditore specializzato o direttamente a noi. Si precisa che gli interventi di riparazione non effettuati dall'officina autorizzata in Austria comportano l'immediata decadenza della presente garanzia.

La presente garanzia non copre:

- Riparazione o sostituzione di parti a causa di normale usura
- Danni dovuti al mancato rispetto delle istruzioni per l'uso
- apparecchi utilizzati, anche solo in parte, per scopi commerciali
- apparecchi danneggiati meccanicamente da influenze esterne (cadute, urti, rotture, uso improprio, ecc.) e segni di usura di natura estetica.
- Apparecchi trattati in modo improprio
- Apparecchi che non sono stati aperti dalla nostra officina di assistenza autorizzata.
- Aspettative dei consumatori non soddisfatte.
- Danni dovuti a cause di forza maggiore, acqua, fulmini, sovratensioni.
- Apparecchi sui quali la denominazione del tipo e/o il numero di serie sono stati modificati, cancellati, resi illeggibili o rimossi.
- Servizi al di fuori delle nostre officine convenzionate, costi di trasporto verso un'officina convenzionata o verso di noi e ritorno, nonché i rischi connessi.

Si precisa espressamente che, entro il periodo di garanzia, in caso di errori di utilizzo o se non viene riscontrato alcun difetto, verrà addebitato un importo forfettario di € 60,- (indicizzato sulla base dell'IPC 2010, giugno 2015).

La fornitura di un servizio di garanzia (riparazione o sostituzione dell'apparecchio) non comporta il prolungamento del periodo di garanzia assoluto di 2 anni dalla data di acquisto.

La garanzia di 2 anni è valida solo dietro presentazione della prova d'acquisto (che deve contenere il nome e l'indirizzo del rivenditore e la denominazione completa dell'apparecchio) e del relativo certificato di garanzia, sul quale devono essere indicati il tipo di apparecchio e il numero di serie (visibile sulla scatola e sul retro o sul fondo dell'apparecchio)! Senza la presentazione del certificato di garanzia si applica solo la garanzia legale!

Si precisa espressamente che i diritti di garanzia previsti dalla legge non sono influenzati dalla presente garanzia e continuano a sussistere senza alcuna limitazione.

Schuss Home Electronic GmbH e i suoi ausiliari sono responsabili per danni solo in caso di grave negligenza o dolo. È comunque esclusa la responsabilità per mancato guadagno, risparmi previsti ma non realizzati, danni consequenziali e danni derivanti da rivendicazioni di terzi. I danni ai dati registrati o per essi sono sempre esclusi dalla responsabilità per danni.

Congratulazioni per la vostra scelta. Vi auguriamo di divertirvi con il vostro dispositivo BE COOL!

INDIRIZZO

Schuss Home Electronic GmbH
A-1140 Vienna, Scheringgasse 3
Tel.: +43 (0)1/ 970 21

Denominazione del tipo:

Numero di serie:

In caso di reclamo in garanzia, il presente certificato di garanzia deve essere consegnato insieme all'apparecchio al centro di assistenza autorizzato o al rivenditore presso il quale è stato acquistato l'apparecchio!

BE COOL

Performanță stivuibilă
Mașină de vânt
BCIWMSTP90P



FELICITĂRI!
VĂ MULȚUMIM CĂ AȚI ALEAS UN PRODUS **BE COOL**.

BE COOL

RO



Manuale de utilizare actualizate și alte limbi

Descărcați manualele de utilizare actualizate în diferite limbi de pe linkul www.becool.at/downloads sau scanați codul QR afișat. Urmăriți instrucțiunile de pe pagina web.



CITIȚI CU ATENȚIE MANUALUL DE UTILIZARE ÎNAINTE DE A ÎNCEPE INSTALAREA, UTILIZAREA SAU ÎNTREȚINEREA. PROTJAȚI-VĂ PE VOI ÎNȘIVĂ ȘI PE CEILALȚI RESPECTÂND INSTRUCȚIUNILE DE SIGURANȚĂ. Nerespectarea instrucțiunilor poate duce la vătămări corporale și/sau daune materiale și/sau la pierderea dreptului la garanție!

**INFORMAȚII IMPORTANTE PRIVIND
SIGURANȚA, AMPLASAREA ȘI
CONEXIUNEA ELECTRICĂ.**











BE COOL











UTILIZARE CONFORMĂ

Mașina de vânt este destinată exclusiv uzului privat și nu este adecvată pentru uz comercial.





Utilizați mașina de vânt **exclusiv** conform instrucțiunilor din acest manual de utilizare.

1.  Utilizați-o numai cu admisie și evacuare liberă a aerului; asigurați-vă că există un spațiu liber de cel puțin 1 m în fața și în spatele aparatului.
2.  Nu utilizați în zone cu risc de explozie (ATEX) și nu în încăperi cu gaze/vapori corozivi sau inflamabili.
3.  Nu o utilizați în ploaie, în aer liber sau în medii umede (baie, duș, piscină).
4.  Nu introduceți niciodată degetele, unelte, textile sau alte obiecte prin grilajul de protecție; țineți părul și hainele largi la distanță.
5.  Utilizați aparatul numai pe o suprafață stabilă și plană; nu așezați și nu fixați obiecte pe aparat.
6.  Nu lăsați aparatul să funcționeze nesupravegheat; opriți-l când părăsiți încăperea.
7.  **Copiii sub 8 ani și persoanele cu abilități limitate pot utiliza aparatul numai sub supraveghere și după ce au primit instrucțiuni; copiii nu trebuie să se joace cu aparatul.**
8.  Verificați înainte de conectare: tensiunea și frecvența rețelei trebuie să corespundă cu cele indicate pe plăcuța de identificare (220–240 V~, 50 Hz; 1000 W; Schuko).

BE COOL

9.  Utilizați numai prize cu împământare conformă cu normele; prizele nu trebuie să fie deteriorate sau slăbite.
10.  Evitați cablurile prelungitoare; dacă este necesar, utilizați numai cabluri testate, complet derulate, cu împământare și cu secțiune transversală suficientă.
11.  Așezați cablul de alimentare de 5 m ($3 \times 0,75 \text{ mm}^2$) fără îndoituri, forfecări și tracțiuni; nu treceți cu mașina peste el, nu-l prindeți și nu-l așezați de-a lungul suprafețelor fierbinți.
12.  Nu conectați/deconectați niciodată aparatul cu mâinile ude și nu trageți niciodată de cablu – apucați întotdeauna de ștecher.
13.  Utilizați numai reglajul de viteză integrat; nu conectați dimmer/reglaje externe.
14.  Debitul mare (până la aprox. $21\,060 \text{ m}^3/\text{h}$) generează curenți de aer puternici – asigurați obiectele mici și ușoare.
15.  Nivelul de presiune acustică poate fi deranjant în zonele sensibile la zgomot – alegeți durata de funcționare și distanța corespunzătoare.
16.  Pentru deplasare, utilizați exclusiv rolele integrate; înainte de punerea în funcțiune, blocați frânele de siguranță.
17.  Stivuiți numai aparate de aceeași construcție, pe o suprafață stabilă și plană; în caz de instabilitate, nu utilizați aparatul.
18.  Înainte de curățare, întreținere sau mutare: opriți aparatul și scoateți ștecherul din priză.

BE COOL

19. Pentru curățare, utilizați o cârpă moale, ușor umezită, cu un detergent delicat; nu utilizați agenți agresivi și nu scufundați aparatul în apă.
20.  Nu îndoiiți grilajul de protecție și paleta; după curățare, verificați fixarea tuturor șuruburilor/capacelor.
21. Păstrați orificiile de ventilație ale motorului fără praf; îndepărtați cu grijă praful acumulat.
22.  Nu efectuați modificări sau transformări; utilizați numai piese de schimb/accesorii originale (în caz contrar, garanția/garantia legală va fi anulată).
23.  Nu utilizați aparatul dacă cablul de alimentare sau mufa sunt deteriorate; înlocuirea se poate efectua numai de către producător/service.
24.  Depozitați aparatul într-un loc uscat, ferit de copii și fără praf; nu îl utilizați în nișe înguste sau dulapuri (pericol de supraîncălzire/incendiu).
25. Nu aruncați acest produs împreună cu gunoiul menajer; utilizați punctele de colectare desemnate pentru reciclare.
26. Se aplică informațiile de pe plăcuța de identificare și din manualul de utilizare complet; trebuie respectate reglementările naționale și normele de securitate și sănătate în muncă.
27. Nu transportați aparatul de grilajul de protecție, ci doar de cadru; transportați-l în doi; verificați poziția înainte de utilizare, blocați frânele de fixare.



BE COOL

SFATURI DE SIGURANȚĂ PRIVIND CABLUL DE ALIMENTARE

1. Dacă cablul de alimentare este deteriorat, **acesta** trebuie înlocuit **numai** de către producător, serviciul său de asistență pentru clienți sau un specialist calificat în mod corespunzător – în caz contrar, există riscul de accident.
2. **Nu trageți niciodată** de cablu și nu zgâlțâiți aparatul.
3. Conectați întotdeauna ștecherul **la carcasă** și introduceți-l drept în priză.
4. Pentru a deconecta aparatul de la rețea: **apucați mufa de carcasă** și trageți-o drept din priză.
5. **Înainte de fiecare utilizare**, verificați cablul de alimentare pentru a detecta eventualele tăieturi sau zone de uzură. Nu utilizați aparatul dacă este deteriorat – trimiteți-l la serviciul nostru de asistență sau la un service autorizat pentru **întreținere și înlocuirea cablului**.
6. **Nu înfășurați cablul strâns** în jurul aparatului. Îndoirea sau tragerea excesivă poate deteriora cablul.
7. **Nu utilizați** aparatul dacă cablul de alimentare este deteriorat sau dacă funcționează doar **intermitent**.

BE COOL

RECICLARE, ELIMINARE, DECLARAȚIE DE CONFORMITATE

	<p><u>RECICLARE</u></p> <p>Materialele de ambalare pot fi reciclate. De aceea, se recomandă eliminarea acestora în deșeurile sortate.</p>
	<p><u>ELIMINARE</u></p> <p>Simbolul „coș de gunoi barat” indică necesitatea eliminării separate a deșeurilor de echipamente electrice și electronice (DEEE). Echipamentele electrice și electronice pot conține substanțe periculoase și nocive pentru mediu. Prin urmare, nu le aruncați la gunoiul menajer nesortat, ci la un punct de colectare desemnat pentru deșeuri de echipamente electrice și electronice. Astfel, contribuiți la protejarea resurselor și a mediului. Pentru mai multe informații, vă rugăm să contactați distribuitorul sau autoritățile locale. Directiva 2012/19/UE</p>
	<p><u>DECLARAȚIE DE CONFORMITATE</u></p> <p>Prin prezenta confirmăm că acest articol respectă cerințele, reglementările și directivele de bază ale UE. Declarația de conformitate detaliată poate fi consultată oricând la următorul link: https://www.schuss-home.at/downloads</p>

Cu rezervarea dreptului de a efectua modificări tehnice și de a corecta erorile.

BE COOL

DENUMIREA PIESELOR

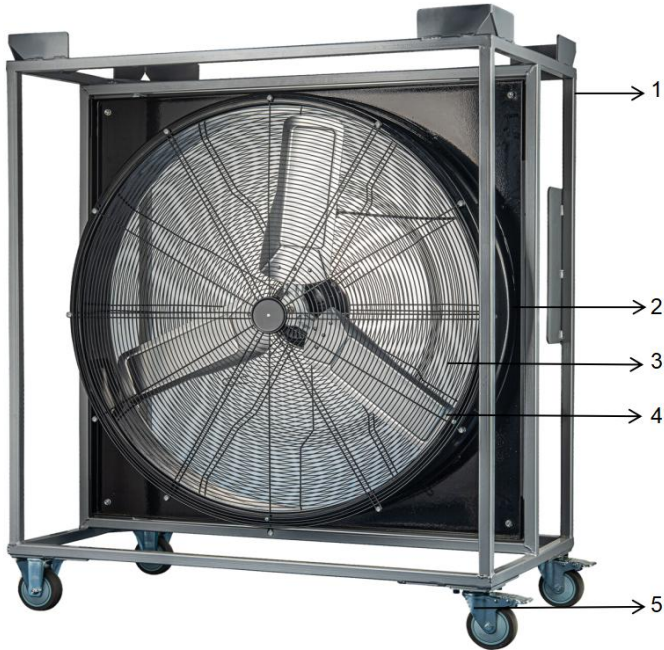

1. **Cadru (carcasă pătrată)** – cadru de susținere stabil al aparatului
2. **Tambur** – carcasă rotundă pentru motor și paleta ventilatorului
3. **Grilă de protecție** – protejează împotriva contactului cu părțile rotative
4. **Paleta ventilatorului** – asigură circulația aerului
5. **Rolă de rulare** – pentru deplasarea ușoară a aparatului

BE COOL

MONTARE

- 1.) **Nu este necesară montarea.** Aparatul este complet preasamblat.
- 2.) Înainte de prima utilizare: așezați aparatul pe o suprafață plană și blocați frâna (frânele) de blocare de pe role (5), pentru ca mașina de vânt să stea în siguranță.

FUNȚIONARE

Verificați tensiunea

Asigurați-vă că tensiunea de alimentare corespunde cu tensiunea indicată pe plăcuța de identificare.

Pornire și selectarea vitezei

Setați **viteza folosind comanda** de pe partea din spate a aparatului: 0 (oprit), 1 (lent) sau 2 (rapid)

Respectați distanța de siguranță

Nu atingeți niciodată paletele ventilatorului și nu introduceți obiecte prin grilajul de protecție.

Manipulați cu grijă cablul de alimentare

Nu trageți de cablu și nu îl smuciți brusc. Dacă cablul este deteriorat sau funcționarea este întreruptă, **nu utilizați aparatul** și solicitați verificarea acestuia numai de către producător/serviciul de asistență autorizat.

Curățare

- a) **Opriti aparatul și scoateți ștecherul din priză.** Lăsați aparatul să se răcească.
- b) Curățați suprafețele exterioare cu **o cârpă moale, ușor umezită** și puțin detergent delicat.
- c) **Nu utilizați lustru, solvenți, abrazivi** sau agenți corozivi; **nu lăsați apa** să pătrundă în aparat.
- d) Dacă este prevăzut pentru acest model: **scoateți cu grijă grilajul de protecție și aripile** (nu le scăpați), curățați-le și **fixați-le din nou în siguranță.**

Înainte de următoarea utilizare

Verificați **fixarea fermă a grilajului de protecție și a aripilor**, că ieșirile/intrările de aer sunt libere, că **suprafața de sprijin este stabilă** și, dacă este cazul, că **frânele de blocare sunt blocate.**

BE COOL

Notă

Respectați toate instrucțiunile de siguranță. **Utilizarea necorespunzătoare** poate duce la deteriorarea aparatului și poate afecta **drepturile de garanție**.

INSTRUCȚIUNI DE CURĂȚARE

1. **Atenție!** Înainte de curățare, opriți complet aparatul și deconectați-l de la sursa de alimentare.
2. Utilizați o cârpă moale pentru curățare. Dacă murdăria sau impuritățile nu se îndepărtează ușor, utilizați apă caldă cu săpun.
3. Nu utilizați solvenți sau agenți de curățare abrazivi (diluanti), tacâmuri metalice sau perii dure pentru curățare, deoarece acestea pot deteriora carcasa.
4. Nu scufundați mașina de vânt în apă sau alte lichide. Nu trebuie să picure apă pe sau în carcasa motorului mașinii de vânt.
5. Uscați bine toate componentele înainte de a le depozita.

BE COOL

Informații tehnice BCIWMSTP90P	
Tensiune nominală	220 – 240 V~
Frecvență	50 Hz
Putere nominală de intrare	1000 W
Nivel sonor	78 dB(A)
Dimensiuni	1070×600×1280 mm
Greutate	66 kg
Adrese de contact pentru informații suplimentare și linie de asistență:	Schuss Home Electronic GmbH Scheringgasse 3, A-1140 Viena Tel: +43 (1) 97 0 21 – 0 www.becool.at Nr. FB: 236974 t / Instanța FB: Viena

BE COOL

GARANȚIE

Cu acest produs de calitate de la BE COOL, ați ales inovația, durabilitatea și fiabilitatea.

Pentru acest aparat BE COOL acordăm o perioadă de garanție de 2 ani de la data achiziției, valabilă în Austria!

Dacă, în mod neașteptat, în această perioadă este necesară repararea dispozitivului dvs., vă garantăm reparații gratuite (piese de schimb și manoperă) sau (la discreția companiei Schuss) înlocuirea produsului. Dacă nici reparația, nici înlocuirea nu sunt posibile din motive economice, ne rezervăm dreptul de a emite un credit la valoarea actuală. În cazul aparatelor de aer condiționat, vă rugăm să contactați în primul rând serviciul de asistență pentru clienți (a se vedea autocolantul de pe aparat sau pagina de titlu a manualului de utilizare), iar în cazul ventilatoarelor, vă rugăm să contactați distribuitorul specializat sau direct pe noi. Vă atragem atenția că lucrările de reparație care nu au fost efectuate de un service autorizat în Austria vor duce la încetarea imediată a valabilității acestei garanții.

Nu sunt acoperite de această garanție:

- Repararea sau înlocuirea pieselor din cauza uzurii normale
- Daune cauzate de nerespectarea instrucțiunilor de utilizare
- Aparate care sunt utilizate, chiar și parțial, în scop comercial
- Aparate deteriorate mecanic din cauza influențelor externe (cădere, lovitură, rupere, utilizare necorespunzătoare etc.), precum și semne de uzură de natură estetică.
- Aparate care au fost manipulate necorespunzător
- Aparate care nu au fost deschise de atelierul nostru de service autorizat.
- Așteptările consumatorilor neîndeplinite.
- Daune cauzate de forță majoră, apă, fulgere, supratensiune.
- Aparate la care denumirea tipului și/sau numărul de serie au fost modificate, șterse, ilizibile sau îndepărtate.
- Serviciile prestate în afara atelierelor noastre autorizate, costurile de transport către un atelier autorizat sau către noi și retur, precum și riscurile asociate.

Subliniem cu insistență că, în perioada de garanție, în cazul erorilor de utilizare sau dacă nu s-a constatat nicio eroare, se va factura o sumă forfetară de 60 € (indexată pe baza IPC 2010, iunie 2015).

Prestarea unei servicii de garanție (reparația sau înlocuirea aparatului) nu prelungeste durata absolută a garanției de 2 ani de la data achiziției.

Garanția de 2 ani se aplică numai pe baza prezentării dovezii de cumpărare (care trebuie să conțină numele și adresa comerciantului, precum și denumirea completă a aparatului) și a certificatului de garanție corespunzător, pe care trebuie să fie menționate tipul aparatului și numărul de serie (vizibil pe cutie și pe partea din spate sau pe partea inferioară a aparatului). Fără prezentarea certificatului de garanție, se aplică numai garanția legală!

Menționăm în mod expres că drepturile legale de garanție nu sunt afectate de această garanție și rămân în vigoare în totalitate.

Schuss Home Electronic GmbH și agenții săi sunt responsabili pentru despăgubiri numai în caz de neglijență gravă sau intenție. În orice caz, este exclusă răspunderea pentru pierderi de profit, economii așteptate, dar neîndeplinite, daune indirecte și daune rezultate din pretenții ale terților. Daunele aduse datelor înregistrate sunt întotdeauna excluse din obligația de despăgubire.

Felicitări pentru alegerea dumneavoastră. Vă dorim multă bucurie cu aparatul dumneavoastră BE COOL!

ADRESĂ

Schuss Home Electronic GmbH
A-1140 Viena, Scheringgasse 3
Tel.: +43 (0)1/ 970 21

Denumirea tipului:

Număr de serie:

În cazul unei reclamații în garanție, acest certificat de garanție trebuie prezentat împreună cu aparatul la service-ul autorizat sau la distribuitorul de la care ați achiziționat aparatul!

BE COOL

**Zložljiva zmogljivost
Vetrna naprava
BCIWMSTP90P**



ČESTITAMO!
HVALA, DA STE SE ODLOČILI ZA IZDELEK **BE COOL**.

BE COOL

SL



Aktualna navodila za uporabo in drugi jeziki

Najnovejša navodila za uporabo v različnih jezikih lahko prenesete prek povezave www.becool.at/downloads ali s skeniranjem prikazanega QR-koda. Sledite navodilom na spletni strani.



PREDEN ZAČNETE Z NAMESTITVIJO, UPORABO ALI VZDRŽEVANJEM, POZORNO PREBERITE NAVODILA ZA UPORABO. ZUPOLNITE SEBI IN DRUGIM, DA SPREJEMATE VARNOSTNE NAVODILA. NEUPOŠTEVANJE NAVODIL LAHKO PRIPELJE DO POŠKODB OSEB IN/ALI PREMOŽENJA IN/ALI IZGUBE GARANCIJSKIH PRAVIC!

POMEMBNE INFORMACIJE O VARNOSTI, LOKACIJI IN ELEKTRIČNEM PRIKLJUČKU.











BE COOL











NAMENSKA UPORABA

Vetrna naprava je namenjena izključno za zasebno uporabo in ni primerna za komercialno uporabo.



Vetrno napravo uporabljajte **izključno** v skladu z navodili v tem priročniku.

1.  Uporabljajte jo samo s prostim dovodom in odvodom zraka; pred in za napravo zagotovite vsaj 1 m prostora.
2.  Ne uporabljajte v eksplozivnih okoljih (ATEX) in v prostorih s korozivnimi ali vnetljivimi plini/hlapi.
3.  Ne uporabljajte v dežju, na prostem in v vlažnih okoljih (kopalnica, tuš, bazen).
4.  Nikoli ne vstavljajte prstov, orodja, tekstila ali drugih predmetov skozi zaščitno rešetko; pazite, da lasje in ohlapna oblačila ne pridejo v stik z napravo.
5.  Napravo uporabljajte le na stabilni, ravni podlagi; na napravo ne polagajte predmetov in jih ne pritrjujte nanjo.
6.  Naprave ne puščajte brez nadzora; ko zapustite prostor, jo izklopite.
7.  **Otroci, mlajši od 8 let**, in osebe z omejenimi sposobnostmi lahko napravo uporabljajo **le pod nadzorom** in po **pouku**; otroci **ne smejo** igrati z napravo.
8.  Pred priklopom preverite: napetost in frekvenca omrežja morata ustrezati podatkom na tipski ploščici (220–240 V~, 50 Hz; 1000 W; Schuko).
9.  Napravo uporabljajte samo na pravilno ozemljenih vtičnicah; vtičnice ne smejo biti poškodovane ali ohlapne.

BE COOL

10.  Izogibajte se podaljševalnim kablom; če je to potrebno, uporabljajte le preizkušene, popolnoma odvijte, ozemljene kable z zadostnim presekom prevodnika.
11.  5 m priključni kabel ($3 \times 0,75 \text{ mm}^2$) položite tako, da ni zviti, stisnjen ali napet; ne prevozite ga, ne stisnite in ne vodite po vročih površinah.
12.  Naprave nikoli ne priključujte/odklopite z mokrimi rokami in nikoli ne vlecite za kabel – vedno primejte za vtič.
13.  Uporabljajte samo vgrajeni regulator hitrosti; ne priključujte zunanjih dimmerjev/regulatorjev.
14.  Zaradi velikega pretoka (do približno $21\,060 \text{ m}^3/\text{h}$) nastajajo močni zračni tokovi – pritrdite majhne, lahke predmete.
15.  Raven zvočnega tlaka lahko v hrupno občutljivih območjih moti – ustrezno izberite čas delovanja in razdaljo.
16.  Pri premikanju uporabljajte izključno vgrajene kolesca; pred uporabo varno zavrtite zavore.
17.  Skladiščite le enake naprave stabilno in na ravni podlagi; v primeru nestabilnosti opustite delovanje.
18.  Pred čiščenjem, vzdrževanjem ali premikanjem: izklopite napravo in izvlecite vtič iz vtičnice.
19. Za čiščenje uporabite mehko, rahlo vlažno krpo z blagim čistilnim sredstvom; ne uporabljajte agresivnih sredstev, naprave ne potaplajte v vodo.
20.  Zaščitne rešetke in krila ne upogibajte; po čiščenju preverite, ali so vsi vijaki/pokrovi dobro pritrjeni.
21. Prezračevalne odprtine motorja ohranjajte brez prahu; previdno odstranite nabrani prah.

BE COOL

22.  Ne izvajajte nobenih sprememb ali predelav; uporabljajte izključno originalne nadomestne dele/dodatke (v nasprotnem primeru garancija/jamstvo preneha veljati).
23.  V primeru poškodbe napajalnega kabla ali vtiča naprave ne uporabljajte; zamenjavo lahko opravi le proizvajalec/servisna delavnica.
24.  Napravo shranjujte na suhem, varno pred otroki in brez prahu; ne uporabljajte je v ozkih nišah ali omarah (nevarnost pregrevanja/požara).
25. Tega izdelka ne odlagajte med gospodinjske odpadke; uporabite za to določena zbirna mesta za recikliranje.
26. Veljajo podatki na tipski ploščici in v celotnem navodilu za uporabo; upoštevajte nacionalne predpise in varnostne predpise na delovnem mestu.
27. Ne nosite za zaščitno mrežo, ampak samo za okvir; pri prevozu dvignite v dvoje; pred uporabo preverite stabilnost, zavrtite zavore.



BE COOL

VARNOSTNI NASVETI GLEDE NAPAVALNEGA KABLA

1. Če je napajalni kabel poškodovan, **ga sme** zamenjati **samo** proizvajalec, njegova služba za podporo strankam ali ustrezno usposobljen strokovnjak – v nasprotnem primeru obstaja nevarnost nesreče.
2. **Nikoli ne vlecite** za kabel in ne trgajte naprave.
3. Vtič vedno vtaknite v **ohišje vtiča** in ga vtaknite naravnost v vtičnico.
4. Za odklop iz omrežja: **primejte vtič za ohišje** in ga ravno izvlecite iz vtičnice.
5. **Pred vsako uporabo** preverite, ali je napajalni kabel poškodovan ali obrabljen. Če je poškodovan, naprave ne uporabljajte – za **vzdrževanje in zamenjavo kabla** jo pošljite v naš servis ali pooblaščno servisno službo.
6. **Kabla ne ovijajte tesno** okoli naprave. Prekomerno upogibanje ali vlečenje lahko poškoduje kabel.
7. Naprave **ne uporabljajte**, če je napajalni kabel poškodovan ali deluje le **občasno**.

BE COOL

RECYKLIRANJE, ODSTRANJEVANJE, IZJAVA O SKLADNOSTI

	<p><u>RECYKLIRANJE</u></p> <p>Emblažni materiali so primerni za recikliranje. Zato priporočamo, da jih odlagate v ločeno zbiranje odpadkov.</p>
	<p><u>ODLAGANJE</u></p> <p>Simbol „prečrtana smetnjak“ zahteva ločeno odstranjevanje odpadne električne in elektronske opreme (WEEE). Električna in elektronska oprema lahko vsebuje nevarne in okolju škodljive snovi. Zato je ne odlagajte v nesortirane odpadke, ampak v določeno zbirno mesto za odpadno električno in elektronsko opremo. S tem prispevate k varovanju virov in okolja. Za več informacij se obrnite na svojega prodajalca ali lokalne organe. Direktiva 2012/19/EU</p>
	<p><u>IZJAVA O SKLADNOSTI</u></p> <p>S tem potrjujemo, da ta izdelek ustreza osnovnim zahtevam, predpisom in direktivam EU. Podrobno izjavo o skladnosti lahko kadar koli pregledate na naslednji povezavi: https://www.schuss-home.at/downloads</p>

Pridržujemo si pravico do napak in tehničnih sprememb.

BE COOL

POIMENOVANJE POSAMEZNIH DELOV

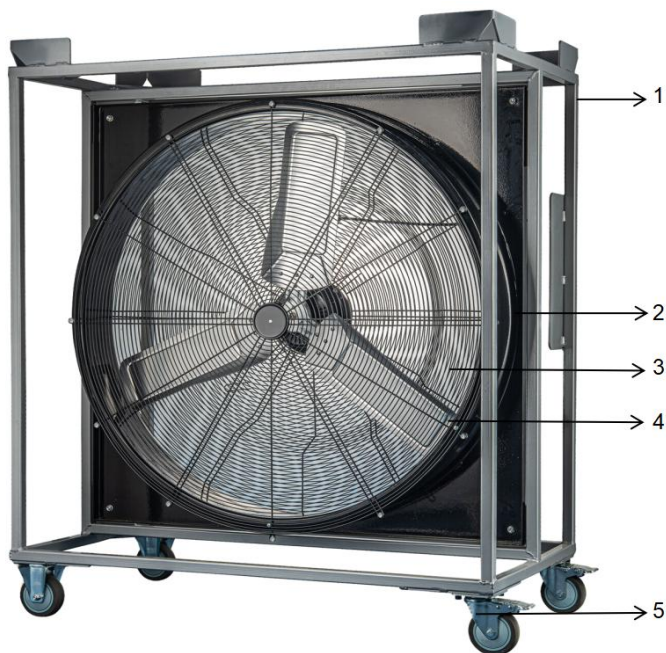

1. **Okvir (kvadratno ohišje)** – stabilen nosilni okvir naprave
2. **Boben** – okroglo ohišje za motor in lopatice ventilatorja
3. **Zaščitna rešetka** – ščiti pred dotikom vrtečih se delov
4. **Ventilatorska lopatica** – skrbi za pretok zraka
5. **Kolesce** – za enostavno premikanje naprave

BE COOL

MONTAŽA

- 1.) **Montaža ni potrebna.** Naprava je v celoti vnaprej sestavljena.
- 2.) Pred prvo uporabo: napravo postavite na ravno podlago in zavrtite zavore(-e) na kolesih (5), da je vetrna naprava varno pritrjena.

UPORABA

Preverite napetost

Preverite, ali napetost omrežja ustreza napetosti, navedeni na tipski ploščici.

Vklop in izbira hitrosti

Hitrost nastavite z **regulatorjem** na zadnji strani naprave: 0 (izklopljeno), 1 (počasno) ali 2 (hitro).

Upoštevajte varnostno razdaljo

Nikoli ne dotikajte se lopatic ventilatorja in **ne** vstavljajte **predmetov** skozi zaščitno rešetko.

Varujte napajalni kabel

Ne vlecite za kabel in ga ne trgajte. Če je kabel poškodovan ali se delovanje prekine, **naprave ne uporabljajte** in jo dajte pregledati **proizvajalcu/pooblaščenemu servisu**.

Čiščenje

- a) **Izklopite napravo in izvlecite vtič.** Pustite, da se naprava ohladi.
- b) Zunanje površine očistite z **mehko, rahlo vlažno krpo** in nekaj blagim čistilom.
- c) **Ne uporabljajte polirnih sredstev, topil, abrazivnih sredstev** ali korozivnih sredstev; **v napravo ne sme priti voda.**
- d) Če je to predvideno pri tem modelu: **previdno snemite zaščitno mrežo in krila** (ne pustite, da padejo), očistite jih in **ponovno varno pritrdite.**

Pred naslednjo uporabo

Preverite, **ali so zaščitna rešetka in krila dobro pritrjeni**, ali so vstopni/izstopni zračni kanali prosti, **ali je naprava stabilna** in ali **so zavore**, če **so** na voljo, **zavrti.**

BE COOL

Opomba

Upoštevajte vsa varnostna navodila. **Nepravilno ravnanje** lahko povzroči poškodbe in vpliva na **garancijske/jamstvene zahteve**.

NAVODILA ZA ČIŠČENJE

1. **Pozor!** Pred čiščenjem napravo popolnoma ustavite in jo odklopite od vira napajanja.
2. Za čiščenje uporabite mehko krpo. Če se umazanija ali nečistoče ne odstranijo zlahka, uporabite toplo milnico.
3. Za čiščenje ne uporabljajte topil ali abrazivnih sredstev (razredčil), kovinskih pripomočkov ali trdih krtač, saj lahko poškodujejo ohišje.
4. Vetrne naprave ne potaplajte v vodo ali druge tekočine. Na ohišje motorja vetrne naprave ne sme kapljati voda.
5. Vse sestavne dele pred shranjevanjem temeljito osušite.

BE COOL

Tehnične informacije BCIWMSTP90P	
Nazivna napetost	220 – 240 V~
Frekvenca	50 Hz
Nazivna vhodna moč	1000 W
Hrupnost	78 dB(A)
Dimenzije	1070×600×1280 mm
Teža	66 kg
Kontaktne naslove za dodatne informacije in servisno linijo:	Schuss Home Electronic GmbH Scheringgasse 3, A-1140 Dunaj Tel: +43 (1) 97 0 21 – 0 www.becool.at FB-št.: 236974 t / FB-sodišče: Dunaj

BE COOL

GARANCIJA

S tem kakovostnim izdelkom BE COOL ste se odločili za inovativnost, trajnost in zanesljivost.

Za to napravo BE COOL zagotavljamo 2-letno garancijo od datuma nakupa, veljavno v Avstriji!

Če bi v tem obdobju kljub vsemu potrebovali servisiranje vaše naprave, vam zagotavljamo brezplačno popravilo (nadomestni deli in delovni čas) ali (po presoji podjetja Schuss) zamenjavo izdelka. Če popravilo ali zamenjava iz ekonomskih razlogov nista mogoča, si pridržujemo pravico do izdaje dobropisa v višini trenutne vrednosti. V primeru klimatskih naprav se v vsakem primeru najprej obrnite na telefonsko številko za pomoč strankam (glej nalepko na napravi ali naslovnico navodil za uporabo), v primeru ventilatorjev pa na vašega prodajalca ali neposredno na nas. Opozarjamo, da popravila, ki niso bila opravljena v pooblaščenih servisnih delavnicah v Avstriji, takoj razveljavijo veljavnost te garancije.

Ta garancija ne zajema:

- popravilo ali zamenjava delov zaradi običajne obrabe
- poškodbe zaradi neupoštevanja navodil za uporabo
- naprave, ki se – tudi le delno – uporabljajo v komercialne namene
- naprave, ki so mehansko poškodovane zaradi zunanjih vplivov (padec, udarec, zlom, nepravilna uporaba itd.), ter znaki obrabe estetskega značaja.
- Naprave, ki so bile nepravilno ravnanne
- Naprave, ki niso bile odprte v naši pooblaščenih servisnih delavnicah.
- Neizpolnjena pričakovanja potrošnikov.
- Poškodbe, ki so posledica višje sile, vode, udara strele, prenapetosti.
- Naprave, pri katerih je bila oznaka tipa in/ali serijska številka na napravi spremenjena, izbrisana, nečitljiva ali odstranjena.
- Storitve zunaj naših pogodbenih servisov, stroški prevoza do pogodbenega servisa ali do nas in nazaj ter s tem povezana tveganja.

Izrecno opozarjamo, da se v garancijskem roku v primeru napak pri uporabi ali če ni bila ugotovljena nobena napaka zaračuna pavšalni znesek v višini 60 € (indeksirano na podlagi VPI 2010, junij 2015).

Z izvedbo garancijske storitve (popravilo ali zamenjava naprave) se absolutno garancijsko obdobje 2 let od datuma nakupa ne podaljša.

2-letna garancija velja le ob predložitvi dokazila o nakupu (ki mora vsebovati ime in naslov prodajalca ter popolno oznako naprave) in ustreznega garancijskega certifikata, na katerem morata biti navedena vrsta naprave in serijska številka (vidna na kartonu in na zadnji ali spodnji strani naprave)! Brez predložitve garancijskega certifikata velja le zakonska garancija! Izrecno opozarjamo, da ta garancija ne vpliva na zakonske garancijske pravice, ki ostajajo nespremenjene.

Odkodninska odgovornost družbe Schuss Home Electronic GmbH in njenih pomočnikov obstaja le v primeru hude malomarnosti ali namernega ravnanja. V vsakem primeru je izključena odgovornost za izgubljeni dobiček, pričakovane, vendar ne uresničene prihranke, posledične škode in škode iz zahtevkov tretjih oseb. Škode na ali za posnetih podatkih so vedno izključene iz odkodninske odgovornosti.

Čestitamo za vašo izbiro. Želimo vam veliko užitek z vašo napravo BE COOL!

NASLOV
Schuss Home Electronic GmbH
A-1140 Dunaj, Scheringgasse 3
Tel.: +43 (0)1/ 970 21

Oznaka tipa:

Serijska številka:

V primeru uveljavljanja garancije je treba ta garancijski list skupaj z napravo predložiti pooblaščenemu servisnemu servisu ali trgovcu, pri katerem ste napravo kupili!

BE COOL

**Skladive performanse
Vjetroelektrana**

BCIWMSTP90P



ČESTITAMO!

**HVALA VAM ŠTO STE ODABRALI PROIZVOD TVRTKE BE
COOL .**

BE COOL

HR



Aktuelle Bedienungsanleitungen und weitere Sprachen

Preuzmite najnovije korisničke priručnike na raznim jezicima putem poveznice www.becool.at/downloads ili skenirajte prikazani QR kod. Slijedite upute na web stranici.



Prije početka instalacije, rada ili održavanja pažljivo pročitajte upute za uporabu. Zaštitite sebe i druge slijedeći sigurnosne upute. Nepoštivanje uputa može uzrokovati tjelesne ozljede, materijalnu štetu i/ili poništenje jamstva!

**VAŽNE INFORMACIJE O
SIGURNOSTI, LOKACIJI I
ELEKTRIČNOM PRIKLJUČKU.**











BE COOL











NAMJENA

Vjetroelektrana je namijenjena isključivo za privatnu upotrebu i nije prikladna za komercijalnu upotrebu.





Koristite vjetroelektranu **samo** kako je opisano u ovom priručniku s uputama.

1.  samo s neometanim ulazom i izlazom zraka; osigurajte najmanje 1 m slobodnog prostora ispred i iza uređaja.
2.  Ne koristiti u potencijalno eksplozivnim atmosferama (ATEX) ili u prostorijama s korozivnim ili zapaljivim plinovima/parama.
3.  Ne koristite po kiši, na otvorenom ili u vlažnim okruženjima (kupaonica, tuš, bazen).
4.  Nikada ne gurajte prste, alate, tekstil ili druge predmete kroz zaštitnu rešetku; držite kosu i labavu odjeću podalje.
5.  Uređaj koristite samo na stabilnoj, ravnoj površini; nemojte stavljati niti pričvršćivati nikakve predmete na uređaj.
6.  Ne ostavljajte uređaj uključen bez nadzora; isključite ga kada napuštate prostoriju.
7.  **Djeca mlađa od 8 godina** i osobe s ograničenim sposobnostima smiju koristiti uređaj samo **pod nadzorom** i nakon što **su dobili upute** ; **djeca se ne smiju** igrati s uređajem.
8.  Provjerite prije spajanja: Mrežni napon i frekvencija moraju odgovarati nazivnoj pločici (220–240 V~, 50 Hz; 1000 W; Schuko).

BE COOL

9.  Radite samo s propisno uzemljenim utičnicama; utičnice ne smiju biti oštećene ili labave.
10.  Izbjegavajte produžne kabele; ako je potrebno, koristite samo testirane, potpuno odmotane, uzemljene kabele s dovoljnim presjekom vodiča.
11.  Položite kabel za napajanje od 5 m ($3 \times 0,75 \text{ mm}^2$) bez prevrtanja, rezanja ili povlačenja; nemojte ga voziti, gnječiti ili voditi po vrućim površinama.
12.  Nikada ne uključujte/isključujte uređaj mokrim rukama i nikada ne povlačite kabel – uvijek uhvatite utikač.
13.  Koristite samo integrirani regulator brzine; nemojte spajati nikakve vanjske prigušivače/kontrolere.
14.  Zbog velikog volumnog protoka (do cca. 21 060 m³/h) stvaraju se jake zračne struje – osigurajte male, lagane predmete.
15.  Razina zvučnog tlaka može se percipirati kao uznemirujuća u područjima osjetljivim na buku – prilagodite vrijeme rada i udaljenost u skladu s tim.
16.  Prilikom pomicanja uređaja koristite samo integrirane kotačiće ; prije upotrebe sigurno blokirajte parkirne kočnice.
17.  Identične uređaje slažite samo stabilno i na ravnoj površini; prekinite s korištenjem ako dođe do nestabilnosti.
18.  Prije čišćenja, održavanja ili premještanja: Isključite uređaj i iskopčajte ga iz struje.
19. Za čišćenje koristite meku, lagano vlažnu krpu s blagim deterdžentom; ne koristite agresivna sredstva, ne uranjajte uređaj u vodu.

BE COOL

20.  Ne savijajte zaštitnu rešetku i krila; nakon čišćenja provjerite jesu li svi vijci/poklopci sigurno pričvršćeni.
21. Održavajte otvore za ventilaciju motora bez prašine; pažljivo uklonite nakupljenu prašinu.
22.  Ne vršite nikakve preinake ili izmjene; koristite samo originalne rezervne dijelove/pribor (u suprotnom će jamstvo/garancija biti nevažeće).
23.  Ne koristite uređaj ako je kabel za napajanje ili utikač oštećen; zamjenu smije izvršiti samo proizvođač/servisni centar.
24.  Uređaj čuvajte na suhom, mjestu zaštićenom od djece i prašine ; nemojte ga koristiti u uskim nišama ili ormarićima (opasnost od pregrijavanja/požara).
25. Ne odlažite ovaj proizvod s kućnim otpadom; koristite za to predviđena mjesta za sakupljanje i recikliranje.
26. Vrijede podaci na tipskoj pločici i u cjelovitim uputama za uporabu; moraju se poštivati nacionalni propisi i pravila sigurnosti na radu tvrtke.
27. Ne nosite za zaštitnu rešetku, uhvatite samo za okvir; podižite s dvije osobe tijekom transporta; provjerite položaj prije upotrebe, aktivirajte parkirne kočnice.



BE COOL

SIGURNOSNI SAVJETI ZA KABLOVE ZA NAPAJANJE

1. Ako je kabel za napajanje oštećen, **smije ga** zamijeniti samo proizvođač, njegova služba za korisnike ili odgovarajuće kvalificirani stručnjak – u suprotnom postoji opasnost od nezgoda.
2. **Nikada ne povlačite** kabel niti trzajte uređaj.
3. Uvijek uključite utikač **u kućište utikača** i umetnite ga ravno u utičnicu.
4. Za isključivanje iz električne mreže: **Uхватite utikač za kućište** i izvucite ga ravno iz utičnice.
5. **Prije svake upotrebe provjerite ima li napojni kabel za rezove ili oštećenja** . Ne koristite uređaj ako je oštećen – pošaljite ga u naš servisni odjel ili ovlaštenu servisnu centar na **održavanje i zamjenu kabela** .
6. **Ne omotajte kabel čvrsto** oko uređaja. Prekomjerno savijanje ili povlačenje može oštetiti kabel.
7. **Ne koristite** uređaj ako je kabel za napajanje oštećen ili ako radi samo **povremeno** .

BE COOL

Recikliranje, Odlaganje, Izjava o sukladnosti

	<p><u>RECIKLIRANJE</u></p> <p>Ambalažni materijali mogu se reciklirati. Stoga se preporučuje njihovo odlaganje u sortirani otpad.</p>
	<p><u>ODLAGANJE</u></p> <p>Simbol prekrížene kante za otpad na kotačima zahtijeva odvojeno zbrinjavanje otpadne električne i elektroničke opreme (EE otpad). Električna i elektronička oprema može sadržavati opasne i ekološki štetne tvari. Stoga je nemojte odlagati s nerazvrstanim kućnim otpadom, već je odnesite na za to određeno mjesto za sakupljanje otpadne električne i elektroničke opreme. Time doprinosite zaštiti resursa i okoliša. Za dodatne informacije obratite se prodavaču ili lokalnim vlastima. Direktiva 2012/19/EU</p>
	<p><u>IZJAVA O SUKLADNOSTI</u></p> <p>Ovime potvrđujemo da je ovaj članak u skladu s osnovnim zahtjevima, propisima i smjernicama EU. Cijelu izjavu o sukladnosti možete u bilo kojem trenutku pogledati putem sljedeće poveznice: https://www.schuss-home.at/downloads</p>

Greške i tehničke promjene su izuzete.

BE COOL

OPIS POJEDINAČNIH DIJELOVA

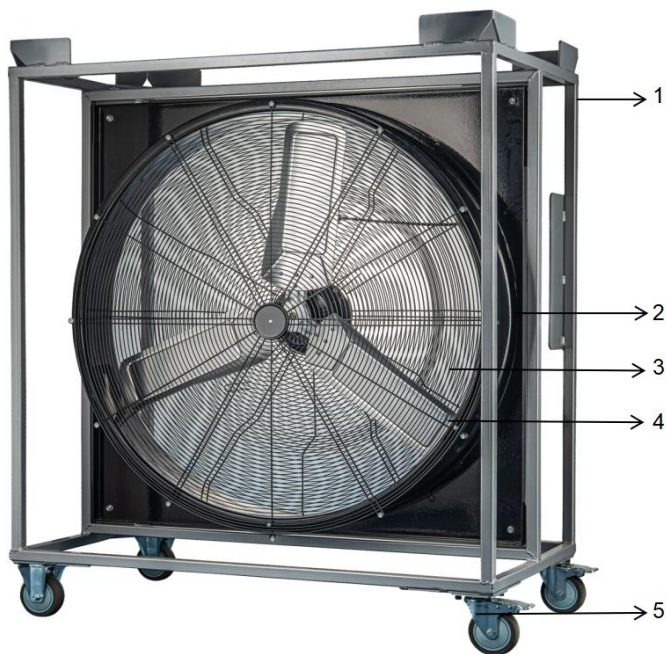

1. **Okvir (kvadratno kućište)** – stabilni potporni okvir uređaja
2. **Bubanj** – okruglo kućište za motor i lopatice ventilatora
3. **Zaštitna rešetka** – štiti od kontakta s rotirajućim dijelovima
4. **Lopatice ventilatora** – osiguravaju kretanje zraka
5. **Kotačić** – za lakše pomicanje uređaja

BE COOL

SKUPŠTINA

- 1.) **Nije potrebna montaža** . Uređaj je potpuno unaprijed sastavljen.
- 2.) Prije prve upotrebe: Postavite uređaj na ravnu površinu i blokirajte parkirnu kočnicu(e) na kotačima (5) kako biste osigurali da vjetroelektrana sigurno stoji.

OPERACIJA

Provjerite napon.

Provjerite odgovara li mrežni napon naponu navedenom na natpisnoj pločici.

Uključivanje i odabir brzine:

Podesite **brzinu pomoću kontrole** na stražnjoj strani uređaja: 0 (isključeno), 1 (sporo) ili 2 (brzo)

Držite sigurnu udaljenost.

Nikada ne dodirujte lopatice ventilatora i ne ubacujte nikakve predmete kroz zaštitnu rešetku.

Zaštitite kabel za napajanje.

Nemojte povlačiti ili trzati kabel. Ako je kabel oštećen ili uređaj ne radi ispravno, **nemojte ga koristiti** i neka ga pregleda **samo proizvođač/ovlašteni servisni centar** .

Čišćenje

a) **Isključite uređaj i iskopčajte ga iz struje.** Ostavite da se uređaj ohladi. b)

Očistite

vanjske površine mekom , **lagano vlažnom krpom i malo blagog deterdženta.**

c) **Ne koristite sredstva za poliranje, otapala, abrazivna ili korozivna sredstva; ne dopustite da voda uđe u uređaj .**

d) Ako je primjenjivo na ovaj model: Pažljivo uklonite (ne ispuštajte) **zaštitnu rešetku i krilca , očistite ih i ponovno ih sigurno pričvrstite .**

Prije sljedeće upotrebe

provjerite jesu li **zaštitna rešetka i krilo sigurno pričvršćeni** , jesu li usisi/izlazi zraka slobodni, je li **površina za stajanje stabilna** i jesu li sve **kočnice aktivirane** .

BE COOL

Napomena:

Pridržavajte se svih sigurnosnih uputa. **Nepravilno rukovanje** može uzrokovati oštećenja i poništiti **jamstvene zahtjeve** .

UPUTE ZA ČIŠĆENJE

1. **Oprez!** Prije čišćenja pričekajte da se uređaj potpuno zaustavi i isključite ga iz izvora napajanja.
2. Za čišćenje koristite meku krpu. Ako se prljavština ili nečistoća ne mogu lako ukloniti, upotrijebite toplu vodu sa sapunom.
3. Za čišćenje nemojte koristiti otapala ili abrazivna sredstva (razrjeđivače), metalni pribor za jelo ili tvrde četke, jer mogu oštetiti kućište.
4. Ne uranjajte vjetroelektranu u vodu ili druge tekućine. Voda ne smije kapati na ili u kućište motora vjetroelektrane.
5. Prije skladištenja sve komponente temeljito osušite.

BE COOL

Tehničke informacije BCIWMSTP90P	
Nazivni napon	220 – 240 V~
frekvencija	50 Hz
Nazivna ulazna snaga	1000 W
razina zvuka	78 dB(A)
Masa	1070 × 600 × 1280 mm
Težina	66 kg
Kontaktne podaci za dodatne informacije i telefonsku liniju za podršku:	Schuss Home Electronic GmbH Scheringgasse 3, A-1140 Beč Tel: +43 (1) 97 0 21 – 0 www.becool.at FB broj : 236974 t / FB sud: Beč

BE COOL

JAMČITI

S ovim kvalitetnim proizvodom tvrtke BE COOL, odlučili ste se za inovaciju, trajnost i pouzdanost.

Ovaj BE COOL uređaj dolazi s dvogodišnjim jamstvom od datuma kupnje, važećim u Austriji!

Ako tijekom ovog razdoblja budu potrebni neočekivani servisni radovi na vašem uređaju, jamčimo. Ovime vam nudimo besplatan popravak (dijelovi i rad) ili (prema Schuss diskreciji) zamjenu proizvoda. Ukoliko ni popravak ni zamjena nisu mogući iz ekonomskih razloga, zadržavamo pravo izdati dobropis za trenutnu tržišnu vrijednost. Za klima uređaje prvo se obratite telefonskoj liniji za korisnike (pogledajte naljepnicu na uređaju ili naslovnicu priručnika s uputama). Za ventilatore se obratite specijaliziranom prodavaču ili izravno nama. Imajte na umu da će svaki popravak koji nije izvršio ovlašteni servisni centar u Austriji odmah poništiti ovo jamstvo.

Ovo jamstvo ne pokriva:

- Popravak ili zamjena dijelova zbog normalnog trošenja
- Oštećenja zbog nepoštivanja uputa za uporabu
- Uređaji koji se koriste - čak i djelomično - u komercijalne svrhe
- Uređaji mehanički oštećeni vanjskim utjecajima (pad, udar, lom, nepravilna uporaba itd.) kao i estetski znakovi habanja.
- Uređaji s kojima se nepravilno rukovalo
- Uređaji koje nije otvorio naš ovlašteni servisni centar.
- Neispunjena očekivanja potrošača.
- Šteta uzrokovana višom silom, vodom, udarom groma ili prenaponom.
- Uređaji na kojima je oznaka tipa i/ili serijski broj na uređaju promijenjen, izbrisan, učinjen nečitljivim ili uklonjen.
- Usluge izvan naših ugovorenih radionica, troškovi prijevoza do ugovorene radionice ili do nas i natrag te povezani rizici.

Željeli bismo naglasiti da će se unutar jamstvenog roka, u slučaju grešaka u radu ili ako se ne pronađe kvar, naplatiti paušalna naknada od 60 € (indeksirana na temelju CPI 2010, lipanj 2015.).

Pružanje jamstvenog servisa (popravak ili zamjena uređaja) ne produžava apsolutni jamstveni rok od 2 godine od datuma kupnje.

Dvogodišnje jamstvo vrijedi samo uz predočenje dokaza o kupnji (koji mora sadržavati naziv i adresu prodavača kao i puni naziv uređaja) i odgovarajućeg jamstvenog lista, koji mora navesti vrstu uređaja i serijski broj (vidljiv na kutiji i na stražnjoj ili donjoj strani uređaja). Bez predočenja jamstvenog lista primjenjuje se samo zakonsko jamstvo. Izričito ističemo da zakonska jamstvena prava nisu ugrožena ovim jamstvom i ostaju u potpunosti na snazi.

Schuss Home Electronic GmbH i njegovi zastupnici odgovorni su za štetu samo u slučajevima grube nepažnje ili namjere. Odgovornost za izgublenu dobit, očekivane, a neostvarene uštede, posljedičnu štetu i štetu koja proizlazi iz potraživanja trećih strana izričito je isključena. Oštećenje snimljenih podataka uvijek je isključeno iz odgovornosti.

Čestitamo na odabiru! Nadamo se da ćete uživati u svom BE COOL uređaju!

ADRESA
Schuss Home Electronic GmbH
A-1140 Beč, Scheringgasse 3
Tel.: +43 (0)1/ 970 21

Oznaka tipa:

Serijski broj:

U slučaju reklamacije, ovaj jamstveni list mora se predati zajedno s uređajem ovlaštenom servisnom centru ili prodavaču od kojeg ste kupili uređaj!

BE COOL

**Stackable performance
Wind machine**

BCIWMSTP90P



CONGRATULATIONS!

THANK YOU FOR CHOOSING A **BE COOL** PRODUCT.

BE COOL

EN



Current operating instructions and other languages

Download the latest operating instructions in various languages via the link www.becool.at/downloads or scan the QR code shown. Follow the instructions on the website.



PLEASE READ THE OPERATING INSTRUCTIONS CAREFULLY BEFORE YOU START INSTALLATION, OPERATION, OR MAINTENANCE. PROTECT YOURSELF AND OTHERS BY FOLLOWING THE SAFETY INSTRUCTIONS. FAILURE TO FOLLOW THE INSTRUCTIONS COULD RESULT IN PERSONAL INJURY AND/OR PROPERTY DAMAGE AND/OR VOID THE WARRANTY!

IMPORTANT INFORMATION ON SAFETY, LOCATION, AND ELECTRICAL CONNECTION.











BE COOL











INTENDED USE

The wind machine is intended for private use only and is not suitable for commercial use.



Only use the wind machine as described in this operating manual.

1.  Only operate with free air inlet and outlet; ensure at least 1 m of free space in front of and behind the device.
2.  Do not use in potentially explosive areas (ATEX) or in rooms with corrosive or flammable gases/vapors.
3.  Do not operate in the rain, outdoors, or in wet environments (bathroom, shower, swimming pool).
4.  Never insert fingers, tools, textiles, or other objects through the protective grille; keep hair and loose clothing away.
5.  Only operate the device on a stable, level surface; do not place any objects on the device or attach anything to it.
6.  Do not leave the device running unattended; switch it off when leaving the room.
7.  **Children under 8 years of age** and persons with limited abilities may **only** use the device **under supervision** and after **instruction**; children **must not** play with the device.
8.  Check before connecting: The mains voltage and frequency must correspond to the type plate (220–240 V~, 50 Hz; 1000 W; Schuko).

BE COOL

9.  Only operate on properly grounded sockets; sockets must not be damaged or loose.
10.  Avoid using extension cables; if necessary, only use tested, fully unrolled, grounded cables with a sufficient conductor cross-section.
11.  Lay the 5 m supply cable (3×0.75 mm²) without kinks, shearing, or tension; do not run over it, pinch it, or run it along hot surfaces.
12.  Never plug or unplug the device with wet hands and never pull on the cable – always hold the plug.
13.  Only use the integrated speed control; do not connect any external dimmers/controllers.
14.  High volume flow (up to approx. 21,060 m³/h) creates strong air currents – secure small, light objects.
15.  The sound pressure level may be perceived as disturbing in noise-sensitive areas – select the operating time and distance accordingly.
16.  When moving, use only the integrated castors; securely lock the parking brakes before operation.
17.  Only stack devices of the same design on a stable, level surface; do not operate if unstable.
18.  Before cleaning, maintenance, or moving: Switch off the device and disconnect the power plug.
19. Use a soft, slightly damp cloth with a mild cleaning agent for cleaning; do not use aggressive agents or immerse the device in water.
20.  Do not bend the protective grille or blades; after cleaning, check that all screws/covers are securely fastened.

BE COOL

21. Keep the motor ventilation openings free of dust; carefully remove any accumulated dust.
22.  Do not make any modifications or alterations; use only original replacement parts/accessories (otherwise the warranty/guarantee will be void).
23.  Do not operate the device if the power cord or plug is damaged; replacement only by the manufacturer/service workshop.
24.  Store the device in a dry, child-proof, and dust-free place; do not operate it in confined spaces or cabinets (risk of overheating/fire).
25. Do not dispose of this product with household waste; use designated collection points for recycling.
26. The information on the type plate and in the complete operating instructions applies; national regulations and company occupational safety rules must be observed.
27. Do not carry by the protective grille, only by the frame; lift with two people during transport; check stability before operation, lock parking brakes.



BE COOL

SAFETY TIPS FOR THE POWER CORD

1. If the power cord is damaged, **it must only** be replaced by the manufacturer, its customer service department, or a suitably qualified specialist—otherwise there is a risk of accident.
2. **Never pull** on the cord or jerk the device.
3. Always plug the connector into **the connector housing** and insert it straight into the socket.
4. To disconnect from the mains: **grasp the plug by the housing** and pull it straight out of the socket.
5. Check the power cord for cuts or abrasions **before each use**. Do not use the device if it is damaged – send it to our service department or an authorized specialist for **maintenance and cord replacement**.
6. **Do not wrap the cable tightly** around the device. Excessive bending or pulling can damage the cable.
7. **Do not operate** the device if the power cord is damaged or if it only works **intermittently**.

BE COOL

RECYCLING, DISPOSAL, DECLARATION OF CONFORMITY

	<p><u>RECYCLING</u></p> <p>The packaging materials can be recycled. It is therefore recommended that you dispose of them in the sorted waste.</p>
	<p><u>DISPOSAL</u></p> <p>The symbol "crossed-out wheeie bin" requires the separate disposal of waste electrical and electronic equipment (WEEE). Electrical and electronic equipment may contain hazardous and environmentally harmful substances. Therefore, do not dispose of it in unsorted residual waste, but at a designated collection point for waste electrical and electronic equipment. In this way, you contribute to the protection of resources and the environment. For further information, please contact your dealer or local authorities. Directive 2012/19/EU</p>
	<p><u>DECLARATION OF CONFORMITY</u></p> <p>We hereby confirm that this item complies with the basic requirements, regulations, and directives of the EU. You can view the detailed declaration of conformity at any time at the following link: https://www.schuss-home.at/downloads</p>

Errors and technical changes excepted.

BE COOL

DESCRIPTION OF INDIVIDUAL PARTS

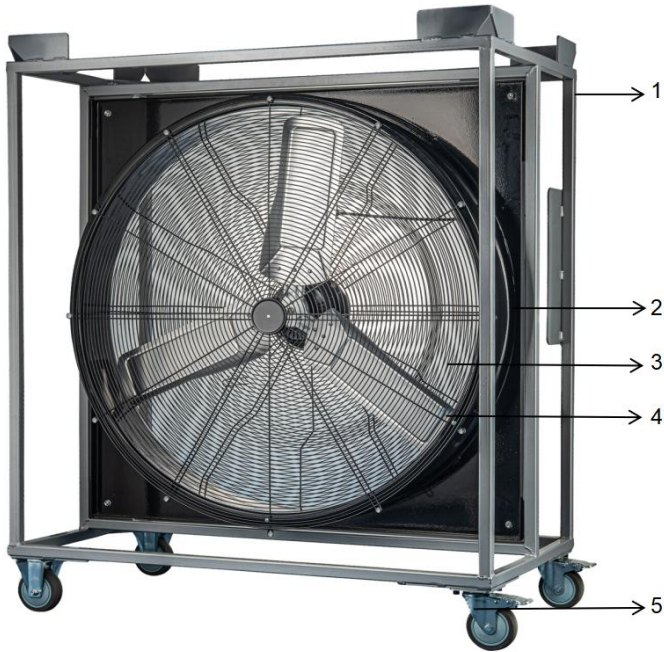

1. **Frame (square housing)** – sturdy support frame for the device
2. **Drum** – round housing for motor and fan blades
3. **Protective grille** – protects against contact with rotating parts
4. **Fan blades** – ensure air circulation
5. **Castor** – for easy movement of the device

BE COOL

ASSEMBLY

- 1.) **No assembly required.** The device is completely pre-assembled.
- 2.) Before first use: Place the device on a level surface and lock the parking brake(s) on the casters (5) to ensure that the wind machine is stable.

OPERATION

Check voltage

Ensure that the mains voltage corresponds to the voltage specified on the type plate.

Switch on & select speed

Use the **speed control on the back** of the device to the selected speeds: 0 (off) and speeds 1 and 2 for slow and high speeds.

Maintain a safe distance

Never touch the fan blades and do **not** insert **any objects** through the protective grille.

Take care of the power cord

Do not pull on the cable or jerk it suddenly. If the cable is damaged or operation is interrupted, **do not use the device** and have it checked **by the manufacturer/authorized service center**.

Cleaning

- a) **Switch off and unplug the device.** Allow the device to cool down.
- b) Clean the exterior surfaces with **a soft, slightly damp cloth** and a mild cleaning agent.
- c) **Do not** use **polish, solvents, abrasives,** or corrosive agents; do **not** allow **water** to enter **the device**.
- d) If applicable to this model: **Carefully remove the protective grille and blades** (do not drop them), clean them, and **reattach them securely**.

Before the next use

Check **that the protective grille and blades are securely in place**, that the air inlets/outlets are unobstructed, that **the unit is stable**, and that **the parking brakes are engaged** if applicable.

BE COOL

Note

Observe all safety instructions. **Improper handling** can lead to damage and affect **warranty/guarantee claims**.

CLEANING INSTRUCTIONS

1. **Caution!** Allow the device to come to a complete stop before cleaning and disconnect it from the power source.
2. Use a soft cloth for cleaning. If dirt or contaminants cannot be easily removed, use warm soapy water.
3. Do not use solvents or abrasive cleaners (thinners), metal utensils, or hard brushes for cleaning, as these may damage the housing.
4. Do not immerse the wind machine in water or other liquids. No water should drip onto or into the motor housing of the wind machine.
5. Dry all components thoroughly before storing them.

BE COOL

Technical information BCIWMSTP90P	
Nominal voltage	220–240 V~
Frequency	50 Hz
Nominal input power	1000 W
Sound level	78 dB(A)
Dimensions	1070×600×1280mm
Weight	66 kg
Contact addresses for further information and service line:	Schuss Home Electronic GmbH Scheringgasse 3, A-1140 Vienna Tel: +43 (1) 97 0 21 – 0 www.becool.at FB No.: 236974 t / FB Court: Vienna

BE COOL

WARRANTY

With this quality product from BE COOL, you have made a decision in favor of innovation, durability, and reliability.

We grant a warranty period of 2 years from the date of purchase for this BE COOL device, valid in Austria!

If, contrary to expectations, your device requires servicing during this period, we guarantee free repair (spare parts and labor) or (at the discretion of Schuss) replacement of the product. If neither repair nor replacement is possible for economic reasons, we reserve the right to issue a credit note for the current value. In the case of air conditioners, please contact the customer hotline (see sticker on the device or cover page of the instruction manual) as a first step. For fans, please contact your dealer or us directly. Please note that repair work not carried out by an authorized repair shop in Austria will immediately void this warranty.

This warranty does not cover:

- Repair or replacement of parts due to normal wear and tear
- Damage due to failure to follow the operating instructions
- Devices that are used commercially, even if only partially
- Devices that have been mechanically damaged by external influences (falls, impacts, breakage, improper use, etc.) as well as signs of wear and tear of an aesthetic nature.
- Devices that have been handled improperly
- Devices that have not been opened by our authorized service workshop.
- Unmet consumer expectations.
- Damage caused by force majeure, water, lightning, or power surges.
- Devices on which the type designation and/or serial number has been changed, deleted, made illegible, or removed.
- Services outside our authorized repair shops, transportation costs to an authorized repair shop or to us and back, and the associated risks.

We expressly point out that within the warranty period, a flat rate of €60 (indexed based on CPI 2010, June 2015) will be charged in the event of operating errors or if no fault is found.

The provision of a warranty service (repair or replacement of the device) does not extend the absolute warranty period of 2 years from the date of purchase.

The 2-year warranty is only valid upon presentation of the proof of purchase (must include the name and address of the dealer and the complete device description) and the corresponding warranty certificate, on which the device type and serial number (visible on the box and on the back or bottom of the device) must be noted! Without presentation of the warranty certificate, only the statutory warranty applies!

We expressly point out that the statutory warranty rights are not affected by this warranty and remain in full force and effect. Schuss Home Electronic GmbH and its vicarious agents shall only be liable for damages in cases of gross negligence or intent. In any case, liability for lost profits, expected but unrealized savings, consequential damages, and damages arising from third-party claims is excluded. Damage to or for recorded data is always excluded from the liability for damages.

Congratulations on your purchase. We hope you enjoy your BE COOL device!

ADDRESS

Schuss Home Electronic GmbH
A-1140 Vienna, Scheringgasse 3
Tel.: +43 (0)1/ 970 21

Type designation:

Serial number:

In the event of a warranty claim, this warranty certificate must be presented together with the device to the authorized service center or dealer from whom you purchased the device!

BE COOL

Die alleinige Verantwortung für die Ausstellung dieser Konformitätserklärung trägt der Hersteller.

This declaration of conformity is issued under the sole responsibility of the manufacturer.

Schuss Home Electronic GmbH

Scheringgasse 3

1140 Wien, AUSTRIA

Erklärt, dass das Produkt

Declares, that the product

Manufacturer	Hersteller	SCHUSS HOME ELECTRONIC GmbH
Designation	Bezeichnung	Performance Windmaschine Performance fan
Model No.:	Modelnummer	BCIWMSTP90P

konform ist mit folgenden Richtlinien, Normen und/oder Verordnungen:

is conformity with following directives, norms and/or regulations:

EMV-Richtlinie (EMC): 2014/30/EU Richtlinie des Europäischen Parlaments und des Rates vom 26. Februar 2014 zur Harmonisierung der

Rechtsvorschriften der Mitgliedstaaten über die elektromagnetische Verträglichkeit; Amtsblatt der EU L96, 29/03/2014, S. 79–106

EMC Directive (EMC): 2014/30/EU Directive of the European Parliament and of the Council of 26 February 2014 on the harmonisation of the laws of the Member States relating to electromagnetic compatibility; Official Journal of the EU L96, 29/03/2014, p. 79–106

EN 55014-1:2021

EN 55014-2:2021

EN 61000-3-2:2019 + A1:2021

EN 61000-3-3:2013 + A2:2021

Niederspannungsrichtlinie (LVD): 2014/35/EU Richtlinie des Europäischen Parlaments und des Rates vom 26. Februar 2014 zur Harmonisierung der Rechtsvorschriften der Mitgliedstaaten über die Bereitstellung elektrischer Betriebsmittel zur Verwendung innerhalb bestimmter

Spannungsgrenzen auf dem Markt; Amtsblatt der EU L96, 29/03/2014, S. 357–374

Low Voltage Directive (LVD):2014/35/EU Directive of the European Parliament and of the Council of 26 February 2014 on the harmonisation of the laws of the Member States relating to the making available on the market of electrical equipment designed for use within certain voltage limits; Official Journal of the EU L96, 29/03/2014, p. 357–374

EN 60335-1:2012 + A11:2014 + A13:2017 + A1:2019 + A14:2019 + A2:2019 + A15:2021

EN 60335-2-80:2003 + A1:2004 + A2:2009

EN 62233:2008

Ökodesign-Richtlinie Energy-Related-Products-Directive (ErP)2009/125/EC;

Amtsblatt EU L285/10-35 (31.10.2009) und dazugehörige Verordnung / and associated regulation 2015/1188

Energy-Related-Products-Directive (ErP)2009/125/EC;

Official Journal EU L285/10-35 (31.10.2009) and associated regulation 2015/1188

RoHS-Richtlinie: 2011/65/EU Richtlinie des Europäischen Parlaments und des Rates

vom 8. Juni 2011 zur Beschränkung der Verwendung bestimmter gefährlicher Stoffe in Elektro- und Elektronikgeräten; Amtsblatt der EU L174,

1/07/2011, S. 88–110

RoHS Directive: 2011/65/EU Directive of the European Parliament and of the Council of 8 June 2011 on the restriction of the use of certain hazardous substances in electrical and electronic equipment; Official Journal of the EU L174, 1/07/2011, p. 88–110

Reach SVHC(EC)NO. 1907/2006 Schuss Home Electronic GmbH bestätigt hiermit, dass in den von uns gelieferten Produkten, keine besonders besorgniserregende Stoffe (SVHC) der Kandidatenliste (letzte ECHAaktualisierung vom 14.06.2023, 235 Substanzen) über 0,1 % gemäß Art. 33 der REACH-Verordnung (EG) Nr. 1907/2006 enthalten sind.

Reach SVHC(EC)NO. 1907/2006 Schuss Home Electronic GmbH hereby confirms that in the products we supply, there are no substances of very high concern (SVHC) in the candidate list (last ECHA update from June 14, 2023, 235 substances) above 0.1% in accordance with Article 33 of the REACH Regulation (EC) No. 1907/2006 are included.

CE Zeichen auf dem Produkt / CE marking on the product:

BE COOL



Unterzeichnet für und im Namen von: / *Signed for and on behalf of:*
SCHUSS HOME ELECTRONIC GMBH

Ort und Datum der Ausstellung:
Place and date of issue:
Vienna, 2025-12-16



Bevollmächtigter Vertreter des Herstellers
Authorized representative of manufacture

Deklarationsverweis:

Declaration reference:

SCHUSS HOME ELECTRONIC GMBH
Scheringgasse 3, 1140 Wien, AUSTRIA
FB-Nr. / Company Register No.: 236974 t

Scharl, Alexander
Senior product and purchasing manager i.V.....

Name, Funktion / *name, function*

Unterschrift / *signature*

Vorbehaltlich von Änderungen und Druckfehlern steht die aktuelle Version zum Download bereit:
www.schuss-home.at/de/downloads/