



ZIPPER MASCHINEN GmbH
Gewerbepark 8 · 4707 Schlüsslberg
AUSTRIA
Tel. +43 7248-61116-700
info@zipper-maschinen.at
www.zipper-maschinen.at

DE Originalfassung
BETRIEBSANLEITUNG
Übersetzung / Translation
EN **USER MANUAL**

RÜTTELPLATTE
PLATE COMPACTOR



ZI-RPE160D
EAN: 9120039235998



ACHTUNG: Öl kontrollieren!



ATTENTION: Check Oil!



1 INHALT / INDEX

1	INHALT / INDEX.....	2
2	SICHERHEITSZEICHEN / SAFETY SIGNS.....	4
3	TECHNIK / TECHNICS.....	4
3.1	Lieferumfang / Delivery content.....	4
3.2	Komponenten / Components.....	5
3.2.1	Komponenten Motor / components engine.....	5
3.3	Technische Daten / technical data.....	6
4	VORWORT (DE).....	7
5	SICHERHEIT.....	8
5.1	Bestimmungsgemäße Verwendung.....	8
5.1.1	Technische Einschränkungen.....	8
5.1.2	Verbotene Anwendungen / Gefährliche Fehlanwendungen.....	8
5.2	Anforderungen an Benutzer.....	8
5.3	Allgemeine Sicherheitshinweise.....	8
5.4	Spezielle Sicherheitshinweise für diese Maschine.....	9
5.5	Sicherheitshinweise für Maschinen mit Verbrennungsmotor.....	9
5.6	Gefahrenhinweise.....	10
5.6.1	Restrisiken.....	10
5.6.2	Gefährdungssituationen.....	10
6	TRANSPORT.....	11
6.1	Transport zum Montageort.....	11
6.2	Transport zum Einsatzort.....	11
6.2.1	Transport über längere Distanzen.....	11
6.2.2	Transport über kürzere Distanzen.....	12
7	MONTAGE.....	12
7.1	Lieferumfang prüfen.....	12
7.2	Zusammenbau.....	12
8	BETRIEB.....	12
8.1	Lieferumfang prüfen.....	13
8.2	Informationen zur Erst-Inbetriebnahme.....	13
8.2.1	Testlauf Erstinbetriebnahme.....	13
8.2.2	Hinweise für die ersten 20 Betriebsstunden.....	13
8.3	Kontrolle vor Inbetriebnahme.....	13
8.3.1	Motorölstand prüfen.....	13
8.3.2	Erregerölstand prüfen.....	14
8.3.3	Füllstand des Kraftstofftanks prüfen.....	14
8.4	Betriebshinweise.....	14
8.5	Bedienung.....	15
8.5.1	Maschine starten.....	15
8.5.2	Maschine vorwärts / rückwärts bewegen.....	16
8.5.3	Maschine stoppen.....	16
9	REINIGUNG, WARTUNG, LAGERUNG, ENTSORGUNG.....	16
9.1	Reinigung.....	16
9.2	Wartung.....	16
9.2.1	Wartungsplan.....	17
9.2.2	Motoröl wechseln.....	17
9.2.3	Luftfilter reinigen / wechseln.....	17
9.2.4	Riemen spannen / wechseln.....	18
9.2.5	Hydrauliköl wechseln.....	19
9.2.6	Kraftstoff-Füllstand auffüllen.....	19
9.3	Lagerung.....	20
9.4	Entsorgung.....	20
10	FEHLERBEHEBUNG.....	20
11	PREFACE (EN).....	22
12	SAFETY.....	23
12.1	Intended use of the machine.....	23
12.1.1	Technical restrictions.....	23
12.1.2	Prohibited applications / Dangerous misuse.....	23
12.2	User requirements.....	23
12.3	General safety instructions.....	23
12.4	Special safety instructions for this machine.....	24
12.5	Safety instructions for machines with combustion engines.....	24
12.6	Hazard warnings.....	24



12.6.1	Residual risks.....	24
12.6.2	Hazardous situations.....	25
13	TRANSPORT.....	25
13.1	Transportation to the installation site.....	26
13.2	Transport to the place of use.....	26
13.2.1	Transportation over longer distances.....	26
13.2.2	Transport over short distances.....	26
14	ASSEMBLY.....	26
14.1	Check scope of delivery.....	26
14.2	Assembly.....	26
15	OPERATION.....	27
15.1	Checking delivery content.....	27
15.2	Information on Initial Start-up.....	27
15.2.1	Test Run Initial Start-up.....	27
15.2.2	Notes on the first 20 operating hours.....	27
15.3	Checklist before each use.....	27
15.3.1	Check the engine oil level.....	28
15.3.2	Check the exciter oil level.....	28
15.3.3	Check the fuel tank level.....	28
15.4	Operating instructions.....	28
15.5	Handling.....	29
15.5.1	Start the machine.....	29
15.5.2	Move the machine forwards / backwards.....	30
15.5.3	Stop the machine.....	30
16	CLEANING, MAINTENANCE, STORAGE, DISPOSAL.....	30
16.1	Cleaning.....	31
16.2	Maintenance.....	31
16.2.1	Maintenance plan.....	31
16.2.2	Change the motor oil.....	31
16.2.3	Clean / change the air filter.....	32
16.2.4	Check the belt.....	32
16.2.5	Change the hydraulic oil.....	33
16.2.6	Topping fuel level.....	33
16.3	Storage.....	34
16.4	Disposal.....	34
17	TROUBLESHOOTING.....	34
18	ERSATZTEILE / SPARE PARTS.....	35
18.1	Ersatzteilbestellung / Spare parts order.....	35
18.2	Explosionszeichnung / Exploding view.....	36
18.2.1	Part A – Control assembly.....	36
18.2.2	Part B.....	38
18.2.3	Part C.....	39
19	EG-KONFORMITÄTSERKLÄRUNG / CE-CERTIFICATE OF CONFORMITY.....	40
20	GARANTIEERKLÄRUNG (DE).....	41
21	GUARANTEE TERMS (EN).....	42
22	PRODUKTBEOBACHTUNG PRODUCT MONITORING.....	43



2 SICHERHEITSSZEICHEN / SAFETY SIGNS

DE SICHERHEITSSZEICHEN
BEDEUTUNG DER SYMBOLE

EN SAFETY SIGNS
DEFINITION OF SYMBOLS



DE **CE-KONFORM:** Dieses Produkt entspricht den EU-Richtlinien.
EN **CE-CONFORM:** This product complies with the EC-directives.



DE **BETRIEBSANLEITUNG LESEN!** Lesen Sie die Betriebs- und Wartungsanleitung Ihrer Maschine aufmerksam durch und machen Sie sich mit den Bedienelementen der Maschine gut vertraut, um die Maschine ordnungsgemäß zu bedienen und so Schäden an Mensch und Maschine vorzubeugen.
EN **READ THE USER MANUAL!** Read the user and maintenance manual carefully and get familiar with the controls in order to use the machine correctly and to avoid injuries and machine defects.



DE Schutzausrüstung tragen!
EN Wear protective equipment!



DE Warnung vor heißer Oberfläche!
EN Hot Surface!



DE **Vergiftungsgefahr!** Nicht in Innenräumen und in der Nähe von offenen Fenstern und Belüftungen verwenden.
EN **Danger of Intoxication!** Only use outdoors and far from open windows and vents!



DE Warnung vor Einzugsgefahr!
EN Warning of retraction!



DE Keine offene Flamme! Feuer, offene Zündquelle und Rauchen verboten!
EN No open flame! Fire, open source of ignition and smoking prohibited!



DE Garantierter Schallleistungspegel L_{WA} : 108 dB
EN Guaranteed sound power level L_{WA} : 108 dB



DE Sicherheitsabstand einhalten!
EN Keep safe distance!



DE Hebepunkt
EN Lifting point!

DE **Warnschilder und/oder Aufkleber an der Maschine, die unleserlich sind oder entfernt wurden, sind umgehend zu erneuern.**
EN **Missing or non-readable security stickers have to be replaced immediately.**

3 TECHNIK / TECHNICS

3.1 Lieferumfang / Delivery content

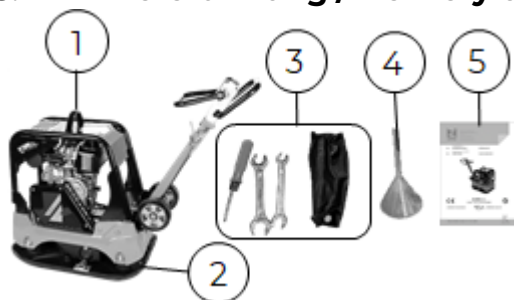

Nr.	Bezeichnung / Description	Qty.
1	Maschine / machine	1
2	Gummimatte mit Befestigungsmaterial / rubber mat with fastening material	1
3	Werkzeug / tools	1 Set
4	Öleinfülltrichter / oil filling hoper	1
5	Beriebsanleitung / user manual	1
6	Betriebsanleitung Motor (nicht abgebildet) / engine manual (not shown)	1



3.2 Komponenten / Components

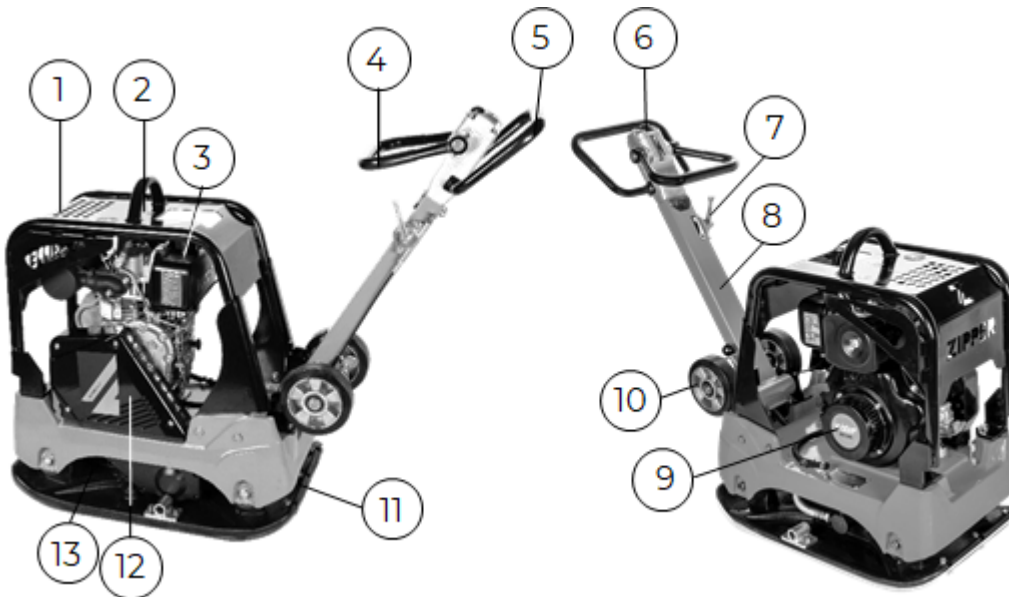

Nr.	Bezeichnung / Description	Nr.	Bezeichnung / Description
1	Maschinenabdeckung / machine cover	8	Führungsholm / handle bar
2	Heberahmen / lifting frame	9	Motor / engine
3	Kraftstofftank / fuel tank	10	Transporträder / transport wheels
4	Richtungshebel / direction lever	11	Vibrationsplatte mit Gummimatte / vibrating plate with rubber mat
5	Haltebügel / holding bracket	12	Riemenabdeckung / belt cover
6	Hydraulikpumpe mit Einfüllöffnung / hydraulic pump with filling opening	13	Einfüllstutzen Erregeröl / oil filler exciter oil
7	Gashebel / throttle lever		

3.2.1 Komponenten Motor / components engine

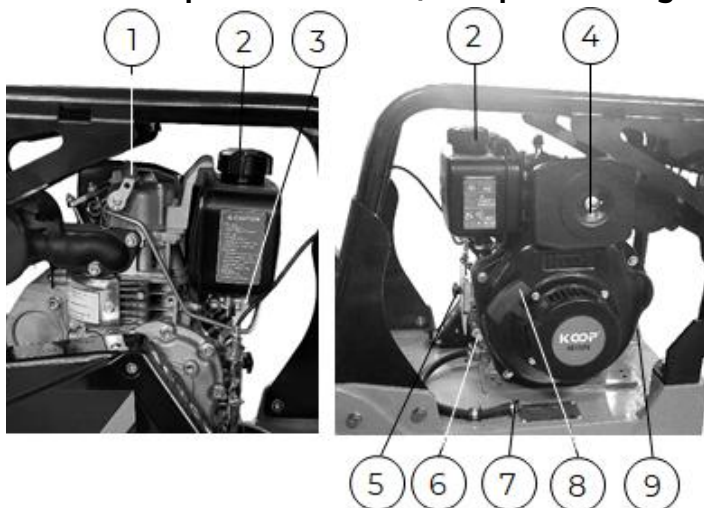

Nr.	Bezeichnung / Description
1	Dekompressionshebel / decompression lever
2	Kraftstofftank / fuel tank
3	Kraftstoffabsperrhahn / fuel shut off valve
4	Luftfilter mit Abdeckung / air filter with cover
5	Drehzahlregler / speed control lever
6	Öl-Messtab Motorölstand / oil dipstick motor oil level
7	Motoröl-Ablassschraube / motor oil drain plug
8	Startergriff / starter handle
9	Motoröl Einfüllöffnung / motor oil filler



3.3 Technische Daten / technical data

Spezifikation / Specification	RPE160D
Motor / engine	1-Zylinder 4-Takt-Motor, luftgekühlt / 1 cylinder, 4-stroke engine, air-cooled Koop KD173FB
Motorleistung / motor power	3,6 kW
Starter / starter	Seilzugstarter / recoil starter
Kraftstoff / fuel	Diesel (B7) EN590/ Diesel (B7) EN590
Tankkapazität / fuel tank capacity	2,5 l
Fahrgeschwindigkeit vorwärts und rückwärts / travel speed forward and reverse	0 – 27 m/min
Plattendimension (LxB) / plate dimension (LxW)	700x430 mm
Verdichtungskraft / compaction force	30,5 kN
Verdichtungstiefe / compaction depth	500 mm
Produktivität / productivity	696 m ² /h
empfohlenes Motoröl / recommended motor oil	10W30, 10W20, 10W10
Motoröl Menge / motor oil volumne	0,75 l
empfohlenes Erregeröl / recommended exciter oil type	10W30
Erregeröl Menge / exciter oil volumne	350 ml
empfohlenes Hydrauliköl / recommended hydraulic oil	HLP32
Hydraulikölmenge / hydraulic oil volumne	300 ml
max. Steigung / max. incline	20°
Vibrationsstöße / vibration shocks	5400 vpm
Vibrationspegel / vibrations level	5,8 m/s ² k = 2,3 m/s ²
Verpackungsmaße (LxBxH) / packaging dimensions (LxWxH)	800x460x1270 mm
Gewicht Netto / net weight	170 kg
Gewicht Brutto / gross weight	185 kg
Garantierter Schalleistungspegel L _{WA} / guaranteed sound power level L _{WA}	108 dB(A)

(DE) Hinweis Geräuschangaben: Die angegebenen Werte sind Emissionswerte und müssen damit nicht zugleich auch sichere Arbeitsplatzwerte darstellen. Obwohl es eine Korrelation zwischen Emissions- und Immissionspegeln gibt, kann daraus nicht zuverlässig abgeleitet werden, ob zusätzliche Vorsichtsmaßnahmen notwendig sind oder nicht. Faktoren, welche den am Arbeitsplatz tatsächlich vorhandenen Immissionspegel beeinflussen, beinhalten die Eigenart des Arbeitsraumes und andere Geräuschquellen, d. h. die Zahl der Maschinen und anderer benachbarter Arbeitsvorgänge. Die zulässigen Arbeitsplatzwerte können ebenso von Land zu Land variieren. Diese Information soll jedoch den Anwender befähigen, eine bessere Abschätzung von Gefährdung und Risiko vorzunehmen.

(EN) Notice noise emission: The values given are emission values and therefore do not have to represent safe workplace values at the same time. Although there is a correlation between emission and immission levels, it cannot be reliably deduced whether additional precautions are necessary or not. Factors influencing the actual immission level at the workplace include the nature of the workspace and other noise sources, i.e. the number of machines and other adjacent operations. The permissible workplace values may also vary from country to country. However, this information should enable the user to make a better assessment of hazard and risk.

Maschinendimensionen / machine dimensions

ZI-RPE160D	
A	430 mm
B	700 mm
C	1140 mm
D	980 mm
E	1125 mm



4 VORWORT (DE) Sehr geehrter Kunde!

Diese Betriebsanleitung enthält Informationen und wichtige Hinweise zur Inbetriebnahme und Handhabung der RÜTTELPLATTE ZI-RPE160D, nachfolgend als „Maschine“ in diesem Dokument bezeichnet.



Die Betriebsanleitung ist Bestandteil der Maschine und darf nicht entfernt werden. Bewahren Sie sie für spätere Zwecke an einem geeigneten, für Nutzer (Betreiber) leicht zugänglichen Ort auf und legen Sie sie der Maschine bei, wenn sie an Dritte weitergegeben wird!

Bitte beachten Sie im Besonderen das Kapitel Sicherheit!

Halten Sie sich an die Sicherheits- und Gefahrenhinweise. Missachtung kann zu ernststen Verletzungen führen.

Durch die ständige Weiterentwicklung unserer Produkte können Abbildungen und Inhalte geringfügig abweichen. Sollten Sie Fehler feststellen, informieren Sie uns bitte.

Technische Änderungen vorbehalten!

Kontrollieren Sie die Ware nach Erhalt unverzüglich und vermerken Sie etwaige Beanstandungen bei der Übernahme durch den Zusteller auf dem Frachtbrief!

Transportschäden sind innerhalb von 24 Stunden separat bei uns zu melden.

Für nicht vermerkte Transportschäden kann ZIPPER MASCHINEN GmbH keine Gewährleistung übernehmen.

Urheberrecht

© 2026

Diese Dokumentation ist urheberrechtlich geschützt. Alle Rechte bleiben vorbehalten! Insbesondere der Nachdruck, die Übersetzung und die Entnahme von Fotos und Abbildungen werden gerichtlich verfolgt.

Als Gerichtsstand gilt das Landesgericht Linz oder das für 4707 Schlüsslberg zuständige Gericht als vereinbart.

Kundendienstadresse

ZIPPER MASCHINEN GmbH

Gewerbepark 8, 4707 Schlüsslberg

AUSTRIA

Tel +43 7248 61116-700

info@zipper-maschinen.at

www.zipper-maschinen.at



5 SICHERHEIT

Dieser Abschnitt enthält Informationen und wichtige Hinweise zur sicheren Inbetriebnahme und Handhabung der Maschine.



Zu Ihrer Sicherheit lesen Sie diese Betriebsanleitung vor Inbetriebnahme aufmerksam durch. Das ermöglicht Ihnen den sicheren Umgang mit der Maschine, und Sie beugen damit Missverständnissen sowie Personen- und Sachschäden vor. Beachten Sie außerdem die an der Maschine verwendeten Symbole und Piktogramme sowie die Sicherheits- und Gefahrenhinweise!

5.1 Bestimmungsgemäße Verwendung

Die Maschine ist ausschließlich für folgende Tätigkeiten bestimmt:

Zur Verdichtung von Böden (z. B. körnige Böden bestehend aus Kies und Sand oder Mischungen aus beiden) wie Straßen, Böschungen und Senkungen, zum Verfüllen von verlegten Leitungen u. dgl. innerhalb der technischen Grenzen.

HINWEIS



ZIPPER MASCHINEN GmbH übernimmt keine Verantwortung oder Gewährleistung für eine andere oder darüber hinausgehende Verwendung und daraus resultierende Sach- oder Personenschäden.

5.1.1 Technische Einschränkungen

Die Maschine ist für den Einsatz unter folgenden Bedingungen bestimmt:

Rel. Feuchtigkeit:	max. 65 %
Temperatur (Betrieb)	+5° C bis +40° C
Temperatur (Lagerung, Transport)	-20° C bis +55° C

5.1.2 Verbotene Anwendungen / Gefährliche Fehlanwendungen

- Betreiben der Maschine ohne adäquate körperliche und geistige Eignung.
- Betreiben der Maschine ohne Kenntnis der Betriebsanleitungen (Maschine und Motor).
- Ändern der Maschinenkonstruktion.
- Betreiben der Maschine bei Nässe und Regen.
- Betreiben der Maschine in explosionsgefährdeter Umgebung.
- Betreiben der Maschine in Innenräumen oder geschlossenen Bereichen.
- Betreiben der Maschine ohne funktionierende bzw. fehlende Schutzbleche.
- Entfernen der an der Maschine angebrachten Sicherheitskennzeichnungen.
- Verändern, Umgehen oder außer Kraft setzen der Sicherheitseinrichtungen der Maschine.
- Nutzen der Maschine zum Transport von Personen

Die nicht bestimmungsgemäße Verwendung bzw. die Missachtung der in dieser Anleitung dargelegten Ausführungen und Hinweise hat das Erlöschen sämtlicher Gewährleistungs- und Schadensersatzansprüche gegenüber der ZIPPER MASCHINEN GmbH zur Folge.

5.2 Anforderungen an Benutzer

Die Maschine ist für die Bedienung durch eine Person ausgelegt. Voraussetzungen für das Bedienen der Maschine sind die körperliche und geistige Eignung sowie Kenntnis und Verständnis der Betriebsanleitung. Personen, die aufgrund ihrer physischen, sensorischen oder geistigen Fähigkeiten, ihrer Unerfahrenheit oder ihrer Unkenntnis nicht in der Lage sind, die Maschine sicher bedienen, dürfen die Maschine nicht ohne Aufsicht oder Anweisung durch eine verantwortliche Person benutzen.

Bitte beachten Sie, dass örtlich geltende Gesetze und Bestimmungen das Mindestalter des Bedieners festlegen und die Verwendung dieser Maschine einschränken können!

Arbeiten an elektrischen Bauteilen oder Betriebsmitteln dürfen nur von einer Elektrofachkraft durchgeführt oder unter Anleitung und Aufsicht einer Elektrofachkraft vorgenommen werden.

Legen Sie ihre persönliche Schutzausrüstung vor Arbeiten an der Maschine an.

5.3 Allgemeine Sicherheitshinweise

Zur Vermeidung von Fehlfunktionen, Schäden und gesundheitlichen Beeinträchtigungen sind bei Arbeiten mit der Maschine neben den allgemeinen Regeln für sicheres Arbeiten folgende Punkte zu berücksichtigen:

- Kontrollieren Sie die Maschine vor Inbetriebnahme auf Vollständigkeit und Funktion. Benutzen Sie die Maschine nur dann, wenn die für die Bearbeitung erforderlichen trennenden Schutzeinrichtungen und andere nicht trennende Schutzeinrichtungen angebracht sind.
- Sorgen Sie für ausreichende Lichtverhältnisse am Arbeitsplatz, um stroboskopische Effekte zu vermeiden.



- Entfernen Sie das Einstellwerkzeug, bevor Sie die Maschine einschalten.
- Lassen Sie die laufende Maschine niemals unbeaufsichtigt. (Maschine vor dem Verlassen immer stillsetzen).
- Die Maschine darf nur von Personen betrieben, gewartet oder repariert werden, die mit ihr vertraut sind und die über die im Zuge dieser Arbeiten auftretenden Gefahren unterrichtet sind.
- Stellen Sie sicher, dass sich Unbefugte nur in entsprechendem Sicherheitsabstand zur Maschine aufhalten und halten Sie insbesondere Kinder von der Maschine fern.
- Tragen Sie eng anliegende Arbeitsschutzkleidung sowie geeignete Schutzausrüstung (Gehörschutz, Sicherheitsschuhe, Arbeitshandschuhe, etc.).
- Unterlassen Sie das Arbeiten an der Maschine bei Müdigkeit, Unkonzentriertheit bzw. unter Einfluss von Medikamenten, Alkohol oder Drogen!
- Verwenden Sie die Maschine nicht in Bereichen, in denen Dämpfe von Farben, Lösungsmitteln oder brennbaren Flüssigkeiten eine potenzielle Gefahr darstellen (Brand- bzw. Explosionsgefahr!).
- Setzen Sie die Maschine vor Einstell-, Umrüst-, Reinigungs-, Wartungs- oder Instandhaltungsarbeiten, etc. still. Warten Sie vor der Aufnahme von Arbeiten an der Maschine den völligen Stillstand aller Maschinenteile ab und sichern Sie die Maschine gegen unbeabsichtigtes Wiedereinschalten.
- Verwenden Sie nur von Zipper Maschinen empfohlene Ersatzteile und Zubehör.

5.4 Spezielle Sicherheitshinweise für diese Maschine

- Halten Sie Hände und Füße von sich bewegenden Maschinenteilen fern und achten Sie beim Arbeiten stets auf sicheren Stand.
- Stellen Sie sicher, dass der zu stampfende Bereich keine "stromführenden" Elektrokabel, Gas-, oder Wasserleitungen enthält, welche durch die Vibration beschädigt werden können.
- Die Maschine ist für die Bedienung durch eine Person konzipiert. Bedienen Sie die Maschine stets von hinten. Stellen Sie sich niemals seitlich neben oder vor die Maschine, wenn der Motor läuft.
- Die längere durchgehende Benutzung der Maschine kann zu vibrationsbedingten Durchblutungsstörungen insbesondere der Hände, führen. Legen Sie deshalb regelmäßig Arbeitspausen ein!
- Tragen Sie geeignete Schutzhandschuhe, um die Vibrationsintensität abzuschwächen. Die Härte des zu bearbeitende Untergrundes, persönliche Veranlagung zu Durchblutungsstörungen als auch niedrige Außentemperaturen verringern die erlaubte Benutzungsdauer in erheblichen Maße.
- Vergewissern Sie sich bei Arbeiten in oder in der Nähe von Erdaushebungen oder Baugruben, dass die Wände stabil sind und nicht Gefahr laufen, aufgrund der Vibration einzüstürzen.
- Halten Sie sich von Kanten und Gräben fern und vermeiden Sie Situationen, in denen die Maschine umkippen könnte.
- Übermäßiger Lärm kann zu Gehörschäden und temporären oder dauerhaften Verlust der Hörfähigkeit führen. Tragen Sie einen nach Gesundheits- und Sicherheitsregelungen zertifizierten Gehörschutz, um die Lärmbelastung zu begrenzen.

5.5 Sicherheitshinweise für Maschinen mit Verbrennungsmotor

- Berühren Sie Motor und/oder Auspufftopf im laufenden Betrieb bzw. unmittelbar nach dem Abstellen nicht! Diese Bereiche werden im Betrieb heiß und können Verbrennungen verursachen.
- Betreiben Sie die Maschine nicht in geschlossenen Bereichen oder in schlecht belüfteten Räumen, außer es besteht adäquate Lüftung durch Abluftventilatoren oder Schläuche. (Erstickungsgefahr durch Kohlenmonoxyd!)
- Rauchen Sie nicht während des Betriebs der Maschine.
- Rauchen Sie nicht beim Auftanken der Maschine.
- Betanken Sie die Maschine nur in einem gut belüfteten Bereich.
- Betanken Sie die Maschine nicht, wenn der Motor läuft oder die Maschine noch heiß ist.
- Tanken Sie die Maschine nicht in der Nähe offener Flammen auf.
- Verschütten Sie beim Auftanken keinen Kraftstoff.
- Verwenden Sie Benzin oder andere Arten von Kraftstoff bzw. entflammbare Lösungen nicht zum Reinigen der Maschinenteile, vor allem nicht in geschlossenen Räumen. Die Dämpfe von Kraftstoffen und Lösungen können explodieren.
- Verschließen Sie den Tankdeckel nach dem Tankvorgang wieder.
- Lagern Sie Kraftstoff nur in dafür vorgesehenen und zugelassenen Behältern.



- Halten Sie den Bereich um den Auspufftopf immer frei von Fremdsubstanzen, wie z. B. Blättern, Papier, Kartons etc. Ein heißer Auspufftopf könnte diese Substanzen entzünden und ein Feuer verursachen.
- Überprüfen Sie Kraftstoffleitung und Tank regelmäßig auf Undichtheit und Risse. Betreiben Sie die Maschine nicht, wenn Lecks im Kraftstoffsystem bekannt sind.

5.6 Gefahrenhinweise

5.6.1 Restrisiken

Trotz bestimmungsgemäßer Verwendung können bestimmte Restrisikofaktoren nicht vollständig ausgeräumt werden.

Quetschungen

Hände und Füße von bewegenden Teilen fernhalten, da die Gefahr besteht, dass sie unter die Rüttelplatte kommen. Minimieren Sie die Gefahr von Quetschungen ihres Fußes durch das Tragen von Arbeitsschuhen mit Stahlkappen.

Stellen Sie sicher, dass die Maschine und der Bediener beim Aufstellen auf ebenem Gelände beide stabil sind und die Maschine während des Betriebs nicht umkippt, abrutscht oder fällt.

Gesundheitsschädigung durch Vibration

Eine längere durchgehende Benutzung einer Rüttelplatte kann zu vibrationsbedingten Störungen der Durchblutung, insbesondere der Hände, führen. Daher:

- Legen Sie regelmäßig Pausen ein.
- Tragen Sie geeignete Schutzhandschuhe, um die Vibrationsintensität abzuschwächen.
- Die Härte des zu bearbeitende Untergrundes, persönliche Veranlagung zu Durchblutungsstörungen als auch niedrige Außentemperaturen verringern die erlaubte Benutzungsdauer im erheblichen Maße.

Übermäßig lange Betriebszeiten können zu Gesundheitsschäden der Gelenke und des Muskelapparates insbesondere der Hände und Arme führen. Legen Sie Pausen nach eigenem Ermessen ein und beschränken Sie die Gesamtarbeitsdauer entsprechend ihres Gesundheitszustandes und ihres körperlichen Wohlbefindens.

Gefahrenquellen der Arbeitsumgebung

Stellen Sie sicher, dass die Wände eines Grabens stabil sind und nicht wegen der Vibration einstürzen.

Stellen Sie sicher, dass der zu stampfende Bereich keine "stromführenden" Elektrokabeln, Gas-, oder Wasserleitungen enthält, welche durch die Vibration beschädigt werden können. Seien Sie vorsichtig, wenn Sie in der Nähe von ungeschützten Bohrungen oder Baugruben arbeiten. Der Betrieb der Maschine erfolgt nach eigenem Ermessen und auf eigene Verantwortung.

Verbrennungsgefahr

Das Berühren der Schalldämpfer, des Auspuffes und anderer erhitzbare Maschinenkomponenten kann, nach längerem durchgehenden Betrieb bzw. wenn der Motor heiß ist, zu schweren Verbrennungen führen.

Feuer- und Explosionsgefahren

Diesel ist sehr leicht entflammbar und unter bestimmten Bedingungen explosiv.

NIEMALS Treibstoff oder Motoröl nachfüllen, während die Maschine im Betrieb oder heiß ist.

Beim Auftanken und an Orten, an denen Kraftstoff gelagert wird, nicht rauchen und offene Flammen oder Funken fernhalten.

Den Kraftstofftank nicht überfüllen und beim Auftanken die Verschüttung von Diesel vermeiden. Falls Diesel verschüttet wurde, unbedingt sicherstellen, dass dieser Bereich vor dem Starten des Motors vollkommen trocken/gereinigt ist.

Stellen Sie sicher, dass der Tankverschluss nach dem Auftanken wieder gut verschlossen ist.

Chemische Gefahren

Einen Benzin- oder Dieselmotor nie in einem verschlossenen Bereich ohne ausreichende Belüftung bedienen oder auftanken.

Kohlenmonoxid Abgase von den inneren Antriebseinheiten des Verbrennungsmotors können in begrenzten Räumen durch Einatmen Gesundheitsschäden und Tod verursachen. Daher die Maschine nur in gut gelüfteten Räumen bzw. im Freien in Betrieb nehmen.

5.6.2 Gefährdungssituationen

Bedingt durch Aufbau und Konstruktion der Maschine können im Umgang mit den Maschinen Gefährdungssituationen auftreten, die in dieser Bedienungsanleitung wie folgt gekennzeichnet sind:

GEFAHR



Ein auf diese Art gestalteter Sicherheitshinweis weist auf eine unmittelbar gefährliche Situation hin, die zum Tod oder zu schweren Verletzungen führt, wenn sie nicht gemieden wird.

**WARNUNG**

Ein solcherart gestalteter Sicherheitshinweis weist auf eine möglicherweise gefährliche Situation hin, zu schweren Verletzungen oder sogar zum Tod führen kann, wenn sie nicht gemieden wird.

VORSICHT

Ein auf diese Weise gestalteter Sicherheitshinweis weist auf eine möglicherweise gefährliche Situation hin, die zu geringfügigen oder leichten Verletzungen führen kann, wenn sie nicht gemieden wird.

HINWEIS

Ein derartig gestalteter Sicherheitshinweis weist auf eine möglicherweise gefährliche Situation hin, die zu Sachschäden führen kann, wenn sie nicht gemieden wird.

Ungeachtet aller Sicherheitsvorschriften sind und bleiben ihr gesunder Hausverstand und ihre entsprechende technische Eignung/Ausbildung die wichtigsten Sicherheitsfaktoren bei der fehlerfreien Bedienung der Maschine. **Sicheres Arbeiten hängt von Ihnen ab!**

6 TRANSPORT

Hochheben und der Transport der Maschine darf nur durch qualifiziertes Personal, mit entsprechender Ausbildung für die verwendete Hebeeinrichtung, durchgeführt werden.

WARNUNG**Verletzungsgefahr durch schwebende oder ungesicherte Last!**

Beschädigte oder nicht ausreichend tragfähige Hebezeuge und Lastanschlagmittel können zu schweren Verletzungen oder Tod führen.

- Prüfen Sie Hebezeuge und Lastanschlagmittel stets auf ausreichende Tragfähigkeit und einwandfreien Zustand.
- Befestigen Sie die Lasten sorgfältig!
- Halten Sie sich niemals unter schwebenden Lasten auf!

6.1 Transport zum Montageort

Zum Manövrieren der Maschine in der Verpackung kann z. B. ein Paletten-Hubwagen oder ein Gabelstapler mit entsprechender Hubkraft und einer Gabellänge von mind. 1200 mm verwendet werden. Die Angaben finden Sie im Kapitel Technische Daten. Für einen ordnungsgemäßen Transport beachten Sie die Anweisungen und Angaben auf der Transportverpackung bezüglich Schwerpunkt, Anschlagstellen, Gewicht, einzusetzende Transportmittel sowie vorgeschriebene Transportlage etc. Beachten Sie, dass sich die gewählten Hebeeinrichtungen (Kran, Stapler, Hubwagen, Lastanschlagmittel etc.) in einwandfreiem Zustand befinden.

- Heben und/oder transportieren Sie die Maschine möglichst vorsichtig.
- Vermeiden Sie ruckartige Bewegungen.

6.2 Transport zum Einsatzort

Vergewissern Sie sich, dass der Kraftstoffabsperrhahn geschlossen ist. Transportieren Sie die Maschine nur in waagrechter Lage.

WARNUNG

Maschine niemals mit laufendem Motor anheben oder transportieren!

6.2.1 Transport über längere Distanzen**HINWEIS**

Für das Heben und Abstellen der Maschine auf einem anderen Transportmittel sind zwei Personen erforderlich – eine Person für die Bedienung des Hebezeugs und eine Person, um die Maschine in Balance zu halten.



Heben Sie die Maschine mit geeignetem Hebezeug auf das Transportmittel.

- Kontrollieren Sie vor dem Anheben den Heberahmen auf Beschädigungen und die Schweißnaht des Heberahmens.
- Positionieren Sie den Führungsholm aufrecht und sperren Sie ihn (1).
- Schließen Sie den Kraftstoffsperrhahn.
- Hängen Sie das Hebezeug in den Heberahmen (2). Heben Sie die Maschine vorsichtig an und bewegen Sie die Maschine langsam auf das Transportmittel. Vermeiden Sie ruckartige Bewegungen. Heben Sie die Maschinen nicht unnötig hoch an.
- Sichern Sie die Ladung für den Transport ordnungsgemäß.

6.2.2 Transport über kürzere Distanzen

Für den Transport von kurzen Distanzen müssen die Transporträder in Transportposition montiert werden.

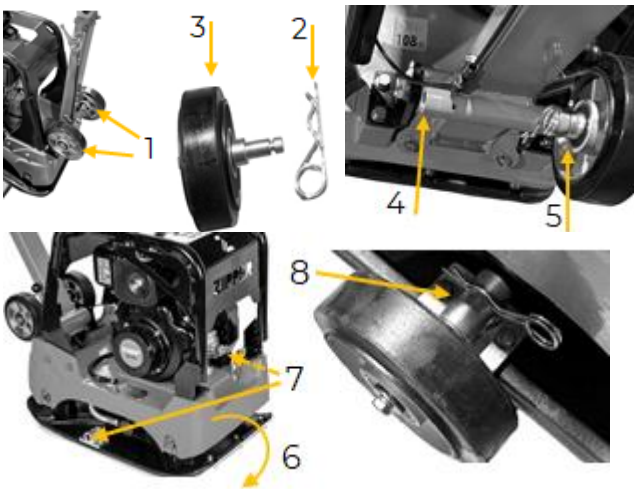

- Lösen Sie die Transporträder aus der Halterung (1).
- Dazu den Splint (2) entfernen und das Transportrad (3) aus der Halterung (4) herausnehmen. Diesen Vorgang mit dem 2. Transportrad (5) wiederholen.
- Zum Montieren der Transporträder kippen Sie die Maschine nach vor (6) und schieben Sie jeweils ein Transportrad seitlich in die Bohrung und sichern Sie es mit dem Splint (7, 8). Stellen Sie die Maschine auf die Räder.
- Die Maschine kann am Haltebügel über kürzere Distanzen bewegt werden. Bewegen Sie die Maschine nur auf ebenem und festem Boden.

Bevor Sie die Maschine in Betrieb nehmen, müssen die Transporträder wieder an der vorgesehenen Position am Führungsholm (1) montiert werden.

7 MONTAGE

7.1 Lieferumfang prüfen

Überprüfen Sie die Maschine nach Anlieferung unverzüglich auf Transportschäden und fehlende Teile.

7.2 Zusammenbau

Die Maschine kommt komplett montiert, inklusive der Gummimatte. Bei Bedarf demontieren Sie die Gummimatte nach folgender Anleitung:

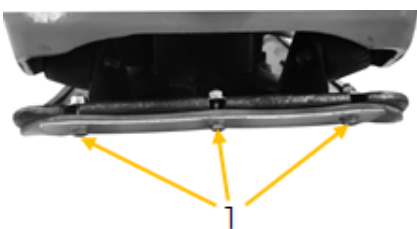

Gummimatte demontieren / montieren

- Entfernen Sie die jeweils 3 Schrauben, samt Unterlegscheiben und Muttern an den schmalen Seiten der Maschine. Entnehmen Sie die Gummimatte und bewahren Sie sie samt Montagematerial auf (1).
- Zum Montieren der Gummimatte befestigen Sie diese mit jeweils 3 Schrauben, Unterlegscheiben und Muttern an den schmalen Seiten der Maschine (1).

8 BETRIEB

- Sichern Sie die Arbeitsumgebung ab, bevor Sie mit dem Verdichten beginnen.
- Nehmen Sie die Maschine erst in Betrieb, nachdem Sie die Sicherheitshinweise gelesen und verstanden haben, sowie die vor der Erstinbetriebnahme erforderlichen Maßnahmen durchgeführt haben.
- Der richtige Feuchtigkeitsgehalt des Bodens ist sehr wichtig für korrektes Verdichten. Die Verdichtung zu trockener Materialien wird durch Anfeuchten des Materials erleichtert. Zu viel Feuchtigkeit dagegen hinterlässt wassergefüllte Hohlräume, die die Tragfähigkeit des Bodens schwächen.



- Nässe bzw. übermäßige Bewässerung kann zur Überlastung und zum Absterben des Motors führen.

8.1 Lieferumfang prüfen

Überprüfen Sie nach Erhalt der Lieferung, ob alle Teile in Ordnung sind. Melden Sie Beschädigungen oder fehlende Teile umgehend Ihrem Händler oder der Spedition. Sichtbare Transportschäden müssen außerdem gemäß den Bestimmungen der Gewährleistung unverzüglich auf dem Lieferschein vermerkt werden, ansonsten gilt die Ware als ordnungsgemäß übernommen.

8.2 Informationen zur Erst-Inbetriebnahme

HINWEIS



Beachten Sie, dass die Maschine ohne Motoröl und Kraftstoff ausgeliefert wird. Stellen Sie sicher, dass diese Betriebsmittel vor der Erst-Inbetriebnahme aufgefüllt sind.

8.2.1 Testlauf Erstinbetriebnahme

- Lassen Sie die Maschine für rund 3 Minuten im Leerlauf laufen.
- Achten Sie auf abnormale Geräusche.
- Achten Sie auf die Abgase (zu schwarz, zu weiß)?

8.2.2 Hinweise für die ersten 20 Betriebsstunden

Um die Lebenserwartung Ihrer Maschine zu optimieren, sollten Sie folgende Punkte befolgen:

- Schonen Sie den Motor die ersten 20 Betriebsstunden (dies gilt auch für gebrauchte Motoren nach einer umfassenden Wartung). Das heißt, geringere Drehzahl und geringere max. Arbeitsbelastung als während des Normalbetriebs.
- Wechseln Sie das Motoröl nach den ersten 20 Betriebsstunden.

8.3 Kontrolle vor Inbetriebnahme

HINWEIS



Der Einsatz von Farbverdünnern, Benzin, aggressiven Chemikalien oder Scheuermitteln führt zu Sachschäden an den Oberflächen! Für die der Reinigung deshalb nur milde Reinigungsmittel verwenden!

- Reinigen Sie die Maschine und entfernen Sie gegebenenfalls Schmutz und Staub.
- Wenn der Luftfilter verschmutzt ist, blasen Sie die Filterpatrone von innen durch, indem Sie einen Strahl trockener Druckluft auf und ab bewegen. Fahren Sie damit so lange fort, bis der gesamte Staub entfernt ist. Ersetzen Sie den Luftfilter erforderlichenfalls durch einen neuen.
- Überprüfen Sie Feststellmuttern und Schrauben auf festen Sitz. (Durch Vibrationen gelöste Schrauben oder Bolzen können zu Unfällen führen!)
- Riemenspannung kontrollieren: Mittels Daumendruck die Nachgiebigkeit des Riemens prüfen. Der Riemen ist richtig gespannt, wenn dieser in der Mitte, zwischen den Riemenscheiben ca. 10-15 mm nachgibt.
- Sichtkontrolle des Riemens durchführen: Kontrollieren Sie, ob der Riemen abgeblättert oder ausgefranst ist, ob Risse vorhanden sind und ob der Riemen mit Öl kontaminiert ist. Diese Verschleißzustände lassen den Riemen heiß laufen. Wechseln Sie den Riemen sofort.
- Prüfen Sie den Füllstand der Betriebsmittel.
- Vergewissern Sie sich, dass alle Füllöffnungen fest verschlossen sind.

8.3.1 Motorölstand prüfen

HINWEIS



Ein zu niedriger Ölstand führt zu Schäden am Motor und verkürzt die Lebensdauer der Maschine. Überprüfen Sie deshalb vor jedem Start den Motoröl-Stand und füllen Sie gegebenenfalls Motoröl nach.

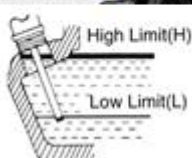

- Zur Prüfung des Motoröl-Standes stellen Sie die Maschine auf einer ebenen Fläche ab. Motor abschalten und Maschine zehn Minuten stehen lassen, damit sich das zirkulierende Öl in der Ölwanne sammeln kann.
- Öl-Messstab (1) herausdrehen und mit einem sauberen, fusselfreien Lappen oder einem nicht fasernden Papiertuch abwischen.
- Messstab (1) wieder bis zum Anschlag in die Öffnung schieben, aber nicht einschrauben. (Achten Sie darauf, dass der Stab wirklich ganz eingeschoben wurde.)



	<ul style="list-style-type: none">• Öl-Messtab wieder herausziehen und Ölstand ablesen. Dafür gibt es zwei Markierungen – siehe Abbildung links.
	<ul style="list-style-type: none">• Bei niedrigem Ölstand entfernen Sie den Verschluss und füllen Sie empfohlenes Öl langsam ein (2), siehe Kap. Technische Daten.• Verschließen Sie die Öffnung wieder.

8.3.2 Erregerölstand prüfen

HINWEIS



Ein zu niedriger Ölstand führt zu Schäden am Erreger und verkürzt die Lebensdauer der Maschine. Überprüfen Sie deshalb vor jedem Start den Erregeröl-Stand und füllen Sie gegebenenfalls Erreger-Öl nach.

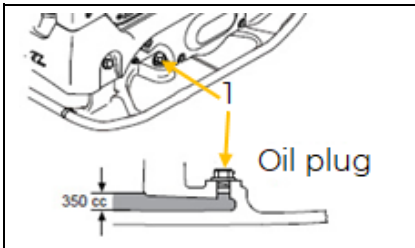

- Maschine waagrecht stellen.
- Öleinfüllschraube (1) öffnen.
- Ölstand kontrollieren. Öl sollte bis zum Gewindeanfang der Einfüllbohrung reichen.
- Ggf. Erreger-Öl nachfüllen, siehe Kap. Technische Daten.
- Öleinfüllschraube (1) fest anziehen.

8.3.3 Füllstand des Kraftstofftanks prüfen

HINWEIS



Beachten Sie die Sicherheitsvorschriften zur Kraftstoffkontrolle.

Filtern Sie den Kraftstoff beim Tanken um zu verhindern, dass Fremdpartikel in den Verbrennungsraum gelangen. Wischen Sie ausgelaufenen Kraftstoff auf.

- Tankdeckel (sitzt auf dem Kraftstofftank) aufschrauben.
- Füllstands-Überprüfung in Form einer Sichtprüfung. Erforderlichenfalls Kraftstoff nachfüllen.
- Tankdeckel nach dem Tanken wieder gut verschließen.

8.4 Betriebshinweise



- Ziehen Sie bei laufendem Motor niemals den Seilzug an. Dies schädigt den Motor.
- Der Zugmechanismus für die Veränderung der Motordrehzahl ist mit einer Justierschraube begrenzt. Diese ist werkseingestellt. Verändern Sie diese Einstellung nie eigenmächtig, Sie könnten den Motor überlasten.
- Betreiben Sie die Maschine unter keinen Umständen auf Gefällen über 20°, da selbst bei optimalem Ölstand der Motor nicht mit genug Schmierung versorgt sein könnte.
- In der Richtung der Vorrückbewegung der Rüttelplatte und innerhalb eines Bereichs von einem Meter um die Maschine darf niemand außer dem Bediener stehen.
- Während des Verdichtens und Erhörens eines Erdbauwerks sollte zuerst zirka 10 bis 15 cm innerhalb des Randes zwei bis dreimal verdichtet werden, dann wird der Rand verdichtet.
- Wenn Sie die Erde im Inneren eines Gebäudes rütteln, sollte die Rüttelplatte den Untergrundaufbau, die Stahlbetonpfähle, die Unterlage der Maschine sowie die Untergrundrohre usw. nicht berühren.
- Beim Arbeiten innerhalb des Gebäudes darf die Rüttelplatte oder der Exzenterblock nicht gegen die Wände schlagen.
- Kommen auf einer Fläche mehrere Rüttelplatten gleichzeitig zum Einsatz, dann sollte der Parallelabstand der Maschinen zueinander nicht weniger als fünf Meter und der Abstand zwischen der vorderen und der hinteren Maschine nicht weniger als zehn Meter betragen.
- Wenn die Maschine in einer gerade noch ordnungsgemäßen Umgebung arbeitet, z. B. auf weichem oder unebenem Boden, vergewissern Sie sich, die Leistung auf das niedrigste zu senken, um ein Versinken der Maschine zu vermeiden. Achten Sie bei Gefälle darauf (max. 20° erlaubt!), ein Umkippen der Maschine zu vermeiden.
- Lassen Sie in den besonders gefährlichen Bereichen erhöhte Aufmerksamkeit walten:
 - Bei Tunnelarbeiten muss für eine gute Belüftung gesorgt werden, um Unfälle zu vermeiden. Es muss darüber hinaus ein funktionierendes Kontrollsystem für die Funktionstüchtigkeit der Frischluftversorgung geben.



- o Beim Arbeiten und Abstellen der Maschine sollte die Stabilität der Maschine berücksichtigt werden, um Gefahren zu vermeiden.

8.5 Bedienung

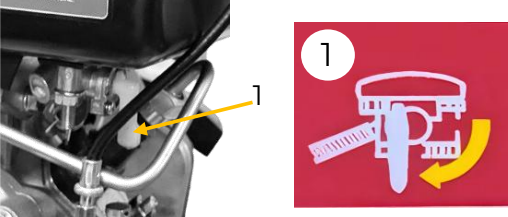
8.5.1 Maschine starten

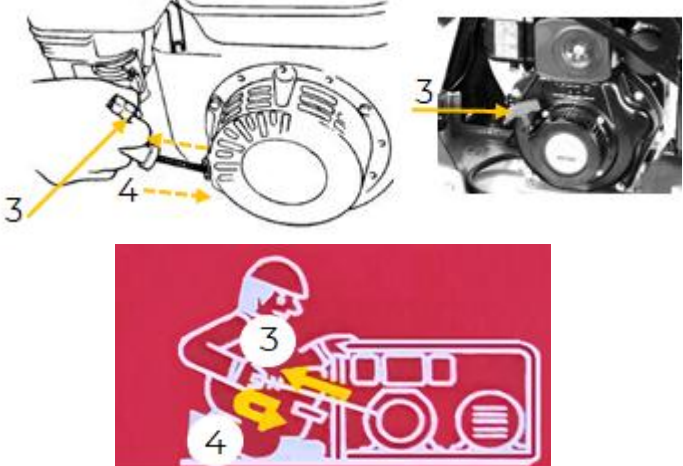
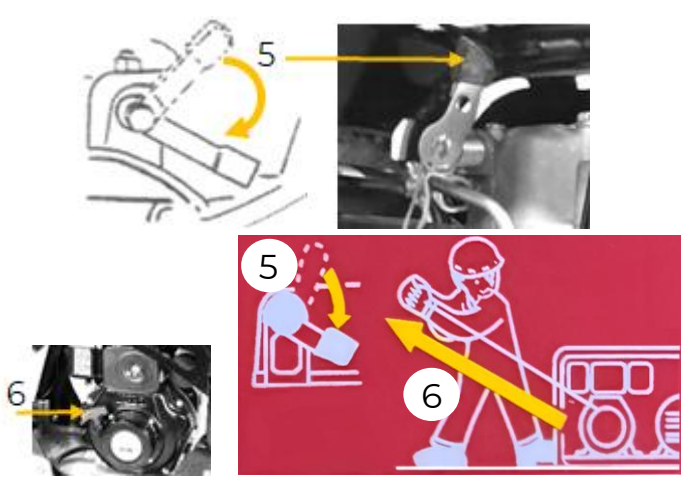
	<p>1. Öffnen Sie den Kraftstoffabsperrenhahn (1).</p>
	<p>2. Positionieren Sie den Gashebel in die Startposition (2).</p>
	<p>3. Fassen Sie den Startergriff und ziehen Sie ihn langsam heraus (3). Der Widerstand wird an einer bestimmten Stelle am stärksten. Dieser Punkt entspricht dem Kompressionspunkt. Lassen Sie das Seil von diesem Punkt aus langsam zurückrollen (4).</p>
	<p>4. Drücken Sie den Dekompressionshebel nach unten und lassen Sie ihn los (5).</p> <p>5. Ziehen Sie am Startergriff (6) kräftig an, der Motor springt an, ggf. wiederholen.</p> <p>HINWEIS: Ziehen Sie das Starterseil nicht bis zum Ende durch und lassen Sie es nach dem Ziehen nicht zurückschnellen, sondern nur zügig zurückspulen.</p> <p>6. Nach dem Anlassen des Motors unbedingt den Motor für 2-3 Minuten warmlaufen lassen. Kontrollieren Sie die Maschine auf ungewöhnliche Geräusche und auf die Dichtheit der Kraftstoffzufuhr.</p>

Starten bei winterlichen Temperaturen

	<p>Wenn der Motor im Winter schwer zu starten ist, entfernen Sie den Gummidichtungsstopfen und füllen Sie 2 ml Schmieröl in die Öffnung (7). Verschließen Sie den Gummidichtungsstopfen wieder.</p>
---	---



8.5.2 Maschine vorwärts / rückwärts bewegen

	<ol style="list-style-type: none">1. Bewegen Sie den Gashebel nach vor (1). Die Maschine beginnt zu rütteln. Position Schildkröte (2): langsam Position Hase (3): schnell <p>HINWEIS: Bewegen Sie den Gashebel immer rasch, um ein Durchrutschen der Kupplung zu verhindern.</p>
	<ol style="list-style-type: none">2. In der neutralen Position des Richtungshebels (4) vibriert die Maschine an der gleichen Stelle.3. Drücken Sie den Richtungshebel (4)<ul style="list-style-type: none">• nach vorne, um die Maschine vorwärts zu bewegen (5)• nach hinten, um die Maschine rückwärts zu bewegen (6).

HINWEIS: Die Fahrgeschwindigkeit kann auf lehmhaltigen Böden oder Böden mit hoher Feuchtigkeit sinken, weil die Verdichtungsplatte aufgrund der Bodenbeschaffenheit nicht leicht abhebt. In diesem Fall kontrollieren Sie die Bodenplatte, ob festgesetztes Material den Plattenmechanismus blockiert. Reinigen Sie die Verdichtungsplatte und entfernen Sie das festgesetzte Material. Bei Böden mit hohem Feuchtigkeitsgehalt lassen Sie den Boden trocknen oder führen Sie den Verdichtungsvorgang ggf. zweimal durch.

8.5.3 Maschine stoppen

	<ol style="list-style-type: none">1. Bewegen Sie den Gashebel in die Leerlaufposition (1). Lassen Sie den Motor noch ca. 3 Minuten leer laufen.2. Bewegen Sie den Gashebel in die Stoppposition (2).3. Schließen Sie den Kraftstoffabsperrhahn (3).4. Ziehen Sie den Startergriff langsam, bis der Widerstand spürbar ist. Lassen Sie ihn langsam wieder los in die Ausgangsposition, um eventuell Rostablagerungen zu vermeiden. <p>HINWEIS: Ziehen Sie niemals bei laufendem Motor am Startergriff, da der Motor beschädigt wird.</p> <ol style="list-style-type: none">5. Warten Sie mit der Einlagerung der Maschine so lange, bis der Motor abgekühlt ist.
--	---

9 REINIGUNG, WARTUNG, LAGERUNG, ENTSORGUNG

WARNUNG



Heiße Oberflächen und rotierende Maschinenteile bei laufendem Motor können schwere Verletzungen hervorrufen oder sogar zum Tod führen.

- Setzen Sie die Maschine vor Umrüst-, Einstell-, Reinigungs- und Wartungsarbeiten immer still und sichern Sie sie gegen unbeabsichtigte Wiederinbetriebnahme.
- Stellen Sie die Maschine auf einen ebenen und festen Untergrund.
- Lassen Sie die Maschine abkühlen.

9.1 Reinigung

Regelmäßige Reinigung garantiert die lange Lebensdauer Ihrer Maschine und ist Voraussetzung für deren sicheren Betrieb.

HINWEIS



Falsche Reinigungsmittel können den Lack der Maschine angreifen. Verwenden Sie zum Reinigen keine Lösungsmittel, Nitroverdünnung oder andere Reinigungsmittel, die den Lack der Maschine beschädigen können. Beachten Sie die Angaben und Hinweise des Reinigungsmittelherstellers.

- Entfernen Sie nach jedem Einsatz Schlamm und Schmutz von der Maschine. Reinigen Sie auch die Unterseite der Vibrationsplatte, um Ablagerungen zu vermeiden.
- Bereiten Sie die Oberflächen auf und schmieren Sie die blanken Maschinenteile mit einem säurefreien Schmieröl ein (z. B. Rostschutzmittel WD40).

9.2 Wartung

Die Maschine ist wartungsarm und nur wenige Teile müssen gewartet werden. Störungen oder Defekte, die Ihre Sicherheit beeinträchtigen, müssen umgehend behoben werden!



- Prüfen Sie vor jedem Betrieb den einwandfreien Zustand der Sicherheitseinrichtungen.
- Überprüfen Sie regelmäßig den einwandfreien und lesbaren Zustand der Warn- und Sicherheitsaufkleber der Maschine.
- Verwenden Sie nur einwandfreies und geeignetes Werkzeug.
- Verwenden Sie ausschließlich vom Hersteller empfohlene Original-Ersatzteile.

9.2.1 Wartungsplan

Art und Grad des Maschinenverschleißes hängen in hohem Maß von den Betriebsbedingungen ab. Die nachfolgend angeführten Intervalle gelten bei Verwendung der Maschine innerhalb der technischen Grenzen:

Intervall	Komponenten	Maßnahme
vor Arbeitsbeginn	Maschine	Maschine auf beschädigte Teile kontrollieren, Dichtheit der Leitungen und Tanks prüfen.
	Verbindungen	Kontrolle auf lockere oder verlorene Schrauben
	Bedienelemente	auf Funktion überprüfen
	Motoröl Erregeröl Kraftstoffmenge	Kontrolle und ggf. nachfüllen.
	Luftfilter	Kontrolle und reinigen
erstmalig nach 20 Betriebsstunden, dann alle 100 Betriebsstunden	Motoröl	wechseln
alle 50 Betriebsstunden	Riemen	kontrollieren; Ersatz nach 200 Betriebsstunden
	Luftfilter	wechseln
	Kühlrippen	kontrollieren, ggf. reinigen
halbjährlich	Kraftstofffilter	kontrollieren und reinigen
jährlich	Kraftstofftank	reinigen
	Kraftstofffilter	wechseln
	Ölfiter	reinigen; wechseln bei Bedarf
alle 300 Betriebsstunden	Erregeröl	wechseln

9.2.2 Motoröl wechseln

HINWEIS



Altöle sind giftig und dürfen nicht in die Umwelt gelangen!
Kontaktieren Sie gegebenenfalls die lokalen Behörden für Informationen bezüglich der ordnungsgemäßen Entsorgung.

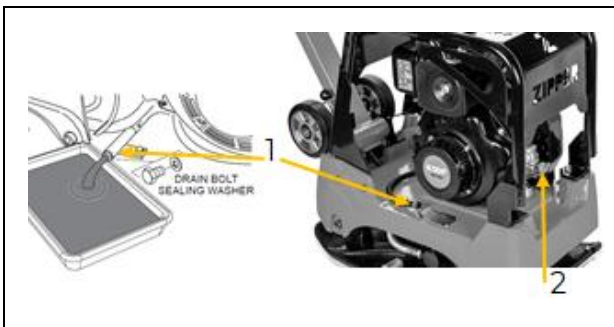

- Öffnen Sie die Einfüllöffnung (2).
- Entfernen Sie die Öl-Ablassschraube (1) und lassen Sie das noch warme Motoröl in ein Auffanggefäß rinnen.
- Schließen Sie die Öl-Ablassschraube (1).
- Füllen Sie Motoröl in die Einfüllöffnung (2). Verwenden Sie nur qualitativ hochwertiges Motoröl, siehe Kapitel Technische Daten.
- Schließen Sie die Einfüllöffnung (2).
- Entsorgen Sie das Altöl umweltgerecht.

9.2.3 Luftfilter reinigen / wechseln

HINWEIS



Wenn Sie die Maschine ohne Luftfilter, mit einem losen, beschädigten oder verschmutzten Luftfilter betreiben, kann Schmutz in den Motor gelangen, was zu einem schnellen Verschleiß des Motors führt.

Ein Luftfilterwechsel steht an, wenn:

- die Motorleistung abfällt und der Treibstoffverbrauch gleichzeitig zunimmt,
- der Ölverbrauch zunimmt,
- das Anlassen des Motors schwerer wird.

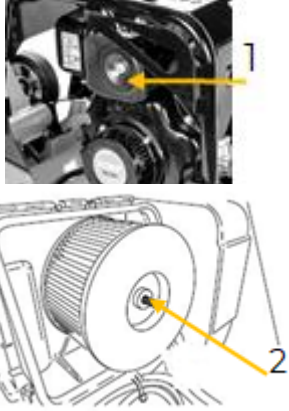

	<p>Ein verunreinigter Luftfilter kann zu Problemen beim Anlassen der Maschine, zu Leistungsverlust während des Betriebs und zur Verkürzung der Motorlebensdauer beitragen.</p> <p>Für Motorschäden infolge unterlassener regelmäßiger Reinigung des Luftfilters übernimmt Zipper Maschinen keinerlei Haftung.</p> <ul style="list-style-type: none">• Zum Reinigen des Luftfilters lösen Sie die Flügelmutter am Luftfiltergehäuse (1), entfernen Sie die Abdeckung (Schaumstoff-Filter-Element) und nehmen die Luftfilterkassette (Papier-Filter-Element) heraus (2).• Klopfen Sie das Filterelement mehrmals auf eine harte Arbeitsplatte, um den Staub zu entfernen. Oder blasen Sie den Staub vorsichtig von innen aus dem Filterelement. Verwenden Sie keinesfalls Bürsten zur Reinigung. <p>HINWEIS: Verwenden Sie Augenschutz und eine Schutzmaske, wenn Sie das Filterelement ausblasen!</p> <ul style="list-style-type: none">• Reinigen Sie das Schaumstoffelement in warmer Seifenlauge und lassen Sie es vollständig trocknen. Tauchen Sie das Element in sauberes Motoröl und drücken Sie vor dem Einbau das überschüssige Öl vollständig aus dem Element heraus.• Setzen Sie das gereinigte Filterelement und den Schaumstoff oder eine neues Filterelement wieder ein.• Fixieren Sie die Abdeckung mit der Flügelmutter.
---	---

9.2.4 Riemen spannen / wechseln

WARNUNG



Warnung vor Einzugsgefahr!

Versuchen Sie niemals, den Riemen bei laufendem Motor zu prüfen. Ihre Hände könnten zwischen Riemen und Kupplung geraten. Schwere Handverletzungen sind die Folge.

Lose oder verschlissene Riemen reduzieren die Effizienz der Kraftübertragung, haben eine schwache Verdichtungsleistung zur Folge und verkürzen die Lebensdauer des Riemens selbst. Prüfen Sie deshalb die Riemen spannung in den vorgeschriebenen Zeitabständen.

HINWEIS

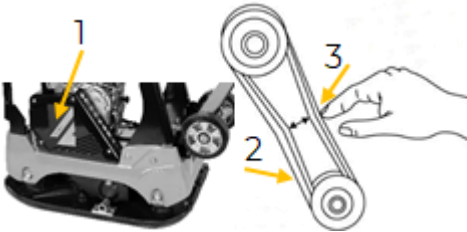
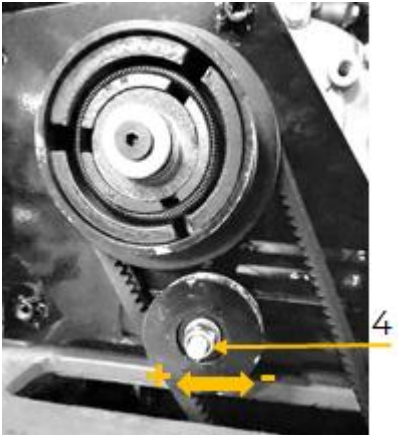

Sollte die Rüttelleistung der Maschine – unabhängig von der Anzahl der geleisteten Betriebsstunden – während des normalen Betriebs plötzlich nachlassen oder ganz aussetzen, prüfen Sie zuallererst Riemen und Kupplung.

	<h4>Riemen spannung kontrollieren</h4> <ul style="list-style-type: none">• Lösen Sie jeweils die 4 Schrauben der Abdeckplatte (1) und entfernen Sie sie. Prüfen Sie die Riemen spannung.• Die Riemen spannung ist in Ordnung, wenn der Riemen (2) bei Druck mit Daumen und Zeigefinger ca. 10 bis 15 mm nachgibt (3). Sollte der Riemen zu locker sitzen bzw. zu fest anliegen, passen Sie die Spannung an.
	<h4>Riemen spannen</h4> <ul style="list-style-type: none">• Lösen der Spannrollenschraube (4).• Spannrolle in Richtung (+) schieben, um die Riemen spannung zu erhöhen.• Spannrollenschraube (4) wieder festziehen.• Riemen spannung kontrollieren.• Wenn passend, die Riemen abdeckung (1) wieder montieren und mittels der Schrauben fixieren.• Ansonsten die Riemen spannung erneut justieren. <h4>Riemen wechseln</h4> <ul style="list-style-type: none">• Riemen abdeckung (1) entfernen.• Lösen der Spannrollenschraube (4).• Spannrolle in Richtung (-) schieben, um die Riemen spannung vollständig zu lösen.• Alten Riemen von der Scheibe ziehen und durch neuen ersetzen.



- Riemen spannen.
- Spannrollenschraube (4) wieder festziehen.
- Riemen Spannung kontrollieren.
- Wenn passend, Riemenabdeckung (1) wieder montieren und mittels der Schrauben fixieren. Ansonsten Riemen Spannung erneut justieren.

9.2.5 Hydrauliköl wechseln

HINWEIS



Motoröl und Kraftstoffe sind giftig und dürfen nicht in die Umwelt gelangen! Beachten Sie die Herstellerhinweise, und kontaktieren Sie gegebenenfalls Ihre lokale Behörde für Informationen bezüglich ordnungsgemäßer Entsorgung.

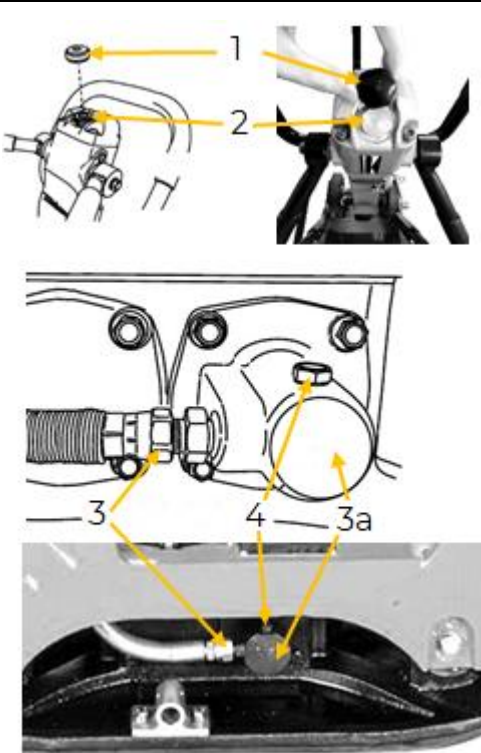

- Stellen Sie die Maschine auf einen waagrechten Untergrund.
 - Positionieren Sie den Führungsholm aufrecht und sperren Sie ihn.
 - Entfernen Sie die Abdeckung (1) und die Verschlusschraube (SW24) an der Oberseite der Hydraulikpumpe (2).
 - Entfernen Sie den Hydraulikschlauch (3), der auf der Seite des Rüttlers mit dem Zylinder (3a) verbunden ist.
 - Lassen Sie das Hydrauliköl vollständig in ein geeignetes Auffanggefäß ab.
 - Schließen Sie den Hydraulikschlauch (3) wieder an den Zylinder (3a).
 - Füllen Sie Hydrauliköl in die Einfüllöffnung der Hydraulikpumpe (2).
 - Öffnen Sie die Entlüftungsschraube (4) und lassen Sie ggf. die Luftblasen austreten. Schließen Sie die Entlüftungsschraube (4) wieder.
 - Kontrollieren Sie den Füllstand des Hydrauliköls in der Einfüllöffnung. Das Hydrauliköl soll bis zum Gewindeansatz reichen, ggf. nachfüllen.
 - Schließen Sie die Einfüllöffnung mit der Verschlusschraube (2) und der Abdeckung (1).
- HINWEIS:** Überschreiten Sie den Füllstand des Hydrauliköls nicht, da sonst das Öl aus der Verschlusschraube austritt.
- Entsorgen Sie das Altöl umweltgerecht.

9.2.6 Kraftstoff-Füllstand auffüllen

WARNUNG



**Nicht bei laufender Maschine nachtanken.
Rauchen sowie offenes Feuer sind während dem Tanken verboten.**

Zum Betanken stellen Sie die Maschine auf einen ebenen und festen Untergrund. Betanken Sie die Maschine niemals, solange sie noch auf dem Transportwagen steht.



- Motor abstellen und einige Minuten abkühlen lassen.
 - Entfernen Sie den Tankdeckel (1).
 - Füllen Sie Kraftstoff aus dem Transportbehälter in die Einfüllöffnung. Den empfohlenen Kraftstoff entnehmen Sie dem Kapitel Technische Daten.
- HINWEIS:** Verwenden Sie nur für Kraftstoff zugelassene Transportbehälter.
- Befüllen Sie den Tank nur bis ca. 3 cm unter den Rand mit Kraftstoff.
 - Schließen Sie die Einfüllöffnung mit dem Tankdeckel (1).
 - Falls Kraftstoff verschüttet wurde, wischen Sie die Einfüllöffnung mit Lappen ab.
- HINWEIS:** Wechseln Sie mit Kraftstoff kontaminierte Bekleidung sofort und waschen Sie die Haut.



HINWEIS



Beachten Sie die Sicherheitshinweise beim Befüllen und Lagern des Transportbehälters für den Kraftstoff!

9.3 Lagerung

HINWEIS



Bei unsachgemäßer Lagerung können wichtige Bauteile beschädigt und zerstört werden. Lagern Sie verpackte oder bereits ausgepackte Teile nur unter den vorgesehenen Umgebungsbedingungen!

Lagern Sie die gereinigte Maschine bei Nichtgebrauch an einem trockenen, frostsicheren, gut gelüfteten und versperrbaren Ort. Achten Sie darauf, dass der Lagerort fern von Wärmequellen, Flammen, Funken oder direktem Sonnenlicht ist. Stellen Sie sicher, dass Unbefugte und insbesondere Kinder keinen Zugang zur Maschine haben.

- Lassen Sie den Motor abkühlen.
- Schließen Sie den Kraftstoffabsperrhahn.
- Reinigen Sie die Maschine.
- Positionieren Sie den Führungsholm aufrecht und sperren Sie ihn.
- Stellen Sie sicher, dass die Maschine nicht in der Nähe von Wärmequellen, offenen Flammen oder Funken gelagert wird.
- Decken Sie die Maschine ab.

Bei längerer Lagerdauer (>30 Tage) ist Folgendes zu tun

- Lassen Sie den Kraftstoff in ein geeignetes Gefäß rinnen. Lagern Sie den Kraftstoff ordnungsgemäß.

Arbeiten nach längerer Lagerdauer

1. Kraftstoff einfüllen.
2. Motoröl Stand, kontrollieren, ggf. auffüllen.
3. Motor einschalten und Maschine ohne Last betätigen, damit das Hydrauliköl zirkulieren kann.

9.4 Entsorgung



Beachten Sie die nationalen Abfallbeseitigungs-Vorschriften. Entsorgen Sie die Maschine, Maschinenkomponenten oder Betriebsmittel nicht im Restmüll. Kontaktieren Sie gegebenenfalls Ihre lokalen Behörden für Informationen bezüglich der verfügbaren Entsorgungsmöglichkeiten. Wenn Sie bei Ihrem Fachhändler eine neue Maschine oder ein gleichwertiges Gerät kaufen, ist dieser in bestimmten Ländern verpflichtet, Ihre alte Maschine fachgerecht zu entsorgen.

10 FEHLERBEHEBUNG

Sollten Sie sich außer Stande sehen, erforderliche Reparaturen ordnungsgemäß durchzuführen und/oder besitzen Sie die notwendigen Kenntnisse nicht dafür, ziehen Sie immer einen Fachmann zum Beheben des Problems hinzu.

WARNUNG



Heiße Oberflächen und rotierende Maschinenteile bei laufendem Motor können schwere Verletzungen hervorrufen oder sogar zum Tod führen!

- Maschine vor Arbeiten zur Störungsbeseitigung immer still setzen und gegen unbeabsichtigte Wiederinbetriebnahme sichern.
- Stellen Sie die Maschine auf einen ebenen und festen Untergrund.
- Lassen Sie die Maschine abkühlen.

Fehler	Mögliche Ursache	Behebung
Motor stoppt	Ölstände prüfen	Ölstände ggf. auffüllen.
	Kraftstoffversorgung prüfen	Sicherstellen, dass der Kraftstoffabsperrhahn geöffnet ist. Sicherstellen, dass genug Kraftstoff im Tank vorhanden ist.
	Luftfilter verunreinigt	Luftfilter reinigen
Motor springt nicht an	Kraftstoffversorgung prüfen	Sicherstellen, dass ausreichend Kraftstoff im Tank ist und der Kraftstoffabsperrhahn geöffnet ist.
	Motor-Ölstand prüfen	Motoröl ggf. auffüllen
	Luftfilter verunreinigt	Luftfilter reinigen
niedrige Fahrgeschwindigkeit und schwache Vibrationen.	Kupplung rutscht	Kontaktieren Sie eine autorisierte Fachwerkstatt.
	Riemen rutscht	Riemen einstellen oder ersetzen



	zu viel Erregeröl eingefüllt	Erregeröl auf den korrekten Ölstand einstellen.
	Vibratorbaugruppe beschädigt oder defekt	Kontaktieren Sie eine autorisierte Fachwerkstatt.
	Luft in Hydraulikölleitung falsche Drehzahl	Hydraulikölleitung entlüften Drehzahl einstellen
	Luftfilter verunreinigt	Luftfilter kontrollieren und sicherstellen, dass sie sauber sind.
Maschine fährt vor- oder rückwärts, jedoch Richtungswechsel nicht möglich	Hydraulikpumpe funktioniert nicht	Hydraulikpumpe kontrollieren, ggf kontaktieren Sie eine autorisierte Fachwerkstatt.
	beschädigter Ölschlauch	Ölschlauch ersetzen
	Luft im Hydrauliköl	Hydraulikölleitung entlüften
	Zylinderkolbenlager defekt	Kontaktieren Sie eine autorisierte Fachwerkstatt.
Maschine fährt weder vorwärts noch rückwärts	Riemen gelöst oder durchgerutscht	Riemen richtig einsetzen, einstellen oder ersetzen
	Kupplung rutscht	Kontaktieren Sie eine autorisierte Fachwerkstatt.
	Vibratorbaugruppe blockiert	
	Zylinderkolbenlager defekt	
Widerstand beim Betätigen des Steuerungshebel für Rückwärtsgang ist hoch	Kolben in der Hydraulikpumpe bewegt sich nicht leichtgängig	Kontaktieren Sie eine autorisierte Fachwerkstatt.
	Kolben des Vibrationszylinders bewegt sich nicht leichtgängig	



11 PREFACE (EN)

Dear Customer!

This manual contains information and important notes for safe commissioning and handling of the PLATE COMPACTOR ZI-RPE160D, hereinafter referred to as “machine” in this document.



This manual is part of the machine and must not be removed. Save it for later reference and if you let other people use the machine, add this manual to the machine.

Please read and note the safety instructions!

Before first use read this manual carefully. It eases the correct use of the machine and prevents misunderstanding and damages of machine.

Due to constant advancements in product design, construction, illustrations and contents may deviate slightly. If you notice any errors, please inform us.

We reserve the right to make technical changes!

Check the goods immediately after receipt and note any complaints on the consignment note when taking over the goods from the deliverer!

Transport damage must be reported separately to us within 24 hours.

ZIPPER MASCHINEN GmbH cannot accept any liability for transport damage that has not been reported.

Copyright

© 2026

This documentation is protected by copyright. All rights reserved! In particular, the reprint, translation and extraction of photos and illustrations will be prosecuted.

The place of jurisdiction is the regional court Linz or the court responsible for 4707 Schlüsslberg is valid.

Customer service contact

ZIPPER MASCHINEN GmbH
4707 Schlüsslberg, Gewerbepark 8
AUSTRIA
Tel. +43 7248 61116-700
info@zipper-maschinen.at
www.zipper-maschinen.at



12 SAFETY

This section contains information and important notes on the safe commissioning and handling of the machine.



For your safety, read this manual carefully before commissioning. This will enable you to handle the machine safely and thus prevent misunderstandings as well as personal injury and damage to property. Pay special attention to the symbols and pictograms used on the machine as well as the safety information and danger warnings!

12.1 Intended use of the machine

The machine is designed exclusively for the following activities:

For compacting soils (e.g. granular soils consisting of gravel and sand or mixtures of both) such as roads, embankments and slopes, for backfilling laid pipes and for vibrating paving stones, bricks etc. within the technical limits.

NOTE



ZIPPER MASCHINEN GmbH assumes no responsibility or warranty for any other use or use beyond this and for any resulting damage to property or injury.

12.1.1 Technical restrictions

The machine is designed for the work under the following conditions:

Relative humidity:	max. 65 %
Temperature (for operation)	+5° C to +40° C
Temperature (storage, transport)	-20° C to +55° C

12.1.2 Prohibited applications / Dangerous misuse

- Operating the machine without adequate physical and mental fitness.
- Operating the machine without knowledge of the manual (machine and engine).
- Modifying the machine design.
- Operating the machine in wet and rainy conditions.
- Operating the machine in a potentially explosive environment.
- Operating the machine indoors or in enclosed areas.
- Operating the machine without functioning or missing mudguards.
- Removing of the safety markings attached to the machine.
- Modifying, circumventing or disabling the safety devices of the machine.
- Using the machine to transport people.

The non-intended use or the disregard of the explanations and instructions described in this manual will result in the expiration of all warranty claims and compensation claims for damages against ZIPPER MASCHINEN GmbH.

12.2 User requirements

The machine is designed to be operated by one person. The prerequisites for operating the machine are physical and mental fitness as well as knowledge and understanding of the operating instructions. Persons who, due to their physical, sensory or mental capabilities, inexperience or lack of knowledge, are unable to operate the machine safely must not use the machine without supervision or instruction by a responsible person.

Please note that locally applicable laws and regulations determine the minimum age of the operator and may restrict the use of this machine!

Work on electrical components or equipment may only be carried out by a qualified electrician or under the guidance and supervision of a qualified electrician.

Put on your personal protective equipment before working on the machine.

12.3 General safety instructions

To avoid malfunctions, damage and health impairments when working with the machine, the following points must be observed in addition to the general rules for safe working:

- Check the machine for completeness and function before starting. Only use the machine if the separating and other non-separating protective devices required for machining have are fitted.
- Ensure sufficient lighting conditions at the workplace to avoid stroboscopic effects.
- Remove tool keys and other setting tools before switching on the machine.
- Never leave the running machine unattended. (Always shut down the machine before leaving it).
- The machine may only be operated, maintained or repaired by persons who are familiar and who have been informed about the dangers arising from this work.
- Ensure that unauthorized persons keep a safety distance from the machine and keep children away from the machine.



- Wear close-fitting protective work clothing and suitable protective equipment (hearing protection, safety shoes, work gloves, etc.).
- Do not work on the machine if you are tired, not concentrated or under the influence of medication, alcohol or drugs!
- Do not use the machine in areas where vapours of paints, solvents or flammable liquids represent a potential danger (danger of fire or explosion!).
- Shut down the machine before carrying out adjustment, changeover, cleaning, maintenance or servicing work, etc. Before starting work on the machine, wait until all tools or machine parts have come to a complete standstill and secure the machine against unintentional restarting.
- Only use spare parts and accessories recommended by Zipper Maschinen.

12.4 Special safety instructions for this machine

- Keep hands and feet away from moving machine parts and always ensure that you have a secure footing when working.
- Ensure that the area to be tamped does not contain any "live" electrical cables, gas or water pipes that could be damaged by the vibration.
- The machine is designed to be operated by one person. Always operate the machine from behind. Never stand next to or in front of the machine when the motor is running.
- Prolonged continuous use of the vibratory plate can lead to vibration-induced circulatory disorders, particularly in the hands. Therefore, take regular work breaks!
- Wear suitable protective gloves to reduce the intensity of the vibrations. The hardness of the surface to be worked on, personal predisposition to circulatory disorders and low outside temperatures considerably reduce the permitted duration of use.
- When working in or near excavations or building pits, make sure that the walls are stable and do not run the risk of collapsing due to vibration.
- Keep away from edges and trenches and avoid situations where the vibratory plate could tip over.
- Excessive noise can cause hearing damage and temporary or permanent loss of hearing. Wear hearing protection certified to health and safety regulations to limit noise exposure.

12.5 Safety instructions for machines with combustion engines

- Do not touch the engine and/or exhaust silencer during operation or immediately after switching off! These areas become hot during operation and can cause burns.
- Do not operate the machine in closed areas or in poorly ventilated rooms unless there is adequate ventilation through exhaust fans or hoses. (Risk of suffocation from carbon monoxide!)
- Do not smoke while operating the machine.
- Do not smoke when refueling the machine.
- Only refuel the machine in a well-ventilated area.
- Do not refuel the machine when the engine is running or the machine is still hot.
- Do not refuel the machine near open flames.
- Do not spill fuel when refueling.
- Do not use gasoline or other types of fuel or flammable solutions to clean machine parts, especially in enclosed spaces. The vapors from fuels and solutions can explode.
- Always keep the area around the muffler free of foreign objects, such as leaves, paper, cardboard, etc. A hot exhaust silencer could ignite these substances and cause a fire.
- Close the tank cap again after refueling.
- Check the fuel line and tank regularly for leaks and cracks. Do not operate the machine if there are known leaks in the fuel system.
- Only store fuel in approved containers intended for this purpose.

12.6 Hazard warnings

12.6.1 Residual risks

Despite intended use, certain residual risk factors remain.

- **Squashing**

Keep hands and feet away from moving parts, as there is a risk of them getting under the vibrating plate. Minimize the risk of crushing your feet by wearing work shoes with steel toe caps. Make sure that the machine and the operator are both stable when standing on level ground and that the machine does not tip over, slip or fall during operation.

- **Damage to health by vibrations**

Prolonged continuous use of a vibratory plate can lead to vibration-related circulatory disorders, particularly in the hands. Therefore:

- Take regular breaks.
- Wear suitable protective gloves to reduce the intensity of the vibrations.



- o The hardness of the surface to be worked on, personal predisposition to circulatory disorders and low outside temperatures significantly reduce the permitted duration of use.

Excessively long operating times can lead to damage to the health of the joints and muscles, especially the hands and arms. Take breaks at your own discretion and limit the total working time according to your state of health and physical well-being.

- **Sources of danger of the working area**

Make sure that the walls of a trench are stable and will not collapse due to the vibration. Make sure that the area to be tamped does not contain any "live" electrical cables, gas or water pipes that could be damaged by the vibration. Be careful when working near unprotected bore-holes or excavations. Operate the machine at your own discretion and on your own responsibility.

- **Burning hazard**

Touching the muffler, the exhaust and other heatable machine components can cause severe burns after prolonged continuous operation or when the engine is hot.

- **Fire and explosion hazards**

Diesel is flammable easily and at special conditions explosive. NEVER refill fuel during operation or when the machine is hot. Do not smoke and keep away flames and sparks during refilling and at places where fuel is stored. Do not overfill the fuel tank and avoid spilling fuel. When fuel has been spilled you must clean that place before starting the machine.





Ensure that the tank cap is fastened well after refilling.

- **Chemical dangers**

Never refill or operate a combustion motor in a closed room without enough air circulation. Carbon monoxide from the combustion engine can cause the death or can damage your health by breathing in. That's why you're only allowed to operate the machine in good ventilated rooms and outdoors.

12.6.2 Hazardous situations

Due to the structure and construction of the machine, hazardous situations may occur which are identified in this manual as follows:

DANGER	
	A safety instruction designed in this way indicates an imminently hazardous situation which, if not avoided, will result in death or serious injury.
WARNING	
	Such a safety instruction indicates a potentially hazardous situation which, if not avoided, may result in serious injury or even death.
CAUTION	
	A safety instruction designed in this way indicates a potentially hazardous situation which, if not avoided, may result in minor or moderate injury.
NOTE	
	A safety note designed in this way indicates a potentially dangerous situation which, if not avoided, may result in property damage.

Regardless of all safety regulations, your common sense and your appropriate technical aptitude/training are and remain the most important safety factor in the error-free operation of the machine. **Safe working depends on you!**

13 TRANSPORT

Lifting and transporting the machine may only be carried out by qualified personnel with appropriate training for the lifting equipment used.

WARNING	
	<p>Risk of injury from suspended or unsecured load! Damaged or insufficiently strong hoists and load slings can result in serious injury or even death.</p> <ul style="list-style-type: none"> ➤ Before use, therefore, check hoists and load slings for adequate load-bearing capacity and perfect condition. ➤ Secure the loads carefully. ➤ Never stand under suspended loads!



13.1 Transportation to the installation site

To manoeuvre the machine in the packaging, a pallet truck or forklift truck with the appropriate lifting force (the fork must have a length of at least 1200 mm) can be used, for example. The specifications can be found in the chapter Technical data. For proper transport, also observe the instructions and information on the transport packaging regarding centre of gravity, lifting points, weight, means of transport to be used as well as the prescribed transport position etc. Ensure that the selected lifting equipment (crane, forklift, pallet truck, load sling, etc.) is in perfect condition.

- Lift and/or transport the machine as carefully as possible.
- Avoid jerky movements.

13.2 Transport to the place of use

Make sure that the fuel shut off valve is closed. Only transport the machine in a horizontal position.

WARNING



Never lift or transport the machine with the engine running!

13.2.1 Transportation over longer distances

NOTE



There are two persons required to lift and park the machine on another transporting devices. - One person to operate the hoist and one person to keep the machine in balance.



Lift the machine onto the means of transport using suitable lifting gear.

- Before lifting, check the lifting frame for damage and inspect the weld seam of the lifting frame.
- Close the fuel shut off valve.
- Position the handle bar upright and lock it (1).
- Hang the lifting gear in the lifting point (2). Lift the machine carefully and move the machine slowly onto the means of transport. Avoid jerky movements. Do not lift the machines unnecessarily high.
- Secure the load properly for transportation.

13.2.2 Transport over short distances

For short distance transport, the transport wheels must be mounted in the transport position:

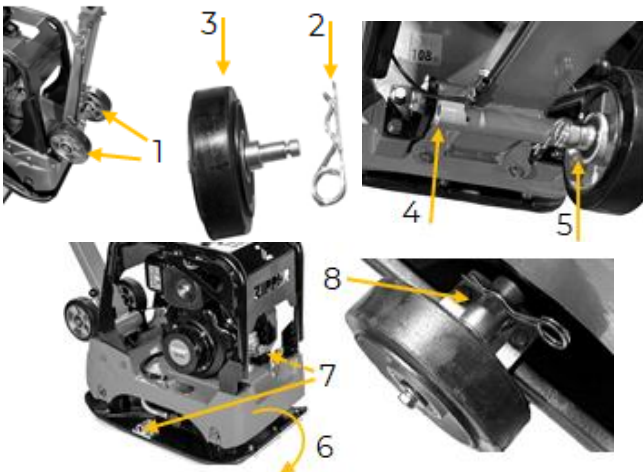

- Remove the transport wheels from the support (1).
- To do this, remove the cotter pin (2) and take the transport wheel (3) out of the holder (4). Repeat this process with the second transport wheel (5).
- To mount the transport wheels, tilt the machine forward (6) and slide each transport wheel into the opening from the side, securing it with the cotter pin (7, 8). Place the machine on its wheels.
- The machine can be moved over short distances by the holding bracket. Move the machine only on level and firm ground.

Before starting up the machine, the transport wheels must be refitted in their designated position on the handle bar (1).

14 ASSEMBLY

14.1 Check scope of delivery

After delivery, check the machine immediately for transport damage and missing Parts.

14.2 Assembly

The machine comes fully assembled, including the rubber mat. If necessary, remove the rubber mat according to the following instructions:

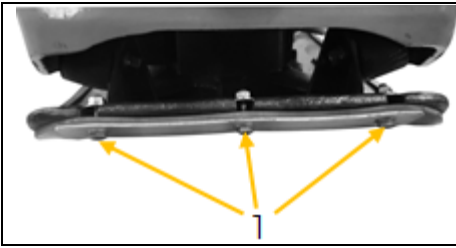
**Removing/installing the rubber mat**

- Remove the 3 screws, washers, and nuts on both narrow sides of the machine. Remove the rubber mat and keep it together with the mounting materials (1).
- To install the rubber mat, secure it with 3 screws, washers, and nuts on each of the narrow sides (1).

15 OPERATION

- Secure the working environment before you start compacting.
- Do not operate the machine until you have read and understood the safety instructions and have carried out the measures required before initial operation.
- The correct moisture content of the soil is very important for correct compaction. Compaction of materials that are too dry is facilitated by moistening the material. Too much moisture, on the other hand, leaves water-filled cavities that weaken the load-bearing capacity of the soil.
- Wetness or excessive watering can lead to overloading and death of the engine.

15.1 Checking delivery content

Check the delivery immediately for transport damage and missing parts. Report any damage or missing parts to your dealer or the shipping company immediately. Visible transport damage must also be noted immediately on the delivery note in accordance with the provisions of the warranty, otherwise the goods are deemed to have been properly accepted.

15.2 Information on Initial Start-up**NOTE****Note that the machine is delivered without engine oil and fuel.**

Make sure that this equipment is filled up before the machine is put into operation for the first time.

15.2.1 Test Run Initial Start-up

- Let the machine run idle for about 3 minutes.
- Pay attention to abnormal noises.
- Pay attention to the exhaust fumes (too black, too white)?

15.2.2 Notes on the first 20 operating hours

In order to optimize the life expectancy of your machine, the following points should be observed:

- Do not operate the engine for the first 20 operating hours at maximum load (this also applies to used engine after extensive maintenance). This means lower speed and lower maximum working load than during normal operation.
- Change the engine oil after the first 20 hours of operation.

15.3 Checklist before each use**NOTE**

The use of paint thinners, petrol, aggressive chemicals or abrasives leads to material damage to the surfaces! Therefore use only mild detergents for cleaning!

- Clean the machine and remove dirt and dust if necessary.
- If the air filter is dirty, blow the filter cartridge from the inside by moving a jet of dry compressed air up and down. Continue until all dust has been removed. Replace the air filter with a new one if necessary.
- Check the locking nuts and screws for tightness. (Screws or bolts loosened by vibrations can lead to accidents!).
- Check the belt tension: Use your thumb to check the flexibility of the belt. The belt is correctly tensioned if it yields approx. 10-15 mm in the middle, between the pulleys.
- Perform a visual inspection of the belt: Check whether the belt is flaking or frayed, whether there are cracks and whether the belt is contaminated with oil. These wear conditions cause the belt to run hot. Replace the belt immediately.
- Check the fill level of the operating fluids.
- Ensure that all filling openings are securely closed.



15.3.1 Check the engine oil level

NOTE



If the oil level is too low, this will damage the engine and shorten the service life of the machine. Therefore, check the engine oil level before every start and top up the engine oil if necessary.

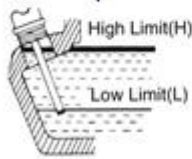

- To check the engine oil level, park the machine on a level surface. Switch off the engine and allow the machine to stand for ten minutes so that the circulating oil can collect in the oil pan.
- Unscrew the oil dipstick (1) and wipe it off with a clean, lint-free cloth or a lint-free paper towel.
- Push the dipstick (1) back into the opening as far as it will go, but do not screw it in. (Make sure that the dipstick is really pushed in all the way).
- Pull the dipstick out again and read off the oil level. There are two markings for this - see illustration on the left.



- If the oil level is low, remove the cap and add the recommended oil slowly (2), see section Technical data.
- Close the cap again.

15.3.2 Check the exciter oil level

NOTE



If the oil level is too low, this will damage the exciter and shorten the service life of the machine. Therefore, check the exciter oil level before every start and top up with exciter oil if necessary.

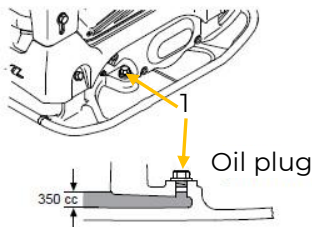

- Position the machine horizontally.
- Open the oil plug (1)
- Check the oil level. The oil should reach the start of the thread of the filler hole.
- If necessary, top up with exciter oil, see section Technical data.
- Fit the oil plug (1) and tighten firmly.

15.3.3 Check the fuel tank level

NOTE



Observe the safety regulations for fuel control. Filter the fuel when refuelling to prevent foreign particles from entering the combustion chamber. Wipe up any leaked fuel.

- Unscrew the tank cap (located on the fuel tank).
- Visually check the fuel level. Top up with fuel if necessary.
- Close the tank cap tightly after refuelling.

15.4 Operating instructions

- Never pull the cable while the engine is running. This will damage the engine.
- The cable mechanism for changing the engine speed is limited by an adjusting screw. This is set at the factory. Never change this setting without authorization as you could overload the motor.
- Never operate the machine on slopes steeper than 20°, as the motor may not be sufficiently lubricated even if the oil level is optimal.
- No one other than the operator may stand in the direction of the forward movement of the vibratory plate and within one meter of the machine.
- When compacting and raising an earthwork, first compact about 10 to 15 cm inside the edge two to three times, then compact the edge.



- When vibrating the earth inside a building, the vibratory plate should not touch the sub-structure, the walls, the reinforced concrete piles, the base of the machine or the underground pipes etc.
- If several vibratory plates are used simultaneously on one area, the parallel distance between the machines should not be less than five meters and the distance between the front and rear machine should not be less than ten meters.
- If the machine is working in an environment that is just about right, e.g. on soft or uneven ground, make sure to reduce the power to the lowest possible level to prevent the machine from sinking. On slopes (max. 20° allowed!), make sure that the machine does not tip over.
- Pay particular attention in particularly dangerous areas:
- When working in tunnels, ensure good ventilation to prevent accidents. There must also be a functioning control system to ensure that the fresh air supply is working properly.
- When working and parking the machine, the stability of the machine should be taken into account in order to avoid hazards.

15.5 Handling

15.5.1 Start the machine

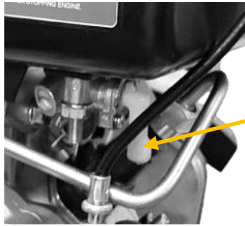
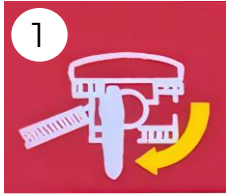
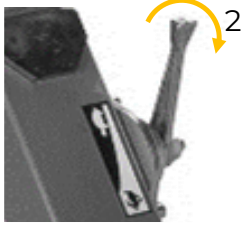
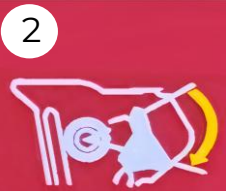
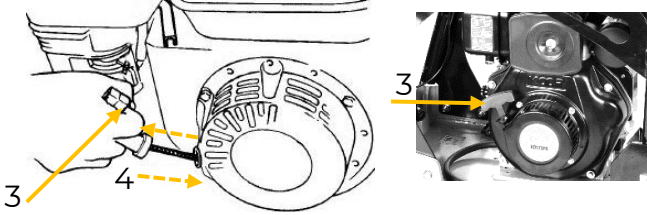
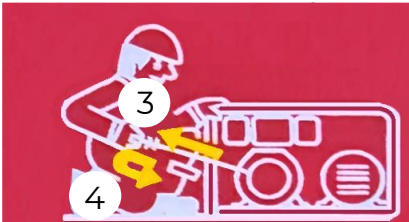
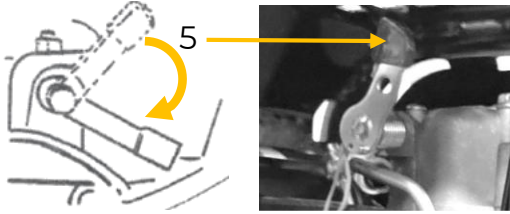
 	<p>1. Open the fuel shut off valve (1).</p>
 	<p>2. Put the throttle lever in the start position (2).</p>
 	<p>3. Grasp the starter handle and pull it out slowly (3). The resistance is strongest at a certain point. This point corresponds to the compression point. Let the rope slowly roll back from this point (4).</p>
	<p>4. Push the decompression lever down and release it (5). 5. Pull the starter handle (6) firmly, the engine will start, repeat if necessary. NOTE: Do not pull the starter rope all the way to the end and do not let it rewind after pulling, but only rewind it quickly. 6. After starting the engine, be sure to allow the engine to warm up for 2-3 minutes. Check the machine for unusual noises and that the fuel supply is not leaking.</p>



Starting in winter temperatures

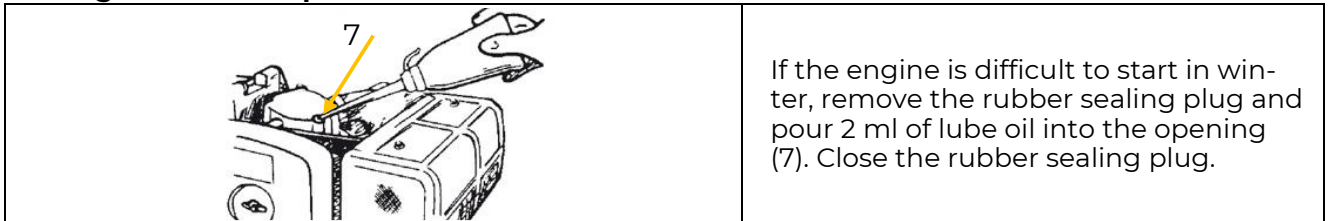

If the engine is difficult to start in winter, remove the rubber sealing plug and pour 2 ml of lube oil into the opening (7). Close the rubber sealing plug.

15.5.2 Move the machine forwards / backwards

	<ol style="list-style-type: none"> 1. Move the throttle lever forward (1). The machine begins to shake. Position turtle (2): slow Position rabbit (3): fast <p>NOTE: Always move the throttle lever quickly to prevent the clutch from slipping.</p>
	<ol style="list-style-type: none"> 2. In the neutral position of the direction lever (4), the machine vibrates at the same point. 3. Push the direction lever (4) <ul style="list-style-type: none"> o forwards to move the machine forwards (5) o backwards to move the machine backwards (6).

NOTE: The driving speed may decrease on clayey soils or soils with high moisture content because the compaction plate does not lift easily due to the soil conditions. In this case, check the base plate to see if any stuck material is blocking the plate mechanism. Clean the compaction plate and remove any stuck material. For soils with high moisture content, allow the soil to dry or perform the compaction process twice if necessary.

15.5.3 Stop the machine

	<ol style="list-style-type: none"> 1. Set the throttle lever to the idle position (1). Allow the engine to idle for approx. 3 minutes. 2. Set the throttle lever into the stop position (2). 3. Close the fuel shut off valve (3). 4. Pull the starter handle slowly until resistance can be felt. Release it slowly back to the starting position to prevent rust deposits. <p>NOTE: Never pull the starter handle while the engine is running, as this will damage the engine.</p> <ol style="list-style-type: none"> 5. Wait until the engine has cooled down before storing the machine.
--	--

16 CLEANING, MAINTENANCE, STORAGE, DISPOSAL

WARNING



Hot surfaces and rotating machine parts while the engine is running can cause serious injury or even death!

- Always stop the machine before carrying out any conversion, adjustment, cleaning or maintenance work and secure it against unintentional restarting.
- Place the machine on a level and firm surface.
- Allow the machine to cool down.



16.1 Cleaning

Regular cleaning guarantees the long service life of your machine and is a prerequisite for its safe operation.

NOTE



Incorrect cleaning products can attack the finish of the machine. Do not use any solvents, nitro thinners or other cleaning products that could damage the machine's finish.
Observe the specifications and instructions of the cleaning agent manufacturer.

- Remove mud and dirt from the machine after each use. Also clean the underside of the vibratory plate to avoid deposits.
- Prepare the surfaces and lubricate the bare machine parts with an acid-free lubricating oil (e.g. WD40 rust inhibitor).

16.2 Maintenance

The machine is low-maintenance and only a few parts need to be serviced. Malfunctions or defects that could affect your safety must be repaired immediately!

- Before each operation, check the perfect condition of the safety devices.
- Regularly check the perfect and legible condition of the warning and safety labels of the machine.
- Use only proper and suitable tools.
- Use only original spare parts recommended by the manufacturer.

16.2.1 Maintenance plan

The type and degree of machine wear depends to a large extent on the operating conditions. The following intervals apply when the machine is used within the technical limits:

Interval	Components	Action
before each start-up	machine	Check the machine for damaged parts, check pipes and tanks for leaks.
	connections	Check for loose or lost screws.
	operating elements	Control the function.
	engine oil exciter oil fuel level	Check fill level and refill if necessary.
	air filter	Check and clean, if necessary
first after 20 operating hours, then every 100 operating hours	motor oil	change
every 50 operating hours	belt	Check; replace after 200 operating hours.
	air filter	change
	cooling fins	Check, clean, if necessary.
half-yearly	fuel filter	Check and clean.
every 100 operating hours or once per year	fuel tank	clean
	fuel filter	change
	oil filter	Clean and change, if necessary.
every 300 operating hours	exciter oil	change

16.2.2 Change the motor oil

NOTE



Used oils are toxic and must not be released into the environment!

If necessary, contact the local authorities for information on proper disposal.

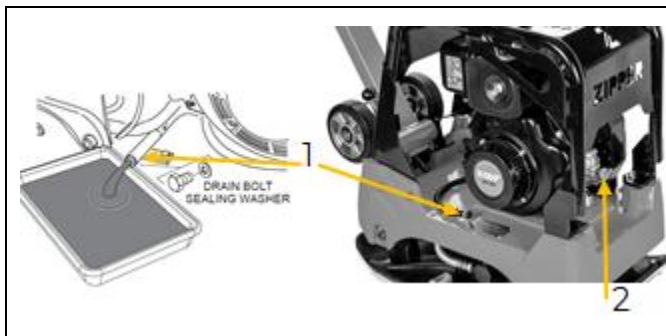

- Remove the filler opening (2).
- Remove the oil drain plug (1) and allow the warm engine oil to drain into a collection container.
- Close the oil drain plug (1).
- Pour engine oil into the filler opening (2). Only use high-quality engine oil, see chapter Technical Data.
- Close the filler opening (2).
- Dispose of the used oil in an environmentally friendly manner.



16.2.3 Clean / change the air filter

NOTE



If you operate the machine without an air filter or with a damaged or dirty air filter, dirt can get into the engine, resulting in rapid engine wear.

An air filter change is due when:

- engine performance drops and fuel consumption increases at the same time,
- oil consumption increases,
- starting the engine becomes more difficult.

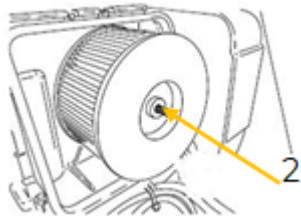
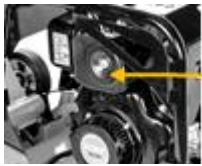

A contaminated air filter can cause problems when starting the machine, loss of power during operation and shorten the service life of the engine.

Zipper Maschinen accepts no liability for engine damage resulting from failure to clean the air filter regularly.

- To clean the air filter, loosen the wing nut on the air filter housing (1), remove the cover (foam filter element) and take out the air filter cassette (paper filter element) (2).
- Tap the filter element several times on a hard worktop to remove the dust. Or carefully blow the dust out of the filter element from the inside. Never use brushes for cleaning.

NOTE: Use eye protection and a protective mask when blowing out the filter element!

- Clean the foam element in warm soapy water and allow it to dry completely. Dip the element in clean engine oil and squeeze out any excess oil before installing it.
- Reinsert the cleaned filter element and the foam or a new filter element.
- Secure the cover with the wing nut.

16.2.4 Check the belt

WARNING



Warning of pull-in hazard!

Never attempt to check the belt while the engine is running. Your hands could get caught between the belt and the clutch. This could result in serious hand injuries.

Loose or worn belts reduce the efficiency of power transmission, result in poor compression performance and shorten the service life of the belt itself. Therefore, check the belt tension at the prescribed intervals.

NOTE



If the vibration performance of the machine - regardless of the number of operating hours - suddenly decreases or stops completely during normal operation, first check the belt and clutch.



Check the belt tension

- Loosen the 4 screws of the cover plate (1) and remove them. Check the belt tension.
- The belt tension is correct if the belt (2) yields approx. 10 to 15 mm when pressed with thumb and index finger (3). If the belt is too loose or too tight, adjust the tension!

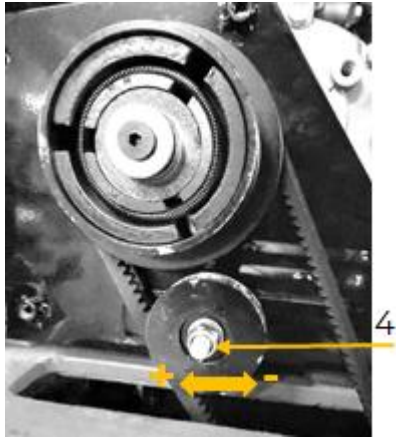

Tighten the belt

- Loosen the screw of the tensioner pulley (4).
- Push the tensioner pulley in the direction (+) to increase the belt tension.
- Retighten tensioner pulley screw.
- Check belt tension.
- If suitable, refit the belt cover (1) and fix it with the screws. Otherwise readjust the belt tension.

Change the belt

- Remove the belt cover (1).
- Loosen the screw of the tension pulley (4).
- Push the tensioner pulley in the direction (-) to decrease the belt tension.
- Pull the old belt from the pulley and replace it with a new one.
- Tension the belt.
- Retighten the screw of the tension pulley (4).
- Check belt tension.
- If suitable, refit the belt cover (1) and fix it with the screws. Otherwise readjust the belt tension.

16.2.5 Change the hydraulic oil

NOTE



Used oil and fuels are toxic and must not be released into the environment! Observe the manufacturer's instructions and, if necessary, contact your local authority for information on proper disposal.

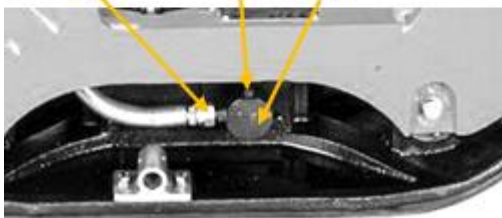
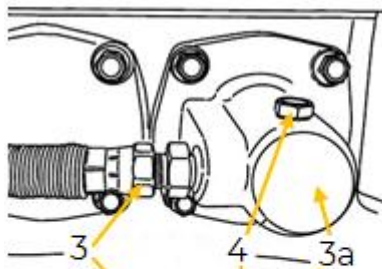
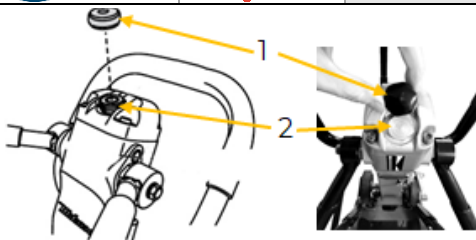

- Place the machine on a level surface.
- Position the handle bar upright and lock it in place.
- Remove the cover (1) and the screw plug (SW24) on the top of the hydraulic pump (2).
- Remove the hydraulic hose (3) connected to the cylinder (3a) on the side of the vibrator.
- Completely drain the hydraulic oil into a suitable collection container.
- Reconnect the hydraulic hose (3) to the cylinder (3a).
- Fill hydraulic oil into the filler opening of the hydraulic pump (2).
- Open the bleed screw (4) and allow any air bubbles to escape. Close the bleed screw (4).
- Check the hydraulic oil level in the filler opening. The hydraulic oil should reach the threaded end; top up if necessary.
- Close the filler opening with the screw plug (2) and the cover (1).

NOTE: Do not exceed the hydraulic oil level, otherwise the oil will leak out of the screw plug.

- Dispose of the used oil in an environmentally friendly manner.

16.2.6 Topping fuel level

WARNING



Never refuel if the engine is running. Smoking and open fire are prohibited during refuelling.

To refuel, place the machine on a level and firm surface. Never refuel the machine while it is still on the transport machine.



	<ul style="list-style-type: none"> • Switch off the engine and allow it to cool down for a few minutes. • Remove the tank cap (1). • Fill fuel from the transport container into the filler opening. The recommended fuel can be found in the Technical data chapter. <p>NOTE: Only use transport containers approved for fuel.</p> <ul style="list-style-type: none"> • Only fill the tank with fuel up to approx. 3 cm below the rim. • Close the filler opening with the fuel filler cap (1). • If fuel has been spilled wipe the filler opening with a cloth. <p>NOTE: Change clothing contaminated with fuel immediately and wash your skin.</p>
---	---

NOTE

	<p>Observe the safety instructions when filling and storing the transport container for the fuel!</p>
---	---

16.3 Storage

NOTE

	<p>Improper storage can damage and destroy important components. Only store packed or already unpacked parts under the intended ambient conditions!</p>
---	---

Store the cleaned machine in a dry, frost-proof, well-ventilated and lockable place when not in use. Make sure the storage location is away from heat sources, flames and sparks or direct sun light. Make sure that unauthorised persons and especially children do not have access to the machine.

- Allow the engine to cool down.
- Close the fuel supply valve.
- Clean the machine.
- Position the handle bar upright and lock it
- Ensure that the machine is not stored near heat sources, naked flames or sparks.
- Cover the machine.

In case of prolonged storage (>30 days), proceed as follows:

- Allow the fuel to run into a suitable container. Store the fuel properly.

Working after a long storage period

- Fill with fuel.
- Check the motor oil level, top up if necessary
- Switch on the engine and operate the machine without load so that the hydraulic oil can circulate.

16.4 Disposal



Observe the national waste disposal regulations. Never dispose of the machine, machine components or operating equipment in the residual waste. If necessary, contact your local authorities for information regarding available disposal options. If you purchase a new machine or equivalent equipment from your specialist dealer, he is obliged in certain countries to dispose of your old machine properly.

17 TROUBLESHOOTING

If you are unable to carry out the necessary repairs properly and/or do not have the required training, always consult a specialist to solve the problem.

WARNING

	<p>Hot surfaces and rotating machine parts while the engine is running can cause serious injury or even death.</p> <ul style="list-style-type: none"> ➤ Always stop the machine before carrying out troubleshooting work and secure it against unintentional restarting. ➤ Place the machine on a level and firm surface. ➤ Allow the machine to cool down.
---	--

Trouble	Possible cause	Solution
engine stops	check oil levels	Top up oil levels if necessary.
	check fuel shut off valve	Ensure that the fuel shut off valve is open. Ensure that there is enough fuel in the tank.
	air filter contaminated	Clean the air filter.
engine does not start	fuel supply	Ensure that there is sufficient fuel in the tank and that the fuel shut off valve is open.



	Check motor oil level	Top up motor oil if necessary.
	air filter contaminated	Clean the air filter.
low driving speed and weak vibration	clutch slips	Contact an authorised specialist workshop.
	belt slipping	Adjust or replace the belt.
	too much exciter oil filled in	Adjust the exciter oil to the correct oil level.
	vibrator assembly damaged or defective	Contact an authorised specialist workshop.
	air in hydraulic oil	Bleed the hydraulic oil line.
	incorrect speed	adjust speed
	air filter contaminated	Check air filters and ensure that they are clean.
machine moves forwards or backwards, but cannot change direction	hydraulic pump not working	Check hydraulic pump, contact an authorised specialist workshop, if necessary.
	damaged oil hose	Replace oil hose.
	air in hydraulic oil	Drain the hydraulic oil line.
	cylinder piston bearing defective	Contact an authorised specialist workshop.
machine moves neither forwards nor backwards	belt loosen or slipped through	Correctly insert, adjust or replace belt.
	clutch slips	Contact an authorised specialist workshop.
	vibrator assembly blocked	
	cylinder piston bearing defective	
The resistance when operating the direction lever for reverse gear is high.	Piston in the hydraulic pump does not move smoothly.	Contact an authorised specialist workshop.
	Piston of the vibration cylinder does not move smoothly.	

18 ERSATZTEILE / SPARE PARTS

18.1 Ersatzteilbestellung / Spare parts order

(DE) Mit ZIPPER-Ersatzteilen verwenden Sie Ersatzteile, die ideal aufeinander abgestimmt sind. Die optimale Passgenauigkeit der Teile verkürzen die Einbauzeiten und erhöhen die Lebensdauer.

HINWEIS



Der Einbau von anderen als Originalersatzteilen führt zum Verlust der Garantie! Daher gilt: Beim Tausch von Komponenten/Teile nur vom Hersteller empfohlene Ersatzteile verwenden.

Bestellen Sie die Ersatzteile direkt auf unserer Homepage – Kategorie ERSATZTEILE, oder kontaktieren Sie unseren Kundendienst

- über unsere Homepage – Kategorie SERVICE/NEWS – ERSATZTEILANFORDERUNG,
- per Mail an eg01@zipper-maschinen.at.

Geben Sie stets Maschinentype, Ersatzteilnummer sowie Bezeichnung an. Um Missverständnissen vorzubeugen, empfehlen wir, mit der Ersatzteilbestellung eine Kopie der Ersatzteilzeichnung beizulegen, auf der die benötigten Ersatzteile eindeutig markiert sind, falls Sie nicht über den Online-Ersatzteilkatalog anfragen.

(EN) With original ZIPPER spare parts you use parts that are attuned to each other shorten the installation time and elongate your products lifespan.

NOTE



The installation of parts other than original spare parts leads to the loss of the guarantee! Therefore: When replacing components/parts, only use spare parts recommended by the manufacturer.

Order the spare parts directly on our homepage – category SPARE PARTS or contact our customer service

- via our Homepage – category SERVICE/NEWS - SPARE PARTS REQUEST,
- by e-mail to eg01@zipper-maschinen.at.

Always state the machine type, spare part number and designation. To prevent misunderstandings, we recommend that you add a copy of the spare parts drawing with the spare parts order, on which the required spare parts are clearly marked, especially when not using the online-spare-part catalogue.



18.2 Explosionszeichnung / Exploding view

18.2.1 Part A – Control assembly

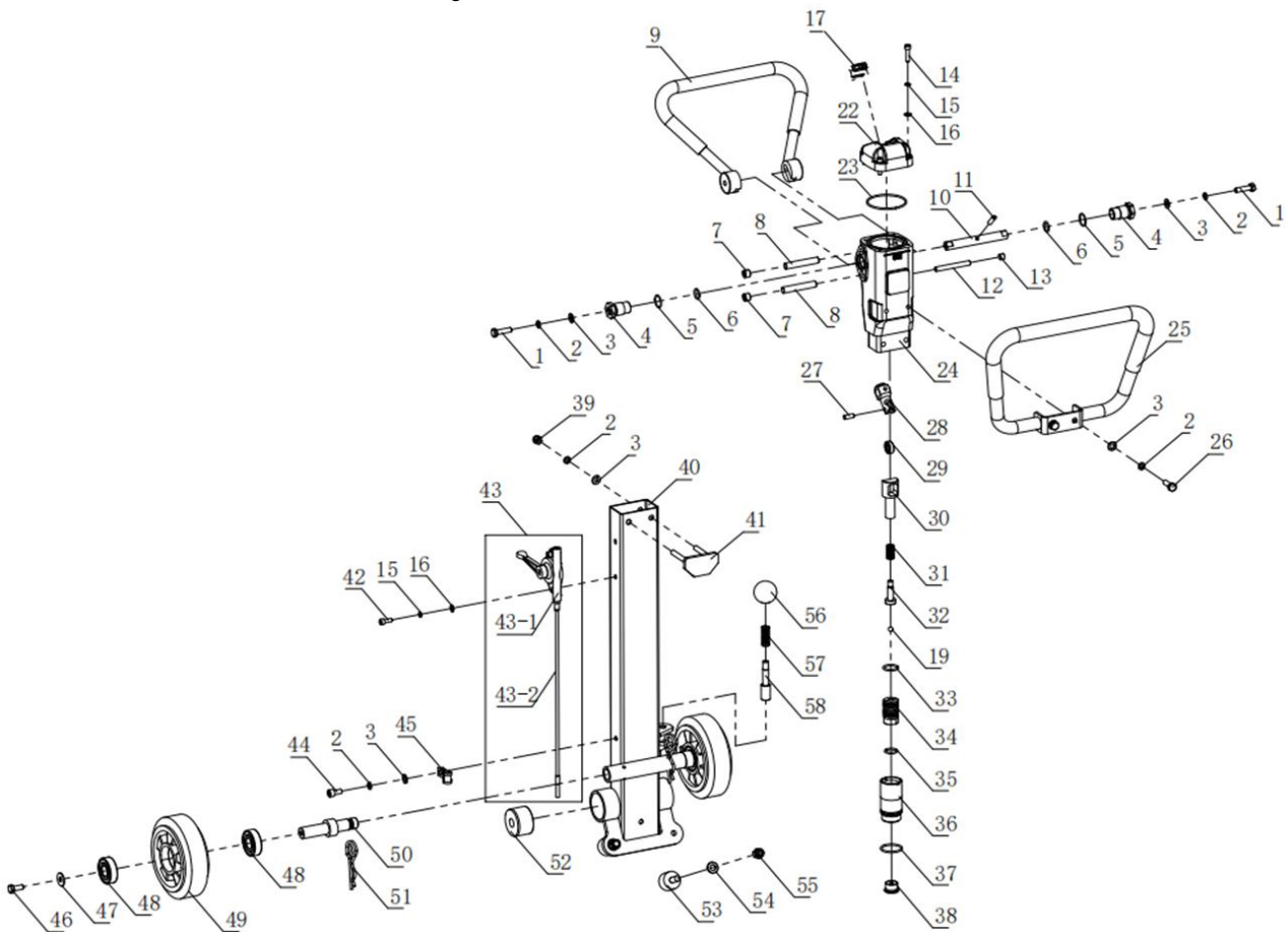

No.	Description	Qty.	No.	Description	Qty.
1	BOLT M8X30	2	32	TOP ROD	1
2	SPRING WASHER ø8	7	33	O-RING 22.4*2.65	1
3	FLAT WASHER ø8	7	34	PISTON	1
4	BUSHING, COOPER	2	35	O-RING 18*2.65	1
5	O-RING 24*1.9	2	36	CYLINDER	1
6	O-RING 14*2.65	2	37	O-RING 36*1.9	1
7	BOLT, G1-4 SOCKET HEAD	2	38	M ALE CONNECTOR	1
8	PIN 1	2	39	LOCK NUT M8	2
9	CONCTROL LEVE	1	40	HANDLE	1
10	CONTROL SHAFT	1	41	PUMP HOLDER	1
11	PIN 6*26	1	42	SCOKET BOLT M6X16	2
12	PIN 2	1	43	THROTTLE ASSY.	1
13	BOLT, G1-8 SOCKET HEAD	1	43-01	THROTTLE LEVER	1
14	BOLT, M6X25 SOCKET HEAD	4	43-02	THROTTLE CABLE	1
15	SPRING WASHER ø6	6	44	SCOKET BOLT M8X16	1
16	FLAT WASHER ø6	6	45	CLAMP	1
17	PLUG BOLT	1	46	HEX HEAD BOLT M8X20	2
22	COVER, HAND PUMP	1	47	FLAT WASHER ø8	2
23	O-RING 65*2.65	1	48	BEARING 6204-2RS	4
24	HAND PUMP	1	49	WHEEL	2
25	HAND GRIP	1	50	SHAFT, WHEEL	2
26	HEX HEAD BOLT M8X25	2	51	R-CLIP	2
27	PIN 627	1	52	RUBBER ABSORBER, HANDLE	2
28	CONTROL ARM	1	53	STOPPER RUBBER	2
29	BEARING 627-2Z	1	54	WASHER ø10	2
30	CYLINDER ROD	1	55	LOCK NUT M10	2
31	SPRING, CYLINDER ROD	1	56	SPRING LOCK, HANDLE	1
			57		1



18.2.2 Part B
Engine mount and frame assembly

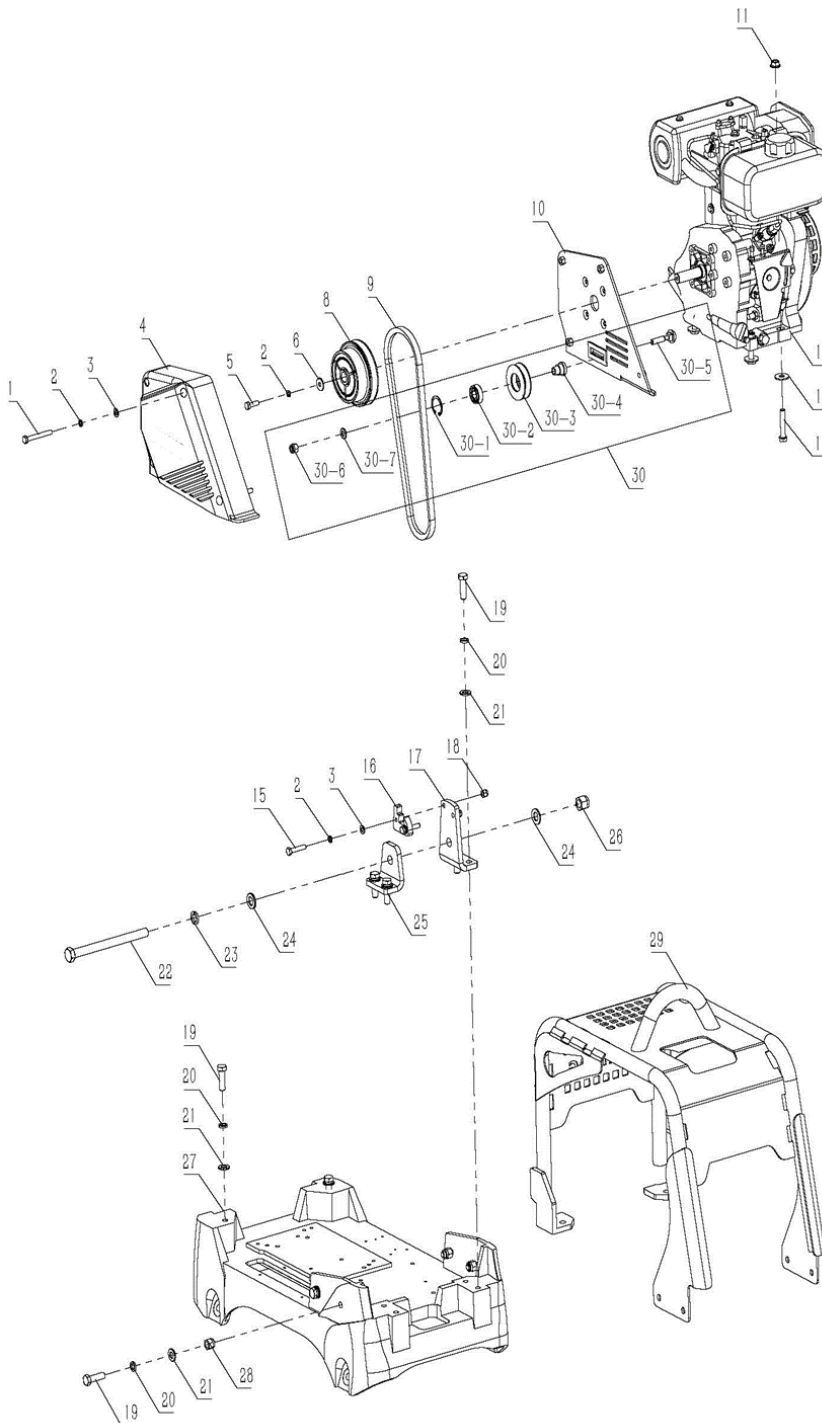

No.	Description	Qty.
1	HEX HEAD BOLT M8X20	4
2	SPRING WASHER Ø 8	7
3	SPRING WASHER Ø 8	6
4	BELT COVER	1
6	FLAT WASHER Ø 8	1
7	KEY 4.75*40	1
8	CLUTCH ASSY.	1
9	BELT 13*890	1
10	INNER BELT COVER	1
11	HEX HEAD BOLT 10X45	4
12	SPRING WASHER Ø 10	4
13	WASHER Ø 10	4
14	ENGINE	1
15	HEX HEAD BOLT M8X40	2
16	HANDLE ROCK STOPPER	1
17	HANDLE BRACKET,RIGHT	1
18	HEX HEAD BOLT M8	2
19	HEX HEAD BOLT M12X40	10
20	SPRING WASHER Ø 12	10
21	FLAT WASHER Ø 12	10
22	HEX HEAD BOLT M16X195	1
23	SPRING WASHER Ø 16	1
24	FLAT WASHER Ø 16	2
25	HANDLE BRACKET, LEFT	1
26	HEX HEAD BOLT M16	1
27	ENGINE MOUNT	1
28	HEX HEAD BOLT M12	4
29	ENGINE COVER ASSY.	1
30	BELT TENSIONER PULLEY ASSY.	1
30-1	CIRCLIP RING	1
30-2	BEARING	1
30-3	TENSIONER PULLEY	1
30-4	STEEL BUSH	1
30-5	BOLT	1
30-6	WASHER	2
30-7	NUT	3



18.2.3 Part C
Base plate and vibrator assembly

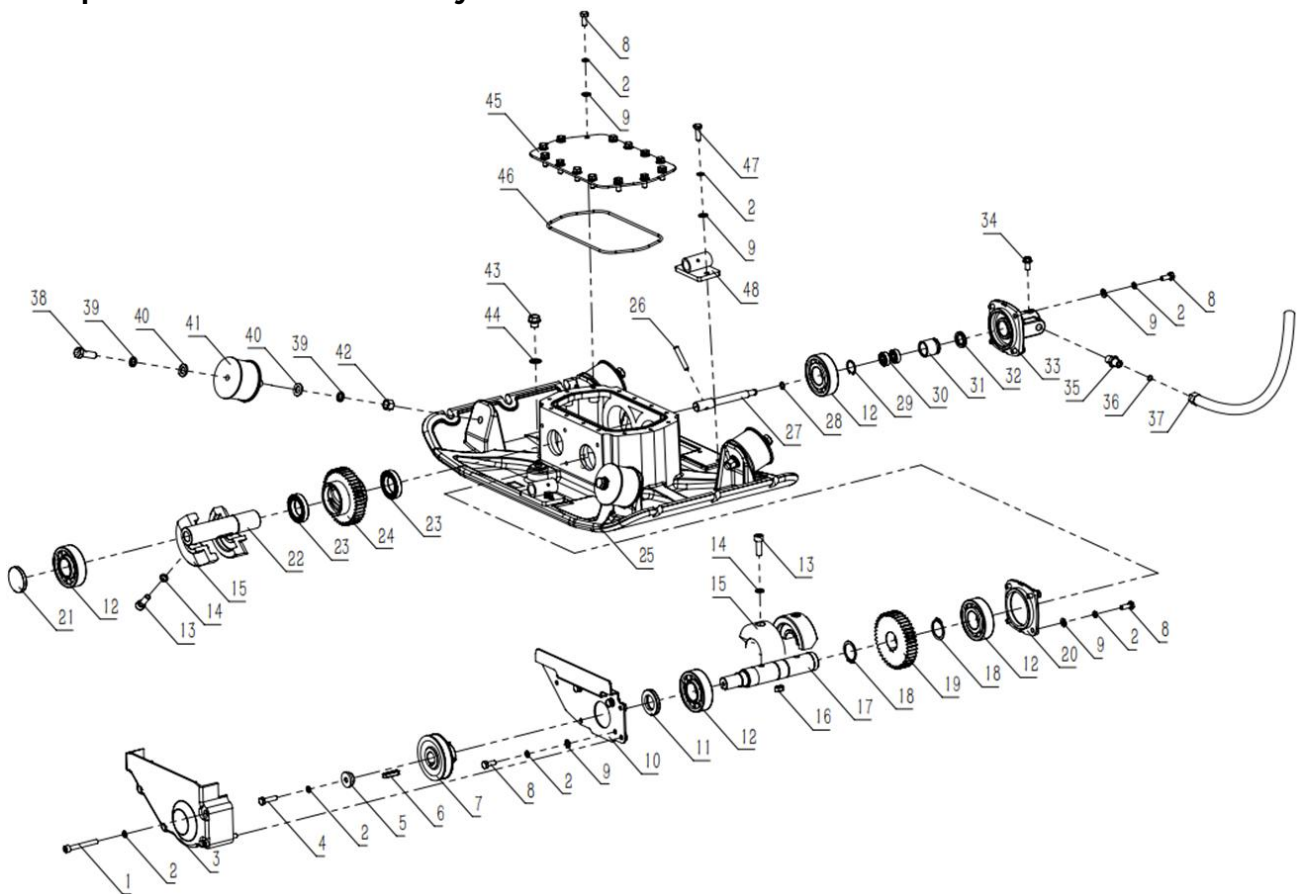

No.	Description	Qty.	No.	Description	Qty.
1	SOCKET BOLT M8X65	4	25	BASE	1
2	SPRING WASHER ø8	34	26	PIN, ROD	1
3	BELT COVER, LOWER	1	27	PISTON ROD	1
4	HEX HEAD BOLT M8X30	1	28	CLIP RING ø10	1
5	WASHER, PULLEY	1	29	CLIP RING ø26	1
6	KEY 8*35	1	30	BEARING 6000-2Z	2
7	PULLEY	1	31	PISTON	1
8	HEX HEAD BOLT M8X20	25	32	PACKING USH-22.4CUO260KO	1
9	FLAT WASHER ø8	29	33	CYLINDER	1
10	GUIDE, BELT COVER	1	34	BOLT M8X16	1
11	OIL SEAL 28*50*7	1	35	CONNECTOR	1
12	BEARING NJ307E	4	36	O-RING 7.5*1.8	1
13	SOCKET BOLT M10X30	4	37	HYDRAULIC OIL HOSE	1
14	SPRING WASHER ø10	4	38	HEX HEAD BOLT M12X35	4
15	ECCENTRIC ROTATOR	4	39	SPRING WASHER ø12	8
16	KEY 10*18	1	40	WASHER ø12	8
17	ROTARY SHAFT, DRIVE	1	41	SHOCK ABSORBER	4
18	CLIP RING ø35	2	42	NUT M12	4
19	GEAR, DRIVE	1	43	PLUG M14X11	1
20	BEARING COVER	1	44	COOPER PACKING ø14	1
21	SEAL CAP	1	45	COVER, VIBRATOR	1
22	ROTARY SHAFT, DRIVEN	1	46	O-RING 206*3.5	1
23	BEARING 61907	2	47	HEX HEAD BOLT M8X25	4
24	GEAR, DRIVEN	1	48	BUSHING, WHEEL	2



19 EG-KONFORMITÄTSERKLÄRUNG / CE-CERTIFICATE OF CONFORMITY

	Z.I.P.P.E.R® MASCHINEN GmbH 4707 Schlüsslberg, Gewerbepark 8, AUSTRIA Tel. +43 7248 61116-700 info@zipper-maschinen.at www.zipper-maschinen.at
Bezeichnung / name	
RÜTTELPLATTE / PLATE COMPACTOR	
Typ / model	
ZI-RPE160D	
EU-Richtlinien / EC-directives	
2006/42/EG 2000/14/EC amended by 2005/88/EC – Annex VI notified body Nr.0036, TÜV SÜD Industrie Service GmbH; guaranteed LWA=108 dB(A) 2016/1628/EU (EU type approval No.: e24*2016/1628*2021/1398EV1/D*0555*00)	
Angewandte Normen / applicable Standards	
EN 500-1:2006/A1:2009, EN 500-4:2011	

(DE) Hiermit erklären wir, dass die oben genannten Maschinen aufgrund ihrer Bauart in der von uns in Verkehr gebrachten Version den grundlegenden Sicherheits- und Gesundheitsanforderungen der angeführten EU-Richtlinien entsprechen. Diese Erklärung verliert ihre Gültigkeit, wenn Veränderungen an der Maschine vorgenommen werden, die nicht mit uns abgestimmt wurden.

(EN) Hereby we declare that the above mentioned machines meet the essential safety and health requirements of the above stated EC directives. Any manipulation or change of the machine not being explicitly authorized by us in advance renders this document null and void.

Technische Dokumentation
 ZIPPER-MASCHINEN GmbH
 4170 Haslach, Marktplatz 4

Schlüsslberg, 16.06.2025
 Ort / Datum place/date

ZIPPER MASCHINEN GmbH
 Gewerbepark 8 | 4707 Schlüsslberg
 AUSTRIA
 Tel: +43 7248 61116-700
 Fax: +43 7248 61116-720
 info@zipper-maschinen.at
 www.zipper-maschinen.at

Gerhard Rab
 Geschäftsführer / Director



20 GARANTIEERKLÄRUNG (DE)

1.) Gewährleistung

ZIPPER Maschinen unterliegt der gesetzlichen Gewährleistung die in der aktuellen Fassung Gültigkeit hat. (Für elektrische und mechanische Bauteile entspricht dies 2 Jahren (ausgenommen Verschleißteile und Akkus/Batterien), beginnend ab dem Erwerb des Endverbrauchers/ Käufers. Für Akkus und Batterien gilt die gesetzliche Gewährleistung von 6 Monaten beginnend ab dem Erwerb des Endverbrauchers/ Käufers. Treten innerhalb dieser Frist Mängel auf, welche nicht auf im Punkt 3 angeführten Ausschlussdetails beruhen, so wird die Fa. Zipper nach eigenem Ermessen das Gerät reparieren oder ersetzen.

2.) Meldung

Damit die Berechtigung des Gewährleistungsanspruches überprüft werden kann, muss der Käufer seinen Händler kontaktieren; dieser meldet schriftlich den aufgetretenen Mangel am Gerät der Fa. Zipper. Bei berechtigtem Gewährleistungsanspruch wird das Gerät beim Händler von Zipper abgeholt. Retoursendungen ohne vorheriger Abstimmung mit der Fa. Zipper werden nicht akzeptiert und angenommen.

3.) Bestimmungen

- a) Gewährleistungsansprüche werden nur akzeptiert, wenn zusammen mit dem Gerät eine Kopie der Originalrechnung oder des Kassenbeleges vom Zipper Handelspartner beigelegt ist. Es erlischt der Anspruch auf Gewährleistung, wenn das Gerät nicht komplett mit allen Zubehörteilen zur Abholung gemeldet wird.
- b) Die Gewährleistung schließt eine kostenlose Überprüfung, Wartung, Inspektion oder Servicearbeiten am Geräte aus. Defekte aufgrund einer unsachgemäßen Benutzung durch den Endanwender oder dessen Händler werden ebenfalls nicht als Gewährleistungsanspruch akzeptiert. Z.B.: Verwendung von falschem Treibstoffen, Frostschäden in Wasserbehältern, Treibstoff über Winter im Benzintank des Gerätes.
- c) Ausgeschlossen sind Defekte an Verschleißteilen wie : Kohlebürsten, Fangsäcke, Messer, Walzen, Schneideplatten, Schneideeinrichtungen, Führungen, Kupplungen, Dichtungen, Laufräder, Sageblätter, Spaltkreuze, Spaltkeile, Spaltkeilverlängerungen, Hydrauliköle, Öl,- Luft-u. Benzinfilter, Ketten, Zündkerzen, Gleitbacken usw.
- d) Ausgeschlossen sind Schäden an den Geräten verursacht durch: Unsachgemäße Verwendung, Fehlgebrauch des Gerätes; nicht seinem normalen Verwendungszweckes entsprechend; Nichtbeachtung der Bedienungs- u. Wartungsanleitung; Höhere Gewalt; Reparaturen oder technische Änderungen durch nicht autorisierte Werkstätten oder Kunden selbst. Durch Verwendung von nicht originalen Zipper Ersatz- oder Zubehörteilen.
- e) Entstandene Kosten (Frachtkosten) und Aufwendungen bei nichtberechtigten Gewährleistungsansprüchen werden nach Überprüfung unseres Fachpersonals dem Kunden oder Händler in Rechnung gestellt.
- f) Geräte außerhalb der Gewährleistungsfrist: Reparatur erfolgt nur nach Vorkasse oder Händlerrechnung gemäß des Kostenvoranschlages (inkl. Frachtkosten) der Fa. Zipper.
- g) Gewährleistungsansprüche werden nur für den Kunden eines Zipper Händlers, der das Gerät direkt bei der Fa. Zipper erworben hat, gewährt. Diese Ansprüche sind nicht übertragbar bei mehrfacher Veräußerung des Gerätes.

4.) Schadensersatzansprüche und sonstige Haftungen:

Die Fa. Zipper haftet in allen Fällen nur beschränkt auf den Warenwert des Gerätes. Schadensersatzansprüche aufgrund schlechter Leistung, Mängel, sowie Folgeschäden oder Verdienstauffälle wegen eines Defektes während der Gewährleistungsfrist werden nicht anerkannt. Die Fa. Zipper besteht auf das gesetzliche Nachbesserungsrecht eines Gerätes.

SERVICE

Nach Ablauf der Garantiezeit können Instandsetzungs- und Reparaturarbeiten von entsprechend geeigneten Fachfirmen durchgeführt werden. Es steht Ihnen auch die ZIPPER MASCHINEN GmbH weiterhin gerne mit Service und Reparatur zur Seite. Stellen Sie in diesem Fall eine unverbindliche Kostenanfrage

- per Mail an service@zipper-maschinen.at,
- oder nutzen Sie das Online Reklamations- bzw. Ersatzteilbestellformular, zur Verfügung gestellt auf unserer Homepage – Kategorie SERVICE/NEWS.



21 GUARANTEE TERMS (EN)

1.) Warranty:

ZIPPER machines are subject to the legal warranty, which is valid in the current version. (For electrical and mechanical components, this is equivalent to 2 years (excluding wearing parts and batteries), starting from the date of purchase by the end user/buyer. For rechargeable batteries and batteries, the legal warranty of 6 months applies, starting from the date of purchase by the end user/buyer). In case of defects during this period, which are not excluded by paragraph 3, ZIPPER will repair or replace the machine at its own discretion.

2.) Report:

In order to check the legitimacy of warranty claims, the final consumer must contact his dealer. The dealer has to report in written form the occurred defect to ZIPPER. If the warranty claim is legitimate, ZIPPER will pick up the defective machine from the dealer. Returned shippings by dealers which have not been coordinated with ZIPPER, will not be accepted and refused.

3.) Regulations:

a) Warranty claims will only be accepted, when a copy of the original invoice or cash voucher from the trading partner of ZIPPER is enclosed to the machine. The warranty claim expires if the accessories belonging to the machine are missing.

b) The warranty does not include free checking, maintenance, inspection or service works on the machine. Defects due to incorrect usage of the final consumer or his dealer will not be accepted as warranty claims either. Some examples: usage of wrong fuel, frost damages in water tanks, leaving fuel in the tank during the winter, etc.

c) Defects on wear parts are excluded, e.g. carbon brushes, collection bags, knives, cylinders, cutting blades, clutches, sealings, wheels, saw blades, splitting crosses, riving knives, riving knife extensions, hydraulic oils, oil/air/fuel filters, chains, spark plugs, sliding blocks, etc.

d) Also excluded are damages on the machine caused by incorrect or inappropriate usage, if it was used for a purpose which the machine is not supposed to, ignoring the user manual, force majeure, repairs or technical manipulations by not authorized workshops or by the customer himself, usage of non-original ZIPPER spare parts or accessories.

e) After inspection by our qualified personnel, resulted costs (like freight charges) and expenses for not legitimated warranty claims will be charged to the final customer or dealer.

f) In case of defective machines outside the warranty period, we will only repair after advance payment or dealer's invoice according to the cost estimate (incl. freight costs) of ZIPPER.

g) Warranty claims can only be granted for customers of an authorized ZIPPER dealer who directly purchased the machine from ZIPPER. These claims are not transferable in case of multiple sales of the machine.

4.) Claims for compensation and other liabilities:

The liability of company ZIPPER is limited to the value of goods in all cases. Claims for compensation because of poor performance, lacks, damages or loss of earnings due to defects during the warranty period will not be accepted. ZIPPER insists on its right to subsequent improvement of the machine.

SERVICE

After Guarantee and warranty expiration specialist repair shops can perform maintenance and repair jobs. But we are still at your service as well with spare parts and/or product service. Place your spare part/repair service cost inquiry by

- Mail to service@zipper-maschinen.at.
- Or use the online complaint order formula provided on our homepage – category service/news.

