

10510799
10510800
10511711



LED Wannenleuchte - Montageanleitung

D

Plafonnier LED rectangulaire sans cadre - Instructions de montage

F

Apparecchio illuminante - Istruzioni per il montaggio

I

Armatuur met kap - Montage-instructies

NL

LED-armatur - Monteringsanvisningar

S

Svítidlo vanovitého tvaru - Návod k montáži

CZ

Svietidlo v tvare vane - Návod na montáž

SK

Panou LED aplicat - Instrucțiuni de montaj

RO

LED diffuser luminaire - Mounting instructions



GB

Montageanleitung

I. Beschreibung

- 1 Lampenschirm
- 2 LED-Leuchte
- 3 Lüsterklemme für Stromanschluss
- 4 4 x Schrauben/Dübel
- 5 4 x Schaumstoffpolster
- 6 2 x Sicherungsclips
- 7 Seitenklammern

II. Montage

-  **Vorsicht:** Trennen Sie zuerst die Netzstromversorgung für diesen Anschluss.
- 1. Entfernen Sie den Lampenschirm, indem Sie die Seitenklammern der Deckenhalterung öffnen.
- 2. Wählen Sie eine Montagestelle, hinter welcher sich keine Rohre oder Kabel befinden. Markieren und bohren Sie die Befestigungslöcher.
- Ziehen Sie den 3M-Klebestreifen der vier Schaumstoffpolster ab und positionieren Sie diese auf den Schraubenlöchern. Stecken Sie das Kabel durch die Kabeleinführung und befestigen Sie die Deckenhalterung mit Schrauben und Dübeln.
-  **Vorsicht:** Stimmen Sie die Schrauben und Dübel auf das Deckenmaterial ab. Befestigen Sie den Lampenschirm und schließen Sie die Seitenklammern. Schließen Sie die Leuchte ans Stromnetz an (siehe Abschnitt III).

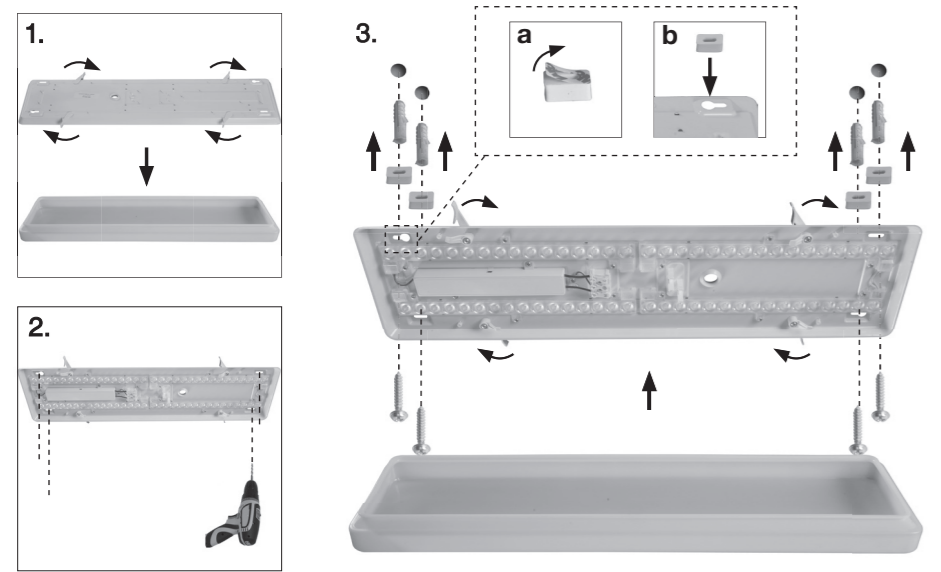
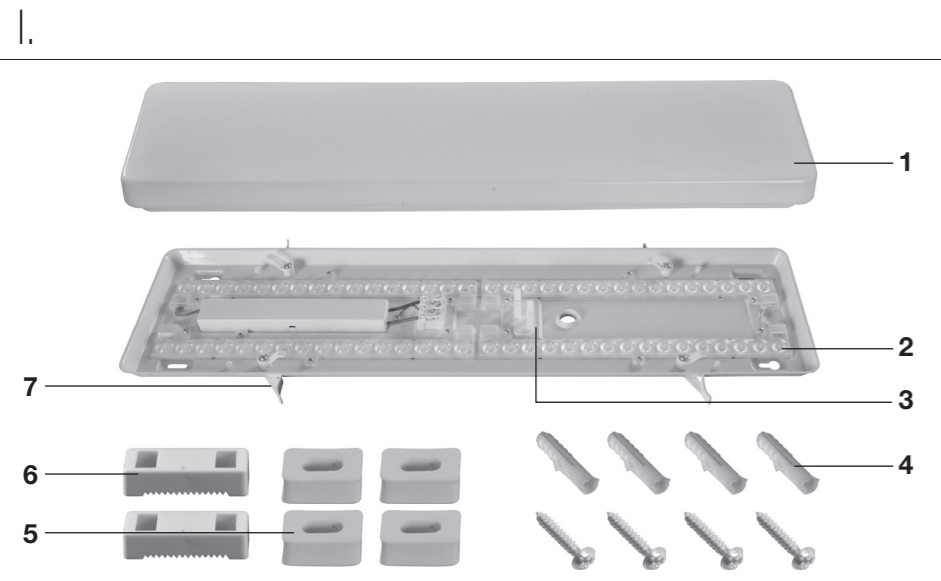

 **Bitte lesen Sie diese Montageanleitung vor der Montage gründlich durch und bewahren Sie sie für den späteren Gebrauch auf!**







 **Sicherheitshinweise**

- Elektroarbeiten und Reparaturen dürfen nur von Elektrofachkräften ausgeführt werden.

Technische Daten

Nennspannung:	220-240V~ 50Hz
Nennleistung:	
10510799	23,0 W
10510800	48,0 W
10511711	56,0 W
Schutzklasse:	I/⊕
Schutzart:	IP20

Verwendete Symbole

-  **Vorsicht:** Gefahr für die Unversehrtheit von Gesundheit und Produkt.
-  Nicht im Freien oder in feuchter Umgebung verwenden.
-  Klasse-I-Gerät. Muss an einen Schutzleiter angeschlossen werden.
-  **Vorsicht:** Stromschlaggefahr.
-  Nicht dimmbar
-  Lichtquelle durch Fachkraft austauschbar.
-  Betriebsgerät durch Fachkraft austauschbar.
- D** Dieses Produkt enthält eine Lichtquelle der Energieeffizienzklasse D.

- Bei der Installation müssen die jeweiligen nationalen Installationsvorschriften eingehalten werden.
- Die Leuchte darf in keiner Weise abgeändert werden. Stromschlag- und Unfallgefahr.
- Die Lichtquelle und das Betriebsgerät dieser Leuchte sind nur durch eine Elektrofachkraft austauschbar.

Farbtemperatur:	4000 K
Leuchtmittel:	LED
Energieeffizienzklasse:	D
Gewicht:	
10510799	0,8 kg
10510800	1,2 kg
10511711	1,5 kg
Maße:	
10510799	600 x 160 x 50 mm
10510800	900 x 160 x 50 mm
10511711	1170 x 160 x 50 mm
Lichtstrom:	
10510799	3200 lm
10510800	6200 lm
10511711	7200 lm

Entsorgung

 Das Symbol „durchgestrichene Mülltonne“ erfordert die separate Entsorgung von Elektro- und Elektronik-Altgeräten (WEEE). Elektrische und elektronische Geräte können gefährliche und umweltgefährdende Stoffe enthalten. Dieses Produkt nicht im unsortierten Hausmüll entsorgen. An einer ausgewiesenen Sammelstelle für Elektro- und Elektronik-Altgeräte entsorgen. Dadurch tragen Sie zum Schutz der Ressourcen und der Umwelt bei. Für weitere Information wenden Sie sich bitte an die örtlichen Behörden.

III. Anschluss

1. Die Leuchte an die Stromversorgung anschließen und Kabel mit dem Sicherungsclip befestigen (siehe Abbildung). Stellen Sie sicher, dass die Verbindungen festsitzen und keine losen Kabelenden aus der Lüsterklemme schauen. Die Leuchte muss geerdet werden.
2. Diese Leuchte kann durchgeschleift werden; bis zu 10 Leuchten (10510799); 5 Leuchten (10510800); 4 Leuchten (10511711). Um die Leuchte durchzuschleifen, verbinden Sie die zweite Leuchte mit der Klemme der ersten Leuchte und befestigen Sie das Kabel mit dem Sicherungsclip.

- L: Braun
- ⊕: Gelb/Grün
- N: Blau

Stellen Sie die Netzstromversorgung her.

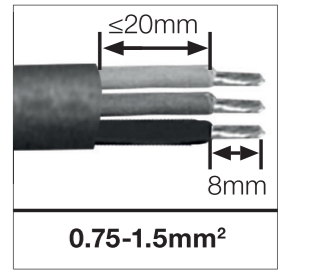
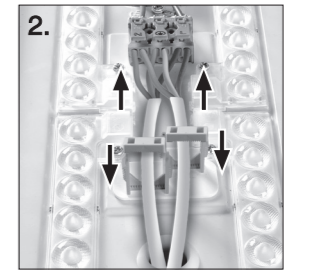
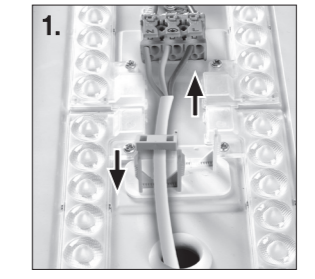

IV. Wartung und Pflege

Reinigung

Wischen Sie die Leuchte nur mit einem weichen, trockenen Tuch ab. Verwenden Sie keinen Lösungsmittelhaltigen oder scheuernden Reiniger. Lassen Sie die elektrischen Bauteile nicht mit Feuchtigkeit in Kontakt kommen.



Instructions de montage

I.

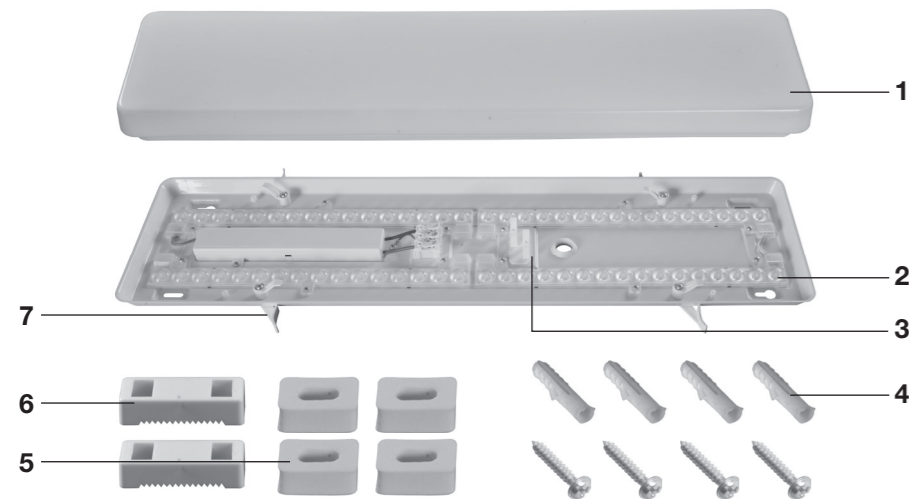

II.

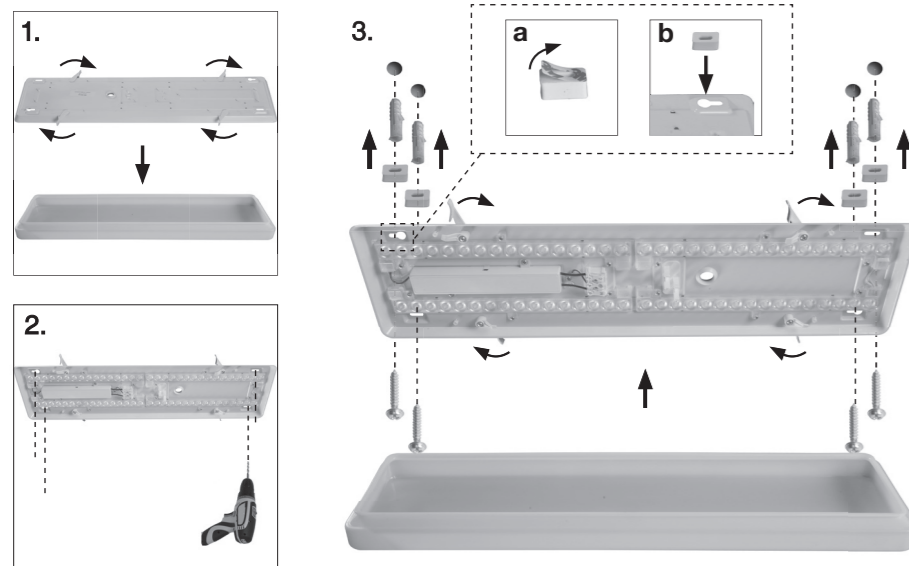

I. Description

- 1 Abat-jour
- 2 Luminaire à LED
- 3 Borne plate d'alimentation secteur
- 4 4 x vis / obturateurs
- 5 4 x rembourrages de mousse
- 6 2 x clips de fixation
- 7 Fermeurs latéraux

II. Assemblage

⚠ Attention : débrancher en premier l'alimentation secteur pour ce raccordement.

1. Retirer l'abat-jour en ouvrant les fermeurs latéraux de la monture du plafond.
2. Choisir un lieu d'installation derrière lequel il ne se trouve ni tuyau, ni conducteur électrique. Repérer l'emplacement des trous de fixation et percer les trous.

3. Décollez le film de la couche de colle 3M des quatre rembourrages de mousse, et installez-les sur les trous de vis. Faire passer le câble dans le trou pour le câble et fixez la monture de plafond avec les vis et obturateurs.

⚠ Attention : adapter les vis et les obturateurs au matériau du plafond.
Attacher l'abat-jour et fermer les fermeurs latéraux.
Connecter le luminaire à l'alimentation électrique (consulter la section III).

4

📖 **Lire attentivement les présentes instructions de montage et les conserver à un endroit sûr pour une utilisation ultérieure !**

⚠ **Informations de sécurité**

- Les opérations et les réparations du système électrique doivent être effectuées par un électricien qualifié.

Caractéristiques techniques

Tension nominale:	220-240V~50Hz
Puissance nominale :	
10510799	23,0 W
10510800	48,0 W
10511711	56,0 W
Indice de protection :	I/⊕
Degré de protection :	IP20

Symboles utilisés

⚠ Attention: risque pour la santé et le produit.

🏠 Ne pas utiliser l'outil à l'extérieur ni dans des milieux humides.

⚡ Appareil de classe I. Doit être connecté à une terre de protection.

⚠ Attention :
Risque d'électrocution.

⚠ Non variable.

🔧 La source de lumière est remplaçable par un technicien qualifié.

🔧 Appareillage à remplacer par un électricien qualifié.

D Ce produit contient une source lumineuse de classe d'efficacité énergétique D.

- Au cours de l'installation, toujours respecter les réglementations nationales.
- Il est interdit de modifier le luminaire d'une quelconque manière. Risque de choc électrique et d'accident.
- La source de lumière et le appareillage de commande de ce luminaire peuvent uniquement être remplacés par un électricien qualifié.

Caractéristiques techniques

Température des couleurs :	4000 K
Source de lumière :	LED
Efficacité énergétique :	D
Poids :	
10510799	0,8 kg
10510800	1,2 kg
10511711	1,5 kg
Dimensions (mm) :	
10510799	600 x 160 x 50
10510800	900 x 160 x 50
10511711	1170 x 160 x 50
Flux lumineux :	
10510799	3200 lm
10510800	6200 lm
10511711	7200 lm

Élimination des déchets

🗑 Le pictogramme avec la poubelle rayée indique l'obligation d'élimination séparée pour les appareils électriques et électroniques (WEEE). Ces appareils peuvent contenir des substances dangereuses et nocives pour l'environnement. Ne pas éliminer cet appareil avec les déchets ménagers. L'apporter à un point de collecte de déchets électriques et électroniques. Cela contribue à préserver les ressources et à protéger l'environnement. Pour de plus amples détails, consulter les autorités locales.

III. Raccordement

1. Connectez le luminaire à l'alimentation secteur et fixez-le avec les clips de fixation (voir l'illustration). Assurer que les connexions sont bien serrées et qu'il ne ressort aucune extrémité de câble en vrac de la borne plate. Le produit doit être relié à la terre.
2. Le luminaire peut être installé en boucle, jusqu'à 10 luminaires (10510799); 5 luminaires (10510800); 4 luminaires (10511711). Pour mettre ce luminaire en boucle, connecter le second luminaire à la borne plate du premier luminaire et fixez-le avec le clip de fixation.
L: brun
⊕: jaune/vert
N: bleu

Établir l'alimentation électrique du secteur.

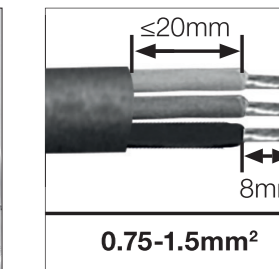
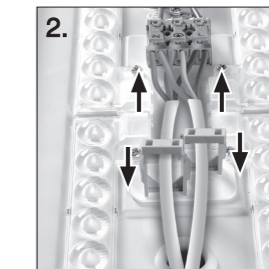
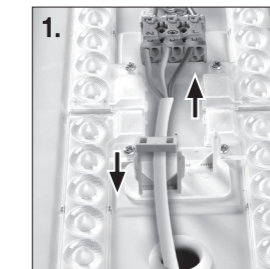

IV. Entretien & Maintenance

Nettoyage

Essuyer le luminaire avec un chiffon doux et sec uniquement. Ne jamais utiliser de poudres à récurer ou de détergent chimiques. Ne jamais laisser les composants électriques devenir humides.



5

Istruzioni per il montaggio

I. Descrizione

- 1 Paralume
- 2 Lampada LED
- 3 Terminale di alimentazione
- 4 4 x Viti / connettori
- 5 4 x Cuscinetti in schiuma
- 6 2 x Clip di fissaggio
- 7 Fermagli laterali

II. Montaggio

 Attenzione: Prima separare questo collegamento dall'alimentazione di corrente.

1. Rimuovere il paralume aprendo i fermagli laterali dal supporto a soffitto.
2. Scegliere un luogo d'installazione dove non vi sono presenti dei tubi o linee elettriche. Segnare i fori di fissaggio e praticare i fori.
3. Rimuovere la colla 3M dei quattro cuscinetti in espanso e farli combaciare con i fori per le viti. Far passare il cavo attraverso il foro del cavo e fissare il supporto a soffitto in posizione utilizzando le viti e i connettori.

 Attenzione: Assicurarsi che le viti e i connettori siano adatti per il materiale del soffitto. Montare il paralume e chiudere i fermagli laterali. Collegare la lampada alla rete elettrica (vedi capitolo III).



Si prega di attentamente leggere queste istruzioni e di conservarle in un posto sicuro per eventuali futuri riferimenti!

**Avvertenze di sicurezza**

- Eventuali riparazioni e lavori elettrici devono essere eseguiti da un elettricista qualificato.

Dati tecnici

Voltaggio nominale: 220-240V~50Hz
 Potenza nominale:
 10510799 23,0 W
 10510800 48,0 W
 10511711 56,0 W
 Classe di protezione: I/⊕
 Livello di protezione: IP20

Simboli usati

 Attenzione: Rischio per la salute e il prodotto.

 Non utilizzare in ambienti esterni o in ambienti umidi.

 Dispositivo di classe I. Deve essere collegato al conduttore di terra.

 Attenzione: Pericolo di scossa elettrica.

 Non dimmerabile.

 Sorgente luminosa sostituibile da elettricista qualificato.

 Unità di alimentazione sostituibile da un elettricista qualificato.

D Questo prodotto contiene una sorgente luminosa di classe di efficienza energetica D.

- Durante l'installazione, sempre attenersi alle norme di installazione nazionali.
- È vietato apportare qualsiasi modifica alla lampada. Pericolo di scossa elettrica e di infortunio.
- La sorgente luminosa e l'unità di alimentazione di questo apparecchio possono essere sostituiti solo da un elettricista qualificato.

Temperatura colore: 4000 K
 Fonte di luce: LED
 Efficienza energetica: D
 Peso:
 10510799 0,8 kg
 10510800 1,2 kg
 10511711 1,5 kg
 Dimensioni (mm):
 10510799 600 x 160 x 50
 10510800 900 x 160 x 50
 10511711 1170 x 160 x 50
 Flusso luminoso:
 10510799 3200 lm
 10510800 6200 lm
 10511711 7200 lm

Smaltimento

 Il pittogramma con il bidone della spazzatura barrato indica l'obbligo di raccolta differenziata di apparecchiature elettriche ed elettroniche (WEEE). Apparecchiature elettriche ed elettroniche possono contenere materiali pericolosi e pericolosi per l'ambiente. Non smaltire questo dispositivo per via dei rifiuti domestici. Renderlo ad un punto di raccolta per rifiuti elettrici ed elettronici. In questo modo, si contribuisce a preservare le risorse e proteggere l'ambiente. Per ulteriori dettagli prego rivolgersi alle autorità locali.

III. Collegamento

1. Collegare la lampada all'alimentazione e fissarlo in posizione con il fermaglio di fissaggio (vedere la figura). Assicurarsi che le connessioni siano eseguite in maniera salda e che non vi siano dei cavi sporgenti dalla morsettiere. Badare che la lampada sia collegata a terra.
2. Questa lampada può essere collegata in loop, fino a 10 luci (10510799); 5 luci (10510800); 4 luci (10511711). Per il collegamento in loop della lampada, collegare la seconda lampada al terminale della prima e fissarla con la clip di fissaggio.

L: Marrone
 ⊕: Giallo/Verde
 N: Blu

Stabilire il collegamento all'alimentazione di corrente.

IV. Manutenzione e cura

Pulizia

Pulire la lampada solo con un panno morbido ed asciutto. Non usare mai polveri abrasive oppure detergenti chimici. Non far mai diventare umidi i componenti elettrici.

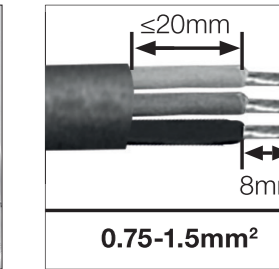
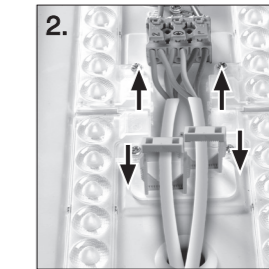
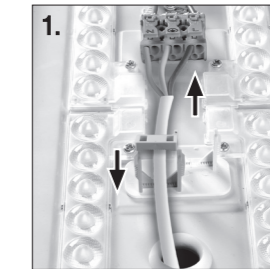

Montage-instructies

I.

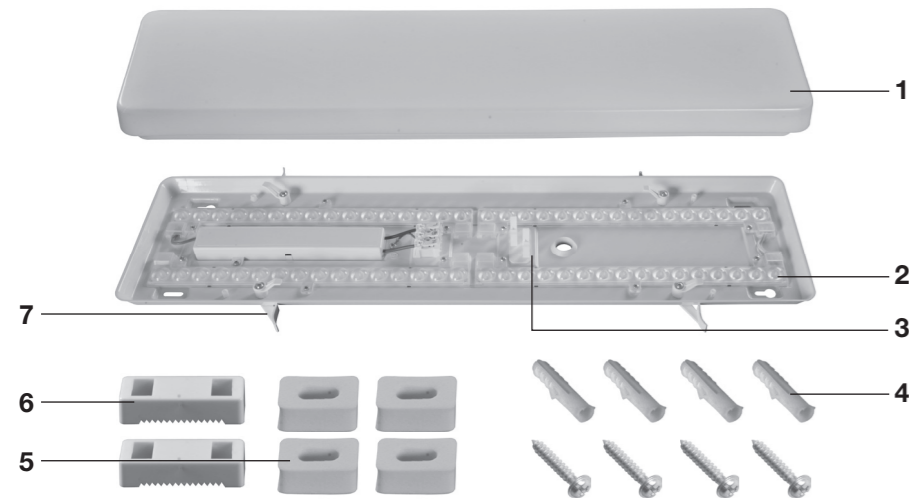

II.

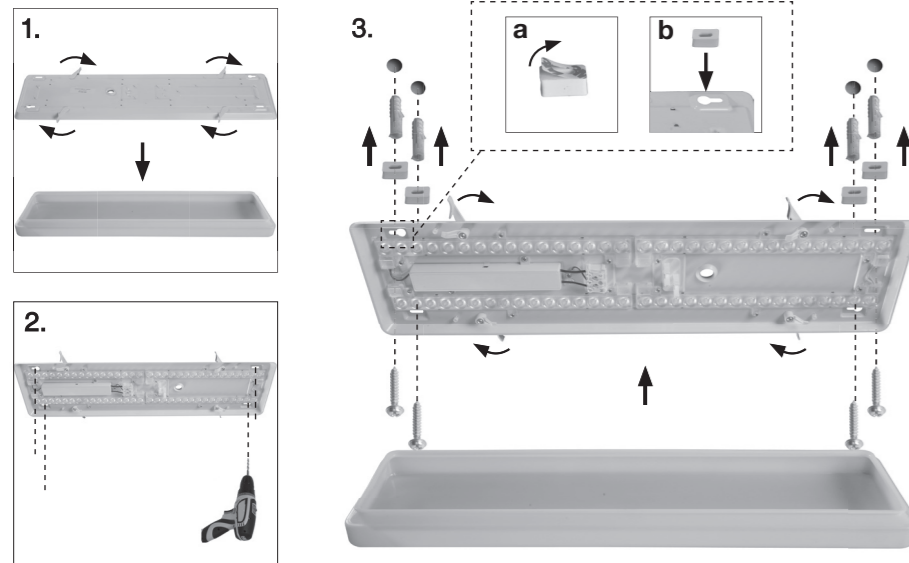

I. Beschrijving

- 1 Lampenkap
- 2 LED armatuur
- 3 Voedingsaansluiting
- 4 4 x schroeven / pluggen
- 5 4 x schuimkussentjes
- 6 2 x Bevestigingsclips
- 7 Zijklemmen

II. Montage

⚠ Opgelet: Koppel voor aansluiting eerst de netstroomvoorziening los.

1. Verwijder de lampenkap door de zijklemmen van de plafondbevestiging los te maken.
2. Kies een installatielocatie waar geen buizen of kabels lopen. Markeer de bevestigingsgaten en boor de gaten.
3. Verwijder de beschermlaag van de 3M schuimkussentjes en plaats ze op de schroefgaten. Leid de kabel door het kabelgat en bevestig de plafondmontage op zijn plaats met schroeven en pluggen.

⚠ Opgelet: Zorg dat de schroeven en pluggen geschikt zijn voor het plafondmateriaal. Bevestig de lampenkap en sluit de zijklemmen. Sluit de armatuur aan op het lichtnet (zie deel III).

📖 **Lees deze instructies zorgvuldig en bewaar ze goed om ze later te kunnen raadplegen!**

⚠ **Veiligheidsinformatie**

- Elektrische werkzaamheden en reparaties moeten door een gekwalificeerde elektricien worden uitgevoerd.

Technische gegevens

Nominaal voltage: 220-240V~50Hz
 Nominaal vermogen:
 10510799 23,0 W
 10510800 48,0 W
 10511711 56,0 W
 Beschermingsklasse: I/⊕

Gebruikte symbolen

⚠ Opgelet: Risico voor gezondheid en het product.

🏠 Niet buitenshuis of in vochtige omgevingen gebruiken.

⊕ Klasse I apparaat. Moet worden aangesloten op een veiligheidsaarding.

⚡ Opgelet: Risico op een elektrische schok.

⊘ Niet dimbaar.

🔧 Lichtbron vervangbaar door gekwalificeerde elektriciens.

🔧 Voorschakeltoestel vervangbaar door gekwalificeerde elektriciens.

D Dit product bevat een lichtbron van energie-efficiëntieklasse D.

- Bij de installatie moeten de betreffende nationale installatievoorschriften in acht worden genomen.
- De armatuur mag op geen enkele wijze worden aangepast. Risico op elektrische schokken en ongelukken.
- De lichtbron en het voorschakelapparaat van deze armatuur kunnen alleen door een gekwalificeerde elektricien worden vervangen.

Mate van bescherming: IP20
 Kleurtemperatuur: 4000 K
 Lichtbron: LED
 Energie-efficiëntie: D
 Gewicht:
 10510799 0,8 kg
 10510800 1,2 kg
 10511711 1,5 kg
 Afmetingen (mm):
 10510799 600 x 160 x 50
 10510800 900 x 160 x 50
 10511711 1170 x 160 x 50
 Lichtstroom:
 10510799 3200 lm
 10510800 6200 lm
 10511711 7200 lm

Afvalverwijdering

♻ Het symbool van de “doorgestreepte vuilnisbak” wijst op de noodzaak van afzonderlijke afvalverwijdering van afgedankte elektrische en elektronica-apparatuur. Elektrische en elektronische apparaten kunnen gevaarlijke en milieugevaarlijke stoffen bevatten. Gooi dit apparaat niet weg bij het huisafval. Lever het in bij een inzamelpunt voor elektrisch en elektronisch afval. Hierdoor levert u een bijdrage aan de bescherming van bronnen en het milieu. Neem voor meer informatie contact op met de lokale overheid.

III. Aansluiting

1. Sluit de armatuur aan op de voeding en bevestig op zijn plaats met de bevestigingsclip (zie afbeelding). Controleer of de verbindingen goed vast zitten en er geen losse kabelinden uit de klemmen komen. Het product moet worden geaard.
2. Dit armatuur kan worden doorgelust, tot 10 lampjes (10510799); 5 lampjes (10510800); 4 lampjes (10511711). Om dit armatuur in een lus te plaatsen, sluit u de tweede armatuur aan op de aansluiting van het eerste armatuur en bevestig u het op zijn plaats met de bevestigingsclip.

L: Bruin
 ⊕: Geel/Groen
 N: Blauw

Sluit de netstroomvoorziening aan.

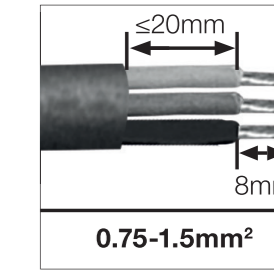
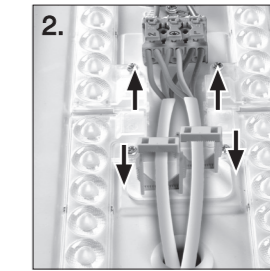
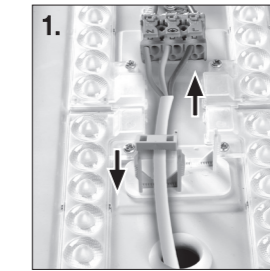

IV. Onderhoud en verzorging

Reinigen

Veeg de armatuur alleen met een zachte, droge doek schoon. Gebruik nooit schuurmiddelen of chemische reinigingsmiddelen. Laat nooit de elektrische componenten vochtig worden.



Monteringsinstruktioner

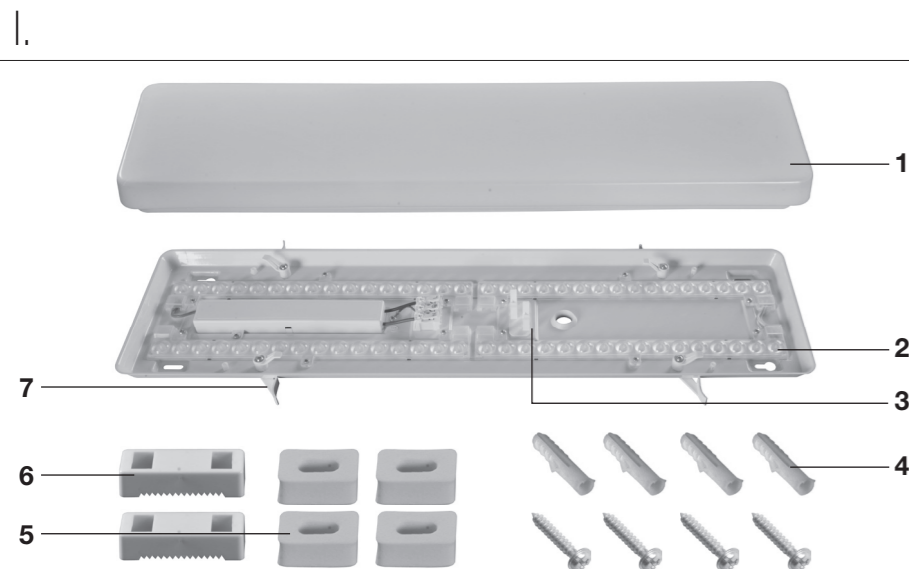

I. Beskrivning

- 1 Lampskärm
- 2 LED-armatur
- 3 Strömförsörjningsplint
- 4 4 x skruvar/pluggar
- 5 4 x skumplastplattor
- 6 2 x fästklämmor
- 7 Sidospännen

II. Montering

! Försiktig: Koppla först ifrån strömförsörjningen för denna anslutning.

1. Ta bort lampskärmen genom att öppna sidospännen på takfästet.
2. Välj en monteringsplats där det inte finns några rör eller kablar bakom. Markera fästhålerna och borra hålen.
3. Dra bort 3M-limmet från de fyra skumplastplattorna och rikta upp dem med de fyra skruvhålen. Dra kabeln genom kabelhålet och fäst takfästet med skruvar och pluggar.

! Försiktig: Se till att skruvarna och pluggarna är lämpliga för takets material.

Montera lampskärmen och stäng sidospännen. Anslut armaturen till strömförsörjningen (se avsnitt III).

! Läs instruktionerna noga och förvara dem på en säker plats för senare användning!

! Säkerhetsinformation

- El-arbeten och reparationer får endast utföras av behörig elektriker.

Tekniska data

Märkspänning:	220-240V~50Hz
Märkeffekt:	
10510799	23,0 W
10510800	48,0 W
10511711	56,0 W
Skyddsklass:	I/⊕
Skyddsgrad:	IP20
Färgtemperatur:	4000 K
Ljuskälla:	LED

Symboler som används

! Försiktig: Risk för hälsan och produkten.

Får inte användas utomhus eller i fuktiga miljöer.

Klass I-utrustning. Måste anslutas till skyddsjord.

Försiktig: Risk för elstöt.

Inte dimbar

Ljuskällan byts ut av behörig elektriker.

Separat drivdon som byts ut av behörig elektriker.

D Denna produkt innehåller en ljuskälla med energieffektivitetsklass D.

- Följ alltid de nationella installationsbestämmelserna.
- Armaturen får inte modifieras på något sätt. Risk för elstöt och olycksfall.
- Ljuskällan och separat drivdon för denna armatur får endast bytas ut av en behörig elektriker.

Energieffektivitet: D

Vikt:	
10510799	0,8 kg
10510800	1,2 kg
10511711	1,5 kg

Storlek (mm):

10510799	600 x 160 x 50
10510800	900 x 160 x 50
10511711	1170 x 160 x 50

Ljusflöde:

10510799	3200 lm
10510800	6200 lm
10511711	7200 lm

Avfallshantering

Symbolen med den överstrukna soptunnan innebär att produkten ska lämnas in för insamling av el-avfall (WEEE). Elektriska och elektroniska apparater kan innehålla farliga och miljöskadliga material. Avfallshandla inte denna apparat som hushållsavfall. Lämna in den till en samlingsstation för elektriskt och elektroniskt avfall. Därmed bidrar du till att skydda resurserna och miljön. För mer information är du välkommen att kontakta din lokala myndigheter.

III. Anslutning

1. Anslut armaturen till strömförsörjningen och fäst med fästklämman (se bild). Kontrollera att förbindelserna är ordentligt åtdragna och att inte några lösa kabeländar sticker ut från kopplingslisten. Armaturen måste jordas.
2. Denna armatur kan loopas. Upp till 10 lampor (10510799); 5 lampor (10510800); 4 lampor (10511711). För att loopa armaturen, anslut den andra armaturen till den första armaturens plint och fäst med fästklämman.

L: Brun
 ⊕: Gul/grön
 N: Blå

Anslut strömförsörjningen.

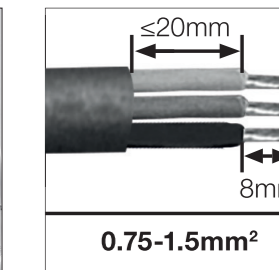
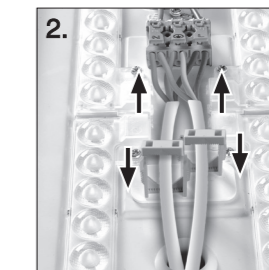
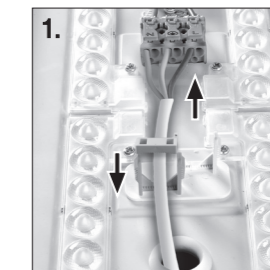

IV. Underhåll och skötsel

Rengöring

Torka bara av armaturen med en mjuk, torr trasa. Använd aldrig skurpulver eller kemiska rengöringsmedel. Låt aldrig elektriska komponenter bli fuktiga.



Návod k montáži

I. Popis

- 1 Stínítko
- 2 LED svítidlo
- 3 Svorka elektrického napájení
- 4 4 x šroub/hmoždinka
- 5 4 x pěnová podložka
- 6 2 x bezpečnostní svorka
- 7 Boční spony

II. Montáž

 Pozor: Toto připojení nejdříve odpojte od el. sítě.

1. Sejměte stínítko otevřením bočních sponek od stropního držáku.
2. K přimontování zvolte místo, za kterým se nenachází žádné potrubí nebo síťové vedení. Označte si umístění upevňovacích otvorů a vyvrtejte je.
3. Odtrhněte 3M lepidlo od čtyř pěnových podložek a dejte je na otvory pro šrouby. Kabel protáhněte kabelovým otvorem a stropní držák připevněte na místo pomocí šroubů a hmoždinek.

 Pozor: Ujistěte se, že šrouby a hmoždinky jsou vhodné do materiálu stropu. Nasadte stínítko a zavřete boční spony. Svítidlo připojte k elektrickému zdroji (viz část III).

 **Přečtěte si pečlivě tento návod a uschovejte ho pro pozdější použití!**

 **Bezpečnostní informace**

- Práce a opravy na elektrickém vybavení smí provádět pouze kvalifikovaní elektrikáři.

Technické údaje

Jmenovité napětí:	220-240V~50Hz
Jmenovitý výkon:	
10510799	23,0 W
10510800	48,0 W
10511711	56,0 W
Třída ochrany:	I/⊕
Stupeň ochrany:	IP20

Použitě symboly

 Pozor: Riziko ohrožující zdraví a výrobek.

 Nepoužívejte venku ani v prostředí s velkým obsahem par.

 Zařízení třídy I. Musí být připojeno k ochrannému uzemnění.

 Pozor: Riziko úrazu elektrickým proudem.

 Nestmívatelné.

 Zdroj světla může být vyměněn pouze kvalifikovaným elektrikářem.

 Ovládací kolečko je vyměnitelné kvalifikovaným elektrikářem.

D Tento výrobek obsahuje světelný zdroj s třídou energetické účinnosti D.

- Při instalaci musí být respektovány příslušné národní instalační předpisy.
- Je zakázáno elektrické svítidlo jakkoli upravovat. Riziko úrazu elektrickým proudem a nehody.
- Světelný zdroj a předřadným přístrojem tohoto svítidla může vyměňovat pouze kvalifikovaný elektrikář.

Barevná teplota: 4000 K

Zdroj světla: LED

Energetická účinnost: D

Hmotnost:

10510799 0,8 kg

10510800 1,2 kg

10511711 1,5 kg

Velikost (mm):

10510799 600 x 160 x 50

10510800 900 x 160 x 50

10511711 1170 x 160 x 50

Světelný tok:

10510799 3200 lm

10510800 6200 lm

10511711 7200 lm

Likvidace odpadů

 Symbol „přeškrtnuté popelnice“ vyžaduje samostatnou likvidaci použitých elektrických a elektronických přístrojů (směrnice WEEE). Elektrická a elektronická zařízení mohou obsahovat nebezpečné materiály a materiály nebezpečné pro životní prostředí. Toto zařízení nelikvidujte jako domovní odpad. Odevzdejte ho do sběrný elektrického a elektronického odpadu. Dodržením této zásady pomáháte šetřit zdroje a chráníte životní prostředí. Další podrobnosti si vyžádejte od místních úřadů.

III. Připojení

1. Svítidlo připojte k napájení a připevněte na místo pomocí bezpečnostní svorky (viz obrázek). Zajistěte, aby spoje pevně držely a ze svorkovnice nevyčnívaly volné konce kabelů. Respektujte, že produkt musí být uzemněn.
2. Toto svítidlo může být zapojeno do smyčky až 10 světel (10510799); 5 světel (10510800); 4 světel (10511711). Pro zapojení tohoto svítidla do smyčky připojte druhé svítidlo ke svorkovnici prvního svítidla a připevněte pomocí bezpečnostní sponky.

L: Hnědá
⊕: Žlutá/zelená
N: Modrá

Vytvořte napájení elektrickým proudem.

IV. Údržba a péče

Čištění

Elektrické svítidlo pouze otírejte měkkou, suchou utěrkou. Nikdy nepoužívejte brusné prášky ani chemické čisticí látky. Nikdy nedovolte, aby elektrické součástky zvlhly.

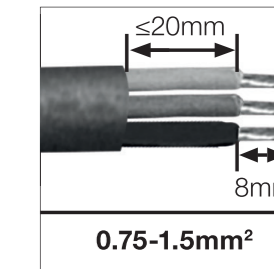
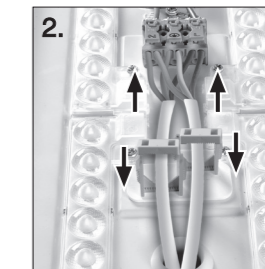
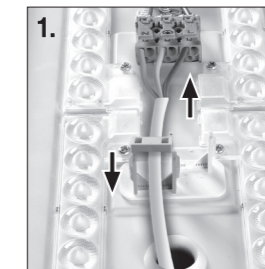

III.

IV.

Návod na montáž

I.

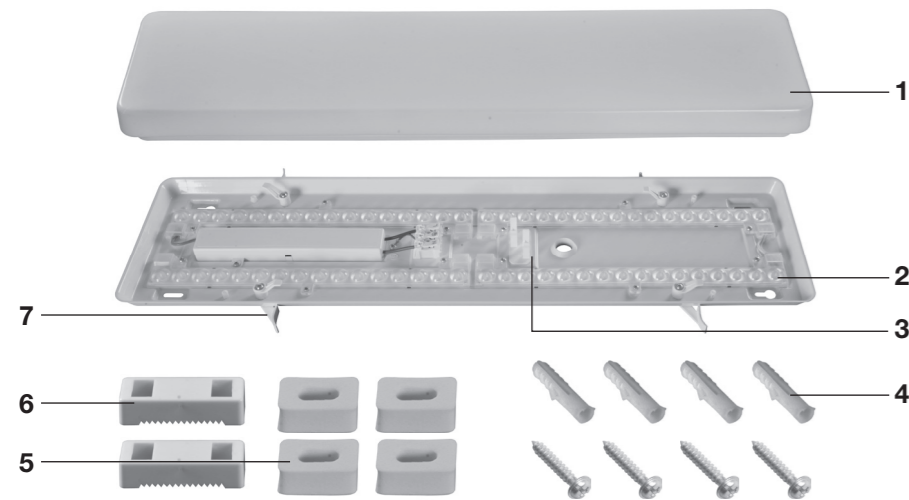

II.

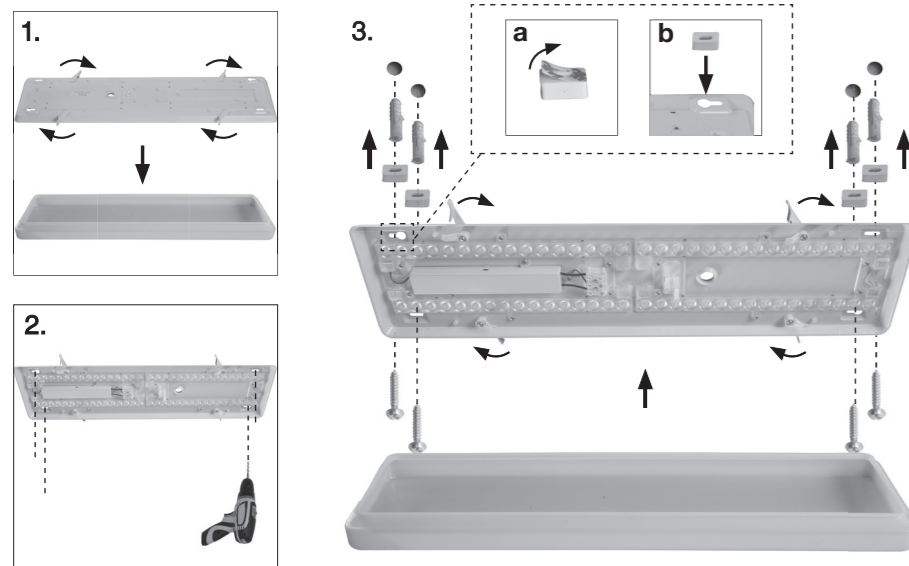

I. Popis

- 1 Tienidlo
- 2 Svetidlo LED
- 3 Napájacia svorka
- 4 4 x skrutky / vložky
- 5 Penové podložky, 4 ks
- 6 Zaisťovacie svorky, 2 ks
- 7 Bočné spony

II. Montáž

! Upozornenie: Pre toto pripojenie odpojte najprv napájanie sieťovým prúdom.

1. Tienidlo odstráňte tak, že zo stropného držáka uvoľníte bočné spony.
2. Vyberte miesto inštalácie, pod ktorým nie sú rúrky ani káble. Vyznačte montážne otvory a vyvrtajte diery.
3. Zo štyroch penových podložiek odtrhnite lepiacu pásku 3M a zarovnajte ich s otvormi pre skrutky. Kábel prevlečte cez otvor pre kábel a stropný držák upevnite v mieste pomocou skrutiek a podložiek.

! Upozornenie: Uistite sa, že skrutky a podložky vyhovujú materiálu stropu. Pripojte tienidlo a zaisťte bočné spony. Zapojte svetidlo do elektrickej siete (pozrite si časť III).

! Pred montážou si pozorne prečítajte tento návod a odložte ho na bezpečné miesto na budúce použitie!

! **Bezpečnostné informácie**

- Elektrické práce a opravy musí vykonávať kvalifikovaný elektrikár.

Technické údaje

Menovité napätie:	220-240V~50Hz
Menovitý výkon:	
10510799	23,0 W
10510800	48,0 W
10511711	56,0 W
Trieda ochrany:	I/⊕
Stupeň ochrany:	IP20
Teplota chromatičnosti:	4000 K

Použitie symboly

! Upozornenie: Riziko pre zdravie a produkt.

Nepoužívajte v exteriéri alebo vo vlhkom prostredí.

Zariadenia triedy I. Musí byť pripojené k ochrannému uzemneniu.

! Upozornenie: Nebezpečenstvo úrazu elektrickým prúdom.

Nie je stmievateľné.

Svetelný zdroj vymeniteľný kvalifikovaným elektrikárom.

Ovládacie zariadenie môže vymeniť iba kvalifikovaný elektrikár.

D Tento výrobok obsahuje svetelný zdroj triedy energetickej účinnosti D.

- Počas inštalácie vždy dodržiavajte štátne predpisy pre inštaláciu.
- Svetidlo sa nesmie žiadnym spôsobom upravovať. Nebezpečenstvo zásahu elektrickým prúdom a úrazu.
- Svetelný zdroj a predradník tohto svetidla môže vymieňať iba kvalifikovaný elektrikár.

Svetelný zdroj:	LED
Energetická účinnosť:	D
Hmotnosť:	
10510799	0,8 kg
10510800	1,2 kg
10511711	1,5 kg
Rozmery (mm):	
10510799	600 x 160 x 50
10510800	900 x 160 x 50
10511711	1170 x 160 x 50
Svetelný tok:	
10510799	3200 lm
10510800	6200 lm
10511711	7200 lm

Likvidácia odpadu

Piktogram s prečiarknutým odpadovým košom označuje požiadavku separovanej likvidácie elektrických a elektronických zariadení (WEEE). Elektrické a elektronické zariadenia môžu obsahovať látky nebezpečné pre životné prostredie. Toto zariadenie nevyhadzujte do komunálneho odpadu. Odovzdajte ho na zbernom mieste pre elektrický a elektronický odpad. Tým prispějete k ochrane zdrojov a životného prostredia. Podrobné informácie získate od miestnych úradov.

III. Pripojenie

1. Svetidlo pripojte k zdroju napájania a upevnite v mieste pomocou zaisťovacej spony (pozrite si obrázok). Uistite sa, že spojenia pevne sedia a že zo svorkovej lišty nie je vidieť voľné konce káblov. Svetidlo musí byť uzemnené.
2. Toto svetidlo môže byť zapojené do uzavretého okruhu až 10 svetidiel (10510799); 5 svetidiel (10510800); 4 svetidlá (10511711). Ak chcete toto svetidlo zapojiť do uzavretého okruhu, druhé svetidlo pripojte k svorke prvého svetidla a upevnite na mieste zaisťovacou sponou.

L: Hnedá
⊕: Žltá/Zelená
N: Modrá

Vyhotovte napájanie sieťovým prúdom.

IV. Údržba a starostlivosť

Čistenie

Svetidlo utierajte len mäkkou suchou tkaninou. Nikdy nepoužívajte brúsne prášky alebo chemické čistiace prostriedky. Nikdy nedovoľte, aby elektrické komponenty navlhli.

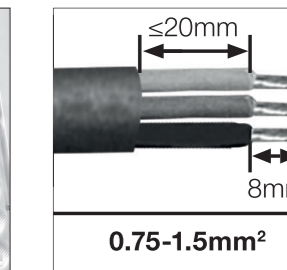
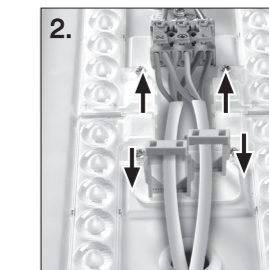
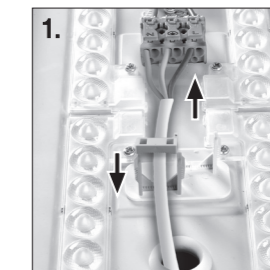

III.

IV.

Instrucțiuni de montaj

I. Descriere

- 1 Abajur
- 2 Plafonieră cu led
- 3 Bornă pentru sursa de alimentare
- 4 4 x șuruburi / dibluri
- 5 4 x tampoane de spumă
- 6 2 x cleme de fixare
- 7 Cleme laterală

II. Montaj

! Precauție: Prima dată întrerupeți alimentarea cu tensiune pentru acest racord.

1. Scoateți abajurul deschizând clemele laterale din elementul de montare pe plafon.
2. Alegeți un loc de montaj, în spatele căruia nu se găsesc conducte sau conductoare electrice. Marcați găurile de fixare și executați găurile.
3. Îndepărtați adezivul 3M de pe cele patru tampoane de spumă și aliniați-le cu orificiile șuruburilor. Introduceți cablul prin gaura pentru cablu și fixați elementul de fixare pe tavan cu ajutorul șuruburilor.

! Precauție: șuruburile și fișele trebuie să fie adecvate pentru materialul din care este confecționat plafonul. Puneți abajurul și închideți clemele laterale. Conectați corpul de iluminat la alimentarea cu curent (vezi capitolul III).

! **Vă rugăm să citiți cu atenție aceste instrucțiuni și păstrați-le într-un loc sigur pentru o eventuală utilizare ulterioară!**

! **Prevederi de siguranță**

- Lucrările electrice și reparațiile trebuie efectuate de electricieni calificați.

Date tehnice

Tensiunea nominală: 220-240V~50Hz
 Puterea nominală:
 10510799 23,0 W
 10510800 48,0 W
 10511711 56,0 W
 Clasa de protecție: I/⊕
 Grad de protecție: IP20
 Culoare temperatură: 4000 K

Simboluri folosite

! Precauție: Periclitează sănătatea și produsul.

Nu utilizați în aer liber sau în mediu umed.

Clasa I de aparate. Trebuie legat la pământarea de protecție.

! Precauție: Risc de electrocutare.

Nu se poate atenua.

Sursă de lumină care poate fi înlocuită de un electrician calificat.

Dispozitiv de comandă, se înlocuiește de către un electrician calificat.

D Acest produs conține o sursă de lumină cu clasa de eficiență energetică D.

- În timpul instalării respectați reglementările naționale referitoare la instalare.
- Corpul de iluminat nu trebuie modificat în nici un fel. Pericol de electrocutare și de accidentare.
- Sursa de lumină și dispozitiv de comandă al acestui corp de iluminat se vor înlocui numai de către un electrician calificat.

Sursă de lumină: LED
 Eficiența energetică: D
 Greutate:
 10510799 0,8 kg
 10510800 1,2 kg
 10511711 1,5 kg
 Dimensiuni (mm):
 10510799 600 x 160 x 50
 10510800 900 x 160 x 50
 10511711 1170 x 160 x 50
 Flux luminos:
 10510799 3200 lm
 10510800 6200 lm
 10511711 7200 lm

Disponerea

Simbolul pubelei cu roți barate cu două linii în X indică faptul că echipamentele electrice și electronice de aruncat trebuie dispuse separat (WEEE). Echipamentele electrice și electronice pot conține substanțe periculoase și substanțe care periclitează mediul înconjurător. Nu aruncați acest aparat la gunoiul menajer. Predați la un punct de colectare de deșuri electrice și electronice. Prin aceasta contribuiți la protejarea resurselor naturale și a mediului. Pentru mai multe detalii adresați-vă autorităților locale.

III. Conectarea

1. Conectați corpul de iluminat la alimentarea cu curent și fixați-l în poziție cu clema de siguranță (vezi imaginea). Verificați legăturile, acestea trebuie să stea fix și capetele de cablu trebuie să nu fie ieșite din șirul de cleme. Corpul de iluminat trebuie împământat.
2. Acest corp de iluminat poate fi legat în buclă, până la 10 articole (10510799); 5 articole (10510800); 4 articole (10511711). Pentru a lega acest corp de iluminat în buclă, conectați al doilea corp de iluminat la borna primului corp și fixați-l în poziție cu clema de siguranță.
 L: Maro
 ⊕: Galben/verde
 N: Albastru

Restabiliți alimentarea cu tensiune.

IV. Întreținere și îngrijire

Curățarea

Corpul de iluminat se va șterge numai cu o cârpă moale și uscată. Nu folosiți în niciun caz prafuri abrazive și substanțe chimice de curățare. Feriți componentele electrice de aburi.

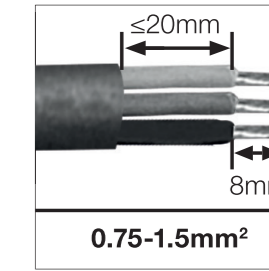
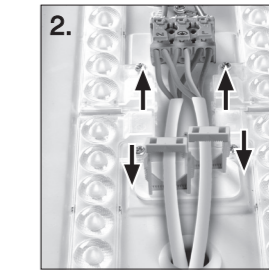
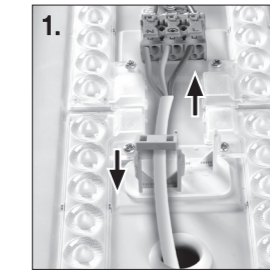



Assembly instructions

I. Description

- 1 Lampshade
- 2 LED Luminaire
- 3 Power supply terminal
- 4 4 x Screws / plugs
- 5 4 x Foam pads
- 6 2 x Securing clips
- 7 Side clasps

II. Assembly

 Caution: First disconnect the power supply for this connection.

1. Remove the lampshade by opening the side clasps from the ceiling mount.
 2. Select an installation location without pipes or cables behind it. Mark the fastening holes and drill the holes.
 3. Tear off the 3M glue of the four foam pads and match them with the screw holes. Lead the cable through the cable hole and fix the ceiling mount in place with screws and plugs.
 -  Caution: Make sure the screws and plugs are suitable for the ceiling material.
- Attach the lampshade and close the side clasps.
Connect the luminaire to the power supply (see section III).

 **Please read these instructions carefully and keep them safe for later use!**

 **Safety information**

- Electrical work and repairs must be performed by a qualified electrician.

Technical data

Nominal voltage:	220-240 V~50 Hz
Rated power:	
10510799	23.0 W
10510800	48.0 W
10511711	56.0 W
Protection class:	I/⊕
Degree of protection:	IP20
Colour temperature:	4000 K
Light Source:	LED
Energy efficiency:	D

Used symbols

 Caution: Risk to health and the product.

 Do not use outdoors or in damp environments.

 Class I appliance. Must be connected to a protective ground.

 Caution: Risk of electric shock.

 Not dimmable.

 Light source replaceable by qualified electrician.

 Control gear replaceable by qualified electrician.

D This product contains a light source of energy efficiency class D.

- During installation, always observe the national installation regulations.
- The luminaire must not be modified in any way. Risk of electric shock and accident.
- The light source and the control gear of this luminaire are only replaceable by a qualified electrician.

Weight:	
10510799	0.8 kg
10510800	1.2 kg
10511711	1.5 kg
Size (mm):	
10510799	600 x 160 x 50
10510800	900 x 160 x 50
10511711	1170 x 160 x 50
Luminous flux:	
10510799	3200 lm
10510800	6200 lm
10511711	7200 lm

Waste disposal

 The pictogram with the crossed out dustbin points to the requirement for separate disposal of electrical and electronic appliances (WEEE). Electrical and electronic appliances can contain hazardous and environmentally hazardous materials. Do not dispose of this appliance as domestic waste. Hand it in at a collection point for electrical and electronic waste. By doing so, you will help to conserve resources and protect the environment. For further details, please consult your local authorities.

III. Connection

1. Connect the luminaire to the power supply and fix in place with the securing clip (see figure). Make sure that the connections are tight and that no loose cable endings emerge from the terminal. The luminaire needs to be earthed.
2. This luminaire can be looped, up to 10 lights (10510799); 5 lights (10510800); 4 lights (10511711). In order to loop this luminaire, connect the second luminaire to the terminal of the first luminaire and fix in place with the securing clip.

- L: Brown
- ⊕: Yellow/Green
- N: Blue

Connect the power supply.

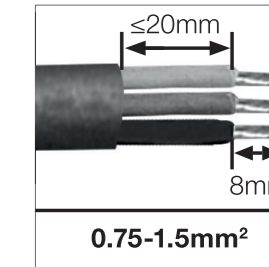
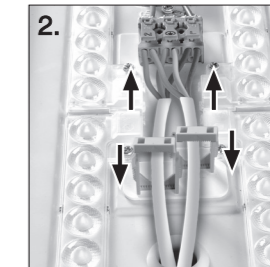
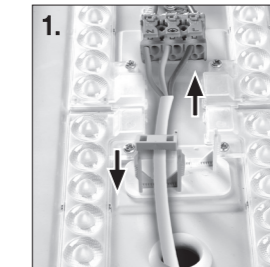

IV. Maintenance and care

Cleaning

Wipe the luminaire with a soft, dry cloth only. Never use scouring powders or chemical cleaning agents. Never allow the electrical components to become damp.





www.hornbach.com/productcompliance

Manufactured for
HORNBACH Baumarkt AG
Hornbachstraße 11
76879 Bornheim / Germany
www.hornbach.com

10510799, 10510800
10511711_2022/04_V1.3

