

# BLUEPALM

## LUFTENTFEUCHTER

BP50LLK25



**HERZLICHEN GLÜCKWUNSCH!**

**VIELEN DANK, DASS SIE SICH FÜR EIN PRODUKT VON  
BLUEPALM ENTSCIEDEN HABEN.**

**Diese Bedienungsanleitung gibt es in folgenden Sprachen**

DE

FR

IT

NL

SE

CZ

SK

RO

EN

21

41

60

79

97

116

135

156



## *Aktuelle Bedienungsanleitungen und weitere Sprachen*

Laden Sie aktuelle Bedienungsanleitungen in verschiedenen Sprachen über den Link <https://www.schuss-home.at/downloads> herunter oder scannen Sie den abgebildeten QR-Code. Befolgen Sie die Anweisungen auf der Webseite.



LESEN SIE BITTE DIE BEDIENUNGSANLEITUNG SORGFÄLTIG DURCH BEVOR SIE MIT DER INSTALLATION, BEDIENUNG ODER WARTUNG BEGINNEN. SCHÜTZEN SIE SICH SELBST UND ANDERE, INDEM SIE DIE SICHERHEITSHINWEISE BEFOLGEN. DIE NICHTBEACHTUNG VON ANWEISUNGEN KÖNNTE ZU PERSONEN UND/ODER SACHSCHÄDEN UND/ODER ZUM VERLUST DES GARANTIEANSPRUCHS FÜHREN!



Caution, risk of fire



**WICHTIGE INFORMATIONEN ZUR SICHERHEIT, STANDORT, FÜLLMITTEL UND ZUM ELEKTRISCHEN ANSCHLUSS.**

# BLUEPALM

Verwenden Sie dieses Gerät **ausschließlich gemäß den Richtlinien in der Bedienungsanleitung.** Jede andere Verwendung, die nicht vom Hersteller empfohlen wird, könnte zu Bränden, elektrischen Schlägen oder Personenschäden führen.

1. Dieses Gerät ist **ausschließlich zum Entfeuchten in Haushalten vorgesehen** und darf für keine anderen Zwecke eingesetzt werden.
2. Das Gerät ist **nicht für Dauer- und Präzisionsbetrieb geeignet.**
3. Entfernen Sie die Verpackung und stellen Sie sicher, dass das Gerät nicht beschädigt ist. Im Zweifelsfall verwenden Sie das Gerät nicht und kontaktieren die Servicestelle oder Ihren Händler.
4. Weist das Gerät einen Defekt auf, so schalten Sie es aus und kontaktieren Ihren Händler oder die Kundenhotline.
5. Ist das Stromversorgungskabel beschädigt, muss es vom Hersteller oder einer autorisierten Servicestelle ausgetauscht werden, um alle möglichen Risiken zu vermeiden.
6. Wenden Sie sich für eventuelle Reparaturen stets und ausschließlich an vom Hersteller autorisierte Kundendienststellen. Die Kundendienststellen können Sie online unter [www.bluepalm.at](http://www.bluepalm.at) abrufen.
7. Vor Anschluss dem an das Netz müssen Sie **überprüfen, ob Stromart und Netzspannung mit den Angaben des Gerätetypschildes übereinstimmen.**
8. Die elektrische Steckdose, in der Sie das Gerät anschließen, darf nicht defekt oder lose sein und muss für die erforderliche Strombelastung geeignet und vor

# BLUEPALM

allem zuverlässig geerdet sein. Im Zweifelsfall lassen Sie Ihre elektrische Installation von einem qualifizierten Elektriker überprüfen.

9. **Vermeiden Sie die Verwendung eines Verlängerungskabels**, denn dieses könnte überhitzten und einen Brand erzeugen.
10. Es ist verboten die Eigenschaften dieses Gerätes wie auch immer anzupassen oder zu modifizieren und verwenden Sie nur vom Hersteller empfohlene Ersatz- und Zubehörteile (Nichtbeachtung führt zum Verlust der Garantie und Gewährleistung).
11. **Kinder dürfen nicht mit dem Gerät spielen.**
12. Lassen Sie Kinder nicht mit der Verpackung spielen – **BEI VERSCHLUCKEN VON KLEINTEILEN BESTEHT ERSTICKUNGSGEFAHR!**
13. Kinder unter 8 Jahren und Personen mit eingeschränkten physischen, psychischen, sensorischen oder geistigen Fähigkeiten sowie mangelnder Erfahrung und Wissen dürfen dieses Gerät nur benutzen, wenn es unter einer angemessenen Aufsicht geschieht und es zu einer ausführlichen Anleitung zur Benutzung des Geräts in einer sicheren Art und Weise gekommen ist, sowie die bestehenden Gefahren beschrieben wurden.
14. **Betreiben Sie das Gerät nicht unbeaufsichtigt.** Sollten Sie den Raum verlassen, **schalten Sie das Gerät immer aus.**
15. Verdrehen Sie das Netzkabel nicht und knicken Sie es nicht ab.
16. Verwenden Sie das Gerät **nicht mit nassen Händen.**
17. Verwenden Sie das Gerät **nicht im Freien.**
18. **Decken Sie das Gerät niemals ab.**

# BLUEPALM

19. Betreiben Sie das Gerät **keinesfalls in Räumen wo Gas, Öl oder Schwefel** vorkommen.
20. Benutzen Sie das Gerät **nicht in der Nähe von Wasser oder starker Feuchtigkeit**, z.B. in feuchten Kellern, neben Schwimmbecken, Badewannen oder Duschen. Achten Sie darauf, dass kein Wasser in das Gerät eindringt.
21. Stellen Sie das Gerät nicht in der Nähe von Wärmequellen auf (z.B.: neben Heizanlagen) und vermeiden Sie direkte Sonneneinstrahlung.
22. **Halten Sie einen Mindestabstand von mind. 50cm zu brennbaren Stoffen** (z.B.: Alkohol) oder unter Druck befindlichen Gefäßen (z.B.: Sprühbehälter).
23. Stellen Sie **keine schwere oder heiße Gegenstände auf das Gerät.**
24. Stellen Sie das Gerät **auf einen stabilen und ebenen Untergrund.**
25. **Stecken Sie niemals** Finger, Stifte oder andere Gegenstände in das Gerät und achten Sie darauf, dass **Luftein- und -auslass niemals blockiert werden.**
26. Leeren Sie den Wassertank, sobald der „Wassertank voll“-Indikator aufleuchtet und ein Signalton ertönt.
27. Bewegen Sie das Gerät nicht schnell, wenn sich Wasser im Wassertank befindet um ein Auslaufen oder Spritzen des Wassers zu vermeiden.
28. Achten Sie beim Einsetzen des Wassertanks immer darauf, diesen fest in den Entfeuchter zu drücken.
29. Wenn Sie das **Gerät bewegen wollen, achten Sie immer darauf, dass die Feststellbremsen gelöst** sind.
30. **BITTE BEACHTEN SIE:** Der Entfeuchter hat eine **automatische Enteisungsfunktion.** Wenn sich auf der Verdampfspule Frost bildet, schaltet sich der

# BLUEPALM

Kompressor automatisch ab, der Kühler jedoch läuft weiter, bis sich der Frost auflöst. Wenn die Spule vollständig aufgetaut ist, startet der Kompressor automatisch und die Entfeuchtung wird fortgesetzt.

31. Ziehen Sie den Stecker und leeren den Wassertank, wenn Sie das Gerät nicht verwenden.
32. Schalten Sie das Gerät **immer aus, bevor Sie den Netzstecker** ziehen.
33. Ziehen Sie nicht am Netzkabel, um das Gerät vom Netzstrom zu trennen. Ziehen Sie immer am Stecker, um das Netzkabel herauszuziehen.
34. Fassen Sie den **Stecker nicht mit nassen Händen an**, um Stromschläge zu vermeiden.
35. Bewahren Sie das Gerät senkrecht einem sicheren, trockenen und für Kinder unzugänglichem Ort auf, wenn es nicht verwendet wird und verdecken Sie das Gerät nicht mit Kunststoffverpackungen.
36. Erhalten Sie das Gerät in einem guten Zustand, indem Sie das Gerät pflegen und reinigen. Falls Sie Fragen zur Instandhaltung haben, können Sie mit der vom Hersteller autorisierten Kundenhotline/ Servicestelle in Kontakt treten.



# BLUEPALM

## SPEZIFISCHE INFORMATIONEN ZUM KÄLTEMITTEL R290

1. R290 ist ein Kältemittel gemäß den EG-Umweltvorgaben.
2. Das Kältemittel ist geruchslos.
3. Das Gerät ist in einem Raum aufzustellen, in dem sich keine Zündquellen im Betrieb befinden (z.B.: offenes Feuer, in Betrieb befindliche Gas- und Elektrogeräte mit offener Wärmequelle)
4. Sie dürfen den Entfeuchter weder perforieren noch verbrennen.
5. Es ist darauf zu achten, dass der Kühlkreislauf nicht angebohrt wird.
6. Nicht belüftete Räume, in denen das Gerät installiert, betrieben oder gelagert wird, müssen so gebaut sein, dass sich eventuelle Kältemittelverluste nicht anstauen. So werden Brand- oder Explosionsgefahren vermieden, welche durch eine von Elektroöfen, Kochherden oder anderen Zündquellen verursachte Zündung des Kältemittels entstehen.
7. Das Gerät ist so zu verwahren, dass keine mechanischen Schäden auftreten können.
8. Die Personen, die an einem Kühlkreis arbeiten bzw. Eingriffe vornehmen, müssen im Besitz einer von einer bevollmächtigten Behörde ausgestellten gültigen Bescheinigung sein, welche ihre Sachkenntnis hinsichtlich des Umgangs mit Kältemitteln durch eine von den Industrieverbänden anerkannte Bewertungsspezifikation bescheinigt.
9. Die Reparatureingriffe müssen entsprechend der Anleitungen der Herstellerfirma des Gerätes durchgeführt werden. Reparatur- und Wartungseingriffe, die den Einsatz von weiterem Fachpersonal erforderlich machen, sind unter der Aufsicht der Fachkraft durchzuführen, welche für den Umgang mit entzündlichen Kältemitteln zuständig ist.

# BLUEPALM

## Recycling, Entsorgung, Konformitätserklärung

	<p><b><u>RECYCLING</u></b></p> <p>Die Verpackungsmaterialien können recycelt werden. Deswegen wird empfohlen, diese im sortierten Abfall zu entsorgen</p>
	<p><b><u>ENTSORGUNG</u></b></p> <p>Das Symbol "durchgestrichene Mülltonne" erfordert die separate Entsorgung von Elektro- und Elektronik-Altgeräten (WEEE). Elektrische und elektronische Geräte können gefährliche und umweltgefährdende Stoffe enthalten. Entsorgen Sie dieses daher nicht im unsortierten Restmüll, sondern an einer ausgewiesenen Sammelstelle für Elektro- und Elektronik-Altgeräte. Dadurch tragen Sie zum Schutz der Ressourcen und der Umwelt bei. Für weitere Informationen wenden Sie sich bitte an Ihren Händler oder die örtlichen Behörden. Richtlinie 2012/19/EU</p>
	<p><b><u>KONFORMITÄTSERKLÄRUNG</u></b></p> <p>Hiermit bestätigen wir, dass dieser Artikel den grundlegenden Anforderungen, Vorschriften und Richtlinien der EU entspricht. Die ausführliche Konformitätserklärung können Sie jederzeit unter folgendem Link einsehen:</p> <p><b><a href="https://www.schuss-home.at/downloads">https://www.schuss-home.at/downloads</a></b></p>

**Irrtümer und technische Änderungen vorbehalten.**

## LIEFERUMFANG

**Im Lieferumfang des BLUEPALM-Entfeuchters erhalten Sie:**

- 1x Luftentfeuchter
- 1x Bedienungsanleitung

# BLUEPALM

## BESCHREIBUNG DES GERÄTES

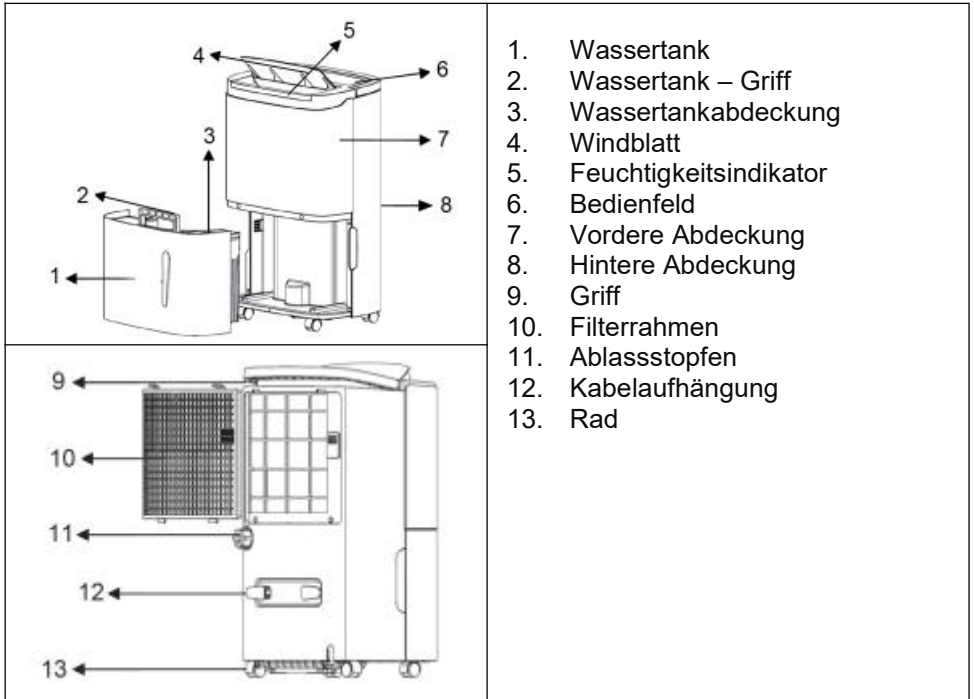

## INBETRIEBNAHME

### VOR DER ERSTEN INBETRIEBNAHME

#### *Gerät auspacken*

- Öffnen Sie den Karton und entnehmen Sie das Gerät.
- Entfernen Sie die Verpackung vollständig vom Gerät.

### **INSTALLATION**

*Bitte beachten Sie bei der Installation folgende Punkte.*

- Stellen Sie das Gerät auf einen ebenen und festen Untergrund, dass das Gerät in fester Position steht.
- Der Abstand zu Wänden oder anderen Objekten muss mindestens 50 cm betragen.

# BLUEPALM

- Vergewissern Sie sich vor dem Geräteinsatz, dass sowohl der Lufteinlass als auch der Luftauslass frei von Hindernissen und nicht blockiert ist.
- Schließen Sie das Gerät an eine geerdete Steckdose an.
- Sollte der Luftentfeuchter umgelegt worden sein, muss dieser vor jeder Inbetriebnahme 24 Stunden lang aufrecht stehen, um Schäden an internen Komponenten zu vermeiden

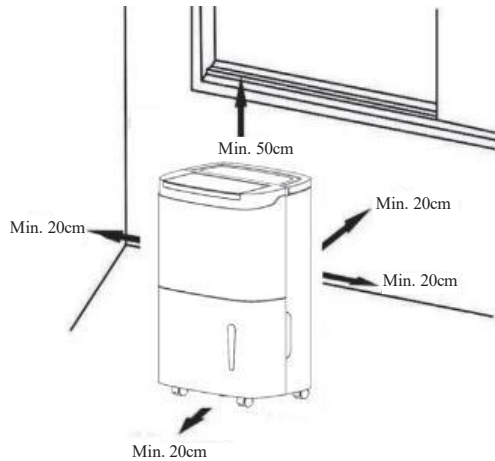





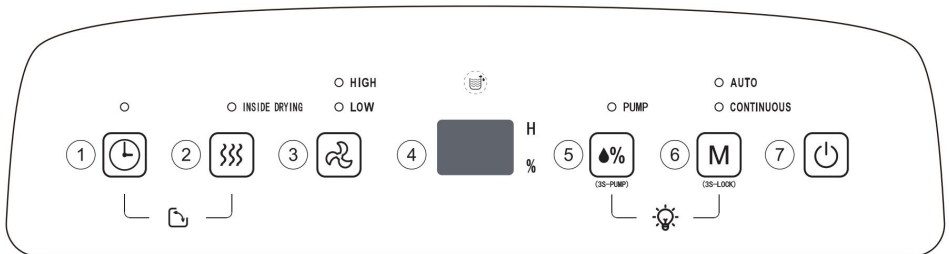

## FUNKTIONEN

**Bedienen Sie den Entfeuchter mithilfe des Bedienpanels:**



# BLUEPALM

	<p><b>Timer</b> Drücken Sie die Taste um die Ein- / Ausschaltzeit des Luftentfeuchters einzustellen. Der Einstellbereich beträgt 1-24 Stunden. Wenn Sie die Timer-Einstellung abrechnen möchten, drücken Sie nach Bestätigung der Einstellzeit zweimal.</p>
	<p><b>Trockenvorgang</b> Drücken Sie diese Taste, um den Trocknungsvorgang im Luftentfeuchter zu starten. Diese dauert ca. eine Stunde und verhindert Schimmelbildung im Gerät. Durch erneutes Drücken der Taste brechen Sie den Trockenvogang ab.</p>
	<p><b>Lüftergeschwindigkeit</b> Drücken Sie die Speed-Taste, um die Geschwindigkeit des Lüfters einzustellen.</p>
	<p><b>LED-Anzeige</b> In den Modi AUTO, Continuous und DRYING zeigt das Display die Raumfeuchtigkeit. Wenn die Luftfeuchtigkeit im AUTO-Modus eingestellt ist, zeigt das Display die eingestellte Luftfeuchtigkeit und die eingestellte Zeit im Timer-Status an.</p>
 <small>(3S-PUMP)</small>	<p><b>Feuchtigkeitseinstellung</b> Die Luftfeuchtigkeit wird kreisförmig im Bereich von 30% - 80% in fünf Schritten eingestellt, die Feuchtigkeitseinstellung funktioniert nur im Automatik-Modus</p>
 <small>(3S-LOCK)</small>	<p><b>Modus-Taste</b> Durch drücken dieser Taste, wechseln Sie zwischen den verschiedenen Modi. Die jeweilige Lampe leuchtet auf. Halten Sie die Taste 3 Sekunden lang gedrückt, um die Tastensperre / Kindersicherung zu aktivieren. Halten Sie die Taste erneut 3 Sekunden lang gedrückt, um diese wieder zu deaktivieren.</p>
	<p><b>Ein / Aus – Taste</b> Drücken Sie diese Taste um den Luftentfeuchter ein- bzw. auszuschalten.</p>

# BLUEPALM

## Betriebsmodi

### Timer

- Drücken Sie die Timer-Taste einmal um den Timer – Modus zu aktivieren, während das Gerät eingeschaltet ist.
- Das Display leuchtet auf und die Zeit wird auf 1 h eingestellt.
- Drücken Sie wiederholt die Timer-Taste und wählen sie zwischen 1 – 24 Stunden. Nach Auswahl der Timer – Zeit, warten Sie 5 Sekunden, das Gerät bestätigt die Zeit automatisch.
- Befindet sich das Gerät im Standby, verwenden Sie die Schritte 1 – 3 um eine automatisch Einschaltzeit einzustellen.

**Timer aus:** Sobald die gewünschte Zeit abgelaufen ist, schaltet sich das Gerät aus

**Timer ein:** Sobald die gewünschte Zeit erreicht ist, schaltet sich das Gerät automatisch ein

### Automatikmodus

Bei der AUTO-Entfeuchtung startet der Kompressor automatisch sobald die Raumfeuchtigkeit 5% höher als die eingestellte Luftfeuchtigkeit ist, der Lüfter läuft mit der eingestellten Drehzahl.

Wenn die Luftfeuchtigkeit 5% unter die eingestellt Luftfeuchtigkeit liegt, stoppt der Kompressor, der Lüfter läuft jedoch mit der eingestellten Drehzahl weiter.

Wenn die Raumfeuchtigkeit zwischen + 5% und -5% der eingestellten Luftfeuchtigkeit liegt, läuft das Gerät weiter bis die Raumfeuchtigkeit 5% unter dem aktuell eingestellten Zielwert ist.

Der vom Werk standardmäßig eingestellte Wert beträgt 50% und kann durch wiederholtes drücken der Taste "Feuchtigkeitseinstellung" in fünf Schritten zwischen 30% – 80% gewählt werden.

### Dauerbetrieb

In diesem Modus läuft das Gerät durchgehend bis es entweder ausgeschaltet, der Timer das Gerät ausschaltet oder der Wasserbehälter voll ist, sofern nicht der Ablaufschlauch verwendet wird. In diesem Modus kann kein Ziel – Raumfeuchtigkeit gewählt werden.

# BLUEPALM

## Trocknungsfunktion

In diesem Modus läuft das Gerät unabhängig von der Luftfeuchtigkeit im Raum. Am Display wird in diesem Modus keine Luftfeuchtigkeit angegeben und der Lüfter läuft standardmäßig auf hoher Leistung.

- Drücken Sie die Trocknungstaste und die Trocknungsfunktion zu aktivieren. Dauer: Ca 1 Stunde.
- Der Luftentfeuchter arbeitet mit hoher Lüftergeschwindigkeit und gibt Luft für mehr als 30 Minuten ab.
- Anschließend wechselt der Luftentfeuchter auf niedrige Geschwindigkeit und läuft für ca. 20 Minuten weiter.
- Wenn Sie die Trockentaste erneut drücken, wird der Trocknungsvorgang unterbrochen.

## Feuchtigkeitsindikator

Drücken Sie die Feuchtigkeitstaste und die Modus-Taste gleichzeitig um, die den Feuchtigkeitsindikator ein- oder auszuschalten.

Je nach Raumluftfeuchtigkeit, ändert sich die Farbe des Indikators.

Rot – mehr als 65% Luftfeuchtigkeit

Grün – zwischen 40% und 65% Luftfeuchtigkeit

Blau – weniger als 40% Luftfeuchtigkeit

## Abpumpfunktion

Drücken Sie die Feuchtigkeitstaste für 3 Sekunden, um die Abpumpfunktion ein- oder auszuschalten. **ACHTUNG!** Schließen Sie einen Ablaufschlauch an bevor Sie diese Funktion aktivieren!

## Entwässerung

### Bei Verwendung des Wasserbehälters

Wenn der Wasserbehälter voll ist, schaltet das Gerät automatisch aus und mit einem Signalton, weist das Gerät auf den vollen Wasserbehälter hin. Die Anzeige **Behälter Voll** leuchtet auf.

Erst nach leeren der Wasserbehälter, läuft der Luftentfeuchter weiter.

# BLUEPALM



Legen Sie beide Hände jeweils auf eine Seite der hinteren Abdeckung. Ziehen Sie den Wassertank vorsichtig aus dem Gerät heraus und öffnen Sie die Wassertankabdeckung auf der rechten Seite des Wassertanks. Schütten Sie das Wasser durch die Lücke zwischen Wassertank und Wassertankabdeckung aus



Schließen Sie die Abdeckung des Wassertanks und drehen Sie den Griff des Wassertanks nach unten. Setzen Sie den Wassertank wieder in das Gerät ein und starten Sie den Luftentfeuchter neu.

**Hinweis:** Überprüfen Sie im Wasserbehälter, ob sich der Schwimmer in der richtigen Position befindet. **Entfernen Sie den Schwimmer nicht** und stellen Sie sicher das sich dieser frei drehen kann. Wird der Schwimmer entfernt, erkennt das Gerät nicht mehr, wenn der Wasserbehälter voll ist.

## **Bei Verwendung mit Ablaufschlauch ohne Pumpenfunktion**

- Durch anbringen eines Ablaufschlauches (13 mm Außendurchmesser) oder eines Gartenschlauches mit Standardgewinde (26,98 mm Außendurchmesser und 11,5 TPI Neigung), kann das Wasser automatisch in einen Bodenablauf entleert werden.
- An der Rückseite finden Sie den Wasserauslass. Entfernen Sie den Stöpsel.
- Befestigen Sie ein Ende des Abflussschlauches an der Ablassöffnung.
- Leiten Sie das andere Ende des Schlauches zu einem Abfluss.

**ACHTUNG!** Der Abfluss muss in einer niedrigeren Position als der Wasserauslass des Gerätes befinden. **Stellen das Gerät nicht am Boden und führen den Schlauch nach oben!**

# BLUEPALM

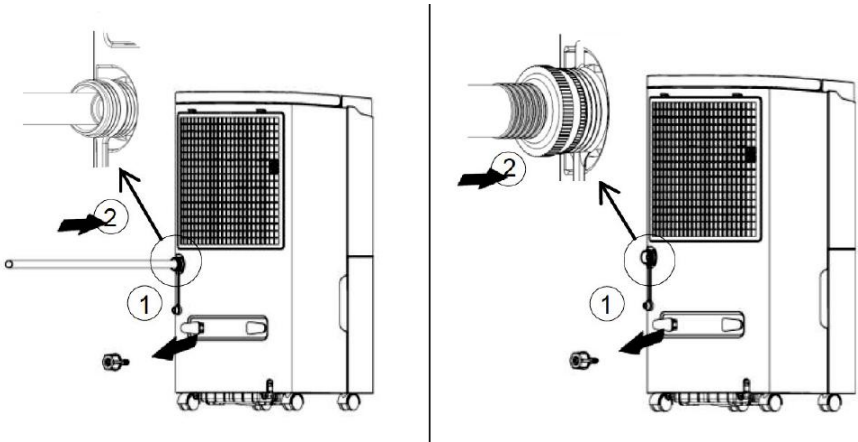

## Bei Verwendung mit Ablaufschlauch mit Pumpenfunktion

- Für die Verwendung mit der Pumpenfunktion, schließen Sie einen Ablaufschlauch mit 5 mm Durchmesser an.
- An der Rückseite finden Sie den Wasserauslass. Entfernen Sie den Stöpsel
- Befestigen Sie ein Ende des Abflussschlauches an der Ablassöffnung
- Leiten Sie das andere Ende des Schlauches zu einem Abfluss.

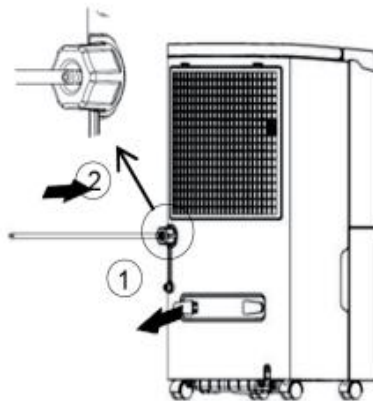

# BLUEPALM

## Hinweis:

- Stellen Sie sicher das die Schlauchverbindung fest sitzt.
- Stellen Sie sicher, dass der Wasserschlauch nach unten geneigt ist und keine Knicke aufweist, damit das Wasser abfließen kann.
- Wenn das Wasser über den Schlauch in einen externen Wasserbehälter abgelassen wird, tauchen Sie das andere Ende **nicht** in das bereits abgelassene Wasser.
- Um den Wasserablaufvorgang zu verbessern, stellen Sie das Gerät auf eine erhöhte Position.
- Verwenden Sie einen kurzen Schlauch. Bei einem zu langen Schlauch besteht die Möglichkeit, dass das Wasser nicht vollständig abläuft. Stehendes Wasser im Schlauch kann zu Schimmel führen.
- Wenn der Ablauf nicht verwendet wird, entfernen Sie den Ablaufschlauch vom Auslass und verschließen diesen wieder. Das Wasser läuft somit wieder in den internen Wasserbehälter.

## Wartung

- Für die Wartung des Gerätes, schalten Sie das Gerät aus und trennen es vom Stromnetz.
- Wenn der Luftentfeuchter nicht verwendet wird, sollte dieser vom Stromnetz getrennt werden.
- Zu Reinigung verwenden Sie Wasser und milde Reinigungsmittel. Verwenden Sie keine Bleich- oder Schleifmittel, um das Gerät zu reinigen.
- Verwenden Sie nur ein feuchtes Tuch zur Reinigung. Der Luftentfeuchter darf keinem Wasserstrahl oder Spritzwasser ausgesetzt sein, dies kann zu einer schlechteren Isolierung oder zur Beschädigung der Elektronik führen.
- Zur Reinigung der Lutein- und Auslass Öffnungen verwenden Sie eine weiche Bürste oder einen Pinsel.

Reinigen Sie den Wasserbehälter regelmäßig, um Schimmel im Luftbefeuchter zu vermeiden.

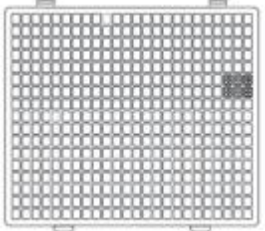

# BLUEPALM

<p>Reinigen Sie die Kunststoffoberfläche des Gerätes vorsichtig mit einem feuchten Tuch und verwenden Sie nur sehr milde Reinigungsmittel und keine Schleif- oder Bleichmittel um Kratzer oder Beschädigungen zu vermeiden</p>	
<p>Reinigen Sie den Filterrahmen mindestens alle 2 Wochen mit warmen Wasser.</p>	

## Reinigen des Filters

- Der Filter befindet sich hinter dem hinteren Ansauggitter. Entfernen Sie den Ansauggrill vom Luftentfeuchter und entnehmen Sie den Filter.
- Verwenden Sie einen Staubsauger mit einem weichen Bürstenaufsatz, um große Rückstände und Staubablagerungen zu entfernen.
- Waschen Sie den Filter in lauwarmes Seifenwasser.
- Spülen Sie den Filter mit sauberem Wasser ab und lassen Sie ihn gründlich trocknen.
- Setzen Sie den Filter wieder ein.

**Hinweis:** Reinigen Sie den Filter nicht in der Spülmaschine. Betreiben Sie den Luftentfeuchter nicht ohne den mitgelieferten Filter.

# BLUEPALM

## Fehlerbehebung

### Fehlercodes

Fehlercode	Fehlerbeschreibung
FL	Wasserbehälter ist voll
E1	Fehlfunktion des Spulensensors / der Spule
E2	Fehlfunktion des Raumtemperatursensor
P1	Das Gerät befindet sich im Auftaumodus
CL	Das Gerät befindet sich im Trocknungsmodus
LC	Die Tastensperre / Kindersicherung wurde aktiviert

Problem	Ursache	Lösung
Luftentfeuchter startet nicht.	Der Luftentfeuchter ist ausgesteckt.	Stellen Sie sicher, dass das Netzkabel es Luftentfeuchters vollständig in die Steckdose gesteckt ist.
	Wasserbehälter ist voll.	Entleeren Sie den Wasserbehälter.
	Die Umgebungstemperatur ist niedriger als 5 °C oder höher als 32 °C	Beachten Sie den Temperaturbereich für den das Gerät ausgelegt ist.
Der Luftentfeuchter trocknet die Luft nicht wie gewünscht.	Schmutziger Filter.	Reinigen Sie den Filter wie beschrieben.
	Raumtemperatur oder Luftfeuchtigkeit zu niedrig.	In der Trockenzeit wird die Entfeuchtungskapazität reduziert.
Der Luftentfeuchter ist laut oder macht ungewöhnliche Geräusche.	Der Luftentfeuchter ist nicht waagrecht aufgestellt.	Stellen Sie das Gerät auf Eine ebene Fläche.
	Der Luftfilter ist verstopft.	Reinigen Sie den Filter wie beschrieben.

# BLUEPALM

	Das Gerät "zischt" leicht.	Kein Fehler. Das fließende Geräusch des Kältemittels.
Wasserleck	Schlauchanschluss ist locker.	Überprüfen Sie die Schlauchverbindung.
	Entwässerungssystem ist blockiert.	Entfernen Sie Hindernisse und richten Sie die Wasserleitung gerade aus.
Auf den Spulen tritt Frost auf	Die Raumtemperatur liegt nahe oder unter 15°C	Dies ist normaler Frost, der sich auf den Spulen aufbaut, ins besonders wenn die Raumtemperatur niedrig ist. Der Luftentfeuchter taut automatisch auf.

## Technische Daten

Nennspannung	220V – 240V~
Frequenz	50 Hz
Leistungsaufnahme	870 W
Feuchtigkeitsentfernung	50 L / Tag (30°C / RH 80%)
Luftumwälzung	360 m³/h
Wassertank-Kapazität	7 Liter
Kühlmittel	R290
Produktabmessungen BxHxT	378 x 615 x 266 mm
Gewicht	19 kg
Kontaktadressen für weitere Informationen und Serviceline:	<b>Schuss Home Electronic GmbH</b> Scheringgasse 3, A-1140 Wien Tel: +43 (1) 97 0 21 – 0 <a href="http://www.bluepalm.at">www.bluepalm.at</a> FB-Nr: 236974 t / FB-Gericht: Wien

# BLUEPALM

## GARANTIE

Mit diesem Qualitätsprodukt von BLUEPALM haben Sie eine Entscheidung für Innovation, Langlebigkeit und Zuverlässigkeit getroffen.

**Für dieses BLUEPALM Gerät gewähren wir eine Garantiezeit von 2 Jahren ab Kaufdatum gültig in Österreich!** Sollten in diesem Zeitraum wider Erwarten dennoch Servicearbeiten an Ihrem Gerät notwendig sein, garantieren wir Ihnen hiermit eine kostenlose Reparatur (Ersatzteile und Arbeitszeit) oder (nach Ermessen der Firma Schuss) das Produkt auszutauschen. Sollten weder Reparatur noch Tausch aus wirtschaftlichen Gründen möglich sein, behalten wir uns das Recht vor, eine Zeitwertgutschrift zu erstellen.

Bitte wenden Sie sich im Falle von Luftentfeuchern auf jeden Fall als ersten Schritt an die Kundenhotline (siehe Kleber am Gerät bzw. Titelseite Gebrauchsanweisung). Wir weisen darauf hin, dass Reparaturarbeiten, die nicht durch die autorisierte Vertragswerkstätte in Österreich vorgenommen worden sind, die Gültigkeit dieser Garantie sofort beenden.

### Von dieser Garantie nicht umfasst sind:

- Reparatur oder Tausch von Teilen aufgrund üblicher Verschleißerscheinungen
- Schäden auf Grund Nichtbeachtung der Bedienungsanleitung
- Geräte, die - auch nur teilweise - gewerblich genutzt werden
- durch äußeren Einfluss mechanisch beschädigte Geräte (Sturz, Stoß, Bruch, unsachgemäßer Gebrauch etc.) sowie Abnutzungserscheinungen ästhetischer Art.
- Geräte, die unsachgemäß behandelt wurden
- Geräte, die nicht von unserer autorisierten Servicewerkstätte geöffnet wurden.
- Schäden, die in Folge nicht ordnungsgemäß geschlossener Kondenswasser-Ablassventile von Luftentfeuchern oder nicht korrekt eingesetztem Wasserbehälter entstanden sind.
- Nicht erfüllte Konsumentenerwartungen.
- Schäden, die auf höhere Gewalt, Wasser, Blitzschlag, Überspannung zurückzuführen sind.
- Geräte, bei denen die Typenbezeichnung und/oder Seriennummer am Gerät geändert, gelöscht, unleserlich gemacht oder entfernt worden ist.
- Dienstleistungen außerhalb unserer Vertragswerkstätten, die Transportkosten zu einer Vertragswerkstatt oder an uns und retour sowie die damit verbundenen Risiken.

Wir weisen nachdrücklich darauf hin, dass innerhalb der Garantiezeit bei Bedienungsfehlern oder wenn kein Fehler festgestellt wurde ein Pauschalbetrag von € 60,- (indiziert Basis VPI 2010, Dezember 2019) in Rechnung gestellt wird.

Durch die Erbringung einer Garantieleistung (Reparatur oder Austausch des Gerätes) wird die absolut Garantiedauer von 2 Jahren ab Kaufdatum nicht verlängert.

Die 2 Jahres Garantie gilt nur gegen Vorlage des Kaufbelegs (muss Name und Anschrift des Händlers sowie die vollständige Gerätebezeichnung enthalten) und des dazugehörigen Garantiezertifikats, auf dem die Gerätetype sowie die Seriennummer (am Karton und auf der Geräterück- bzw. Unterseite ersichtlich) zu vermerken sind! Ohne Vorlage des Garantiezertifikats gilt nur die gesetzliche Gewährleistung!

Wir weisen ausdrücklich darauf hin, dass die gesetzlichen Gewährleistungsrechte durch diese Garantie nicht berührt werden und unvermindert fortbestehen.

Eine Schadenersatzpflicht seitens Schuss Home Electronic GmbH sowie deren Erfüllungshelfen besteht nur bei Vorliegen grober Fahrlässigkeit oder Vorsatz. Ausgeschlossen ist jedenfalls die Haftung für entgangenen Gewinn, erwartete, aber nicht eingetretene Ersparnisse, Folgeschäden und Schäden aus Ansprüchen Dritte. Schäden an oder für aufgezeichnete Daten sind immer aus der Schadenersatzpflicht ausgenommen.

Herzliche Gratulation zu Ihrer Wahl. Wir wünschen Ihnen viel Freude mit Ihrem BLUEPALM Gerät!

ANSCHRIFT  
BLUEPALM Vertrieb  
Schuss Home Electronic GmbH  
A-1140 Wien, Scheringgasse 3  
Tel.: +43 (0)1/ 970 21

Typenbezeichnung:..... Seriennummer:.....
--

**Dieses Garantiezertifikat ist im Garantiefall gemeinsam mit dem Gerät der autorisierten Servicewerkstätte oder dem Händler auszufolgen, bei dem Sie das Gerät gekauft haben!**

# **BLUEPALM**

## **DÉSHUMIDIFICATEUR D'AIR**

**BP50LLK25**



**FÉLICITATIONS !**

MERCI D'AVOIR CHOISI UN PRODUIT **BLUEPALM**.



## *Mode d'emploi actuel et autres langues*

Téléchargez les dernières instructions d'utilisation en plusieurs langues via le lien <https://www.schuss-home.at/downloads> ou scannez le code QR indiqué. Suivez les instructions du site web.



VEUILLEZ LIRE ATTENTIVEMENT LE MODE D'EMPLOI AVANT DE COMMENCER L'INSTALLATION, L'UTILISATION OU L'ENTRETIEN. PROTÉGEZ-VOUS ET PROTÉGEZ LES AUTRES EN RESPECTANT LES CONSIGNES DE SÉCURITÉ. LE NON-RESPECT DES INSTRUCTIONS POURRAIT ENTRAÎNER DES DOMMAGES CORPORELS ET/OU MATÉRIELS ET/OU LA PERTE DU DROIT À LA GARANTIE !



Caution, risk of fire



**INFORMATIONS IMPORTANTES SUR LA SÉCURITÉ, L'EMPLACEMENT, LE PRODUIT DE REMPLISSAGE ET LE RACCORDEMENT ÉLECTRIQUE.**

# BLUEPALM

N'utilisez cet appareil **que conformément aux directives figurant dans le manuel d'utilisation.** Toute autre utilisation non recommandée par le fabricant pourrait entraîner un incendie, une électrocution ou des dommages corporels.

1. Cet appareil est **exclusivement destiné à la déshumidification domestique** et ne doit être utilisé à aucune autre fin.
2. L'appareil n'est **pas conçu pour un fonctionnement continu ou de précision.**
3. Retirez l'emballage et assurez-vous que l'appareil n'est pas endommagé. En cas de doute, n'utilisez pas l'appareil et contactez le centre de service ou votre revendeur.
4. Si l'appareil présente un défaut, éteignez-le et contactez votre revendeur ou la hotline clients.
5. Si le câble d'alimentation est endommagé, il doit être remplacé par le fabricant ou par un centre de service agréé afin d'éviter tous les risques possibles.
6. Pour les réparations éventuelles, adressez-vous toujours et exclusivement aux centres de service après-vente agréés par le fabricant. Vous pouvez consulter les points de service après-vente en ligne sur [www.bluepalm.at](http://www.bluepalm.at).
7. Avant de raccorder l'appareil au réseau, vous devez **vérifier que le type de courant et la tension du réseau correspondent aux indications de la plaque signalétique de l'appareil.**
8. La prise électrique sur laquelle vous branchez l'appareil ne doit pas être défectueuse ou desserrée, doit être adaptée à la charge électrique requise et, surtout, doit être mise à la terre de manière fiable. En

# BLUEPALM

cas de doute, faites vérifier votre installation électrique par un électricien qualifié.

9. **Évitez d'utiliser une rallonge électrique**, car elle pourrait surchauffer et provoquer un incendie.
10. Il est interdit d'adapter ou de modifier les caractéristiques de cet appareil de quelque manière que ce soit et d'utiliser uniquement des pièces de rechange et des accessoires recommandés par le fabricant (le non-respect de cette consigne entraîne l'annulation de la garantie et de la garantie).
11. **Les enfants ne doivent pas jouer avec l'appareil.**
12. Ne laissez pas les enfants jouer avec l'emballage - **RISQUE D'INCENDIE EN CAS D'INGESTION DE PETITS PIÈCES !**
13. Les enfants de moins de 8 ans et les personnes dont les capacités physiques, psychiques, sensorielles ou mentales sont réduites, ou qui manquent d'expérience et de connaissances, ne doivent utiliser cet appareil que sous une surveillance adéquate et après avoir reçu des instructions détaillées sur la manière d'utiliser l'appareil en toute sécurité, ainsi que sur les risques existants.
14. **N'utilisez pas l'appareil sans surveillance.** Si vous quittez la pièce, **éteignez toujours l'appareil.**
15. Ne tordez pas le câble d'alimentation et ne le pliez pas.
16. N'utilisez pas l'appareil **avec les mains mouillées.**
17. N'utilisez pas l'appareil à **l'extérieur.**
18. **Ne couvrez jamais l'appareil.**
19. N'utilisez **en aucun cas** l'appareil **dans des locaux où se trouvent du gaz, de l'huile ou du soufre.**
20. N'utilisez pas l'appareil à **proximité de l'eau ou d'une forte humidité**, par exemple dans des caves humides,

# BLUEPALM

à côté de piscines, de baignoires ou de douches.

Veillez à ce que l'eau ne pénètre pas dans l'appareil.

21. Ne placez pas l'appareil à proximité de sources de chaleur (par exemple : à côté d'installations de chauffage) et évitez l'exposition directe aux rayons du soleil.
22. **Maintenez une distance minimale d'au moins 50 cm avec les substances inflammables** (par ex. : alcool) ou les récipients sous pression (par ex. : pulvérisateur).
23. Ne placez **pas d'objets lourds ou chauds sur l'appareil.**
24. Placez l'appareil **sur une surface stable et plane.**
25. **N'insérez jamais** vos doigts, des stylos ou d'autres objets dans l'appareil et veillez à ce que **l'entrée et la sortie d'air ne soient jamais bloquées.**
26. Videz le réservoir d'eau dès que l'indicateur "réservoir d'eau plein" s'allume et qu'un signal sonore retentit.
27. Ne déplacez pas rapidement l'appareil lorsque de l'eau se trouve dans le réservoir d'eau afin d'éviter les fuites ou les éclaboussures d'eau.
28. Lorsque vous insérez le réservoir d'eau, veillez toujours à l'enfoncer fermement dans le déshumidificateur.
29. Si vous **souhaitez déplacer l'appareil, veillez toujours à ce que les freins de stationnement soient desserrés.**
30. **VEUILLEZ NOTER** : Le déshumidificateur est doté d'une **fonction de dégivrage automatique.** Si du givre se forme sur la bobine d'évaporation, le compresseur s'arrête automatiquement, mais le refroidisseur continue à fonctionner jusqu'à ce que le givre se dissolve. Lorsque la bobine est complètement

# BLUEPALM

dégelée, le compresseur démarre automatiquement et la déshumidification se poursuit.

31. Débranchez l'appareil et videz le réservoir d'eau lorsque vous ne l'utilisez pas.
32. Éteignez **toujours** l'appareil **avant de le** débrancher.
33. Ne tirez pas sur le cordon d'alimentation pour débrancher l'appareil du secteur. Tirez toujours sur la fiche pour débrancher le cordon d'alimentation.
34. Ne touchez pas la **fiche avec les mains mouillées** **afin d'éviter tout** choc électrique.
35. Rangez l'appareil verticalement dans un endroit sûr, sec et inaccessible aux enfants lorsqu'il n'est pas utilisé et ne le recouvrez pas d'emballages en plastique.
36. Maintenez l'appareil en bon état en l'entretenant et en le nettoyant. Si vous avez des questions concernant l'entretien, vous pouvez prendre contact avec la hotline clientèle/le centre de service autorisé par le fabricant.



# BLUEPALM

## INFORMATIONS SPÉCIFIQUES SUR LE FLUIDE FRIGORIGÈNE R290

1. Le R290 est un fluide frigorigène conforme aux exigences environnementales de la CE.
2. Le réfrigérant est inodore.
3. L'appareil doit être installé dans une pièce où il n'y a pas de sources d'inflammation en fonctionnement (par exemple : feu ouvert, appareils à gaz et électriques en fonctionnement avec source de chaleur ouverte).
4. Vous ne devez ni perforer ni brûler le déshumidificateur.
5. Il faut veiller à ne pas percer le circuit de refroidissement.
6. Les locaux non ventilés dans lesquels l'appareil est installé, utilisé ou stocké doivent être construits de manière à éviter l'accumulation d'éventuelles pertes de fluide frigorigène. On évite ainsi les risques d'incendie ou d'explosion dus à l'inflammation du fluide frigorigène par des fours électriques, des cuisinières ou d'autres sources d'inflammation.
7. L'appareil doit être conservé de manière à éviter tout dommage mécanique.
8. Les personnes qui travaillent ou interviennent sur un circuit frigorifique doivent être en possession d'un certificat valide délivré par une autorité habilitée, attestant de leur compétence en matière de manipulation des fluides frigorigènes par une spécification d'évaluation reconnue par les associations industrielles.
9. Les interventions de réparation doivent être effectuées conformément aux instructions du fabricant de l'appareil. Les interventions de réparation et d'entretien qui nécessitent l'intervention d'un autre personnel qualifié doivent être effectuées sous la surveillance du personnel qualifié responsable de la manipulation des fluides frigorigènes inflammables.

# BLUEPALM

## Recyclage, élimination, déclaration de conformité

	<p><b><u>RECYCLING</u></b></p> <p>Les matériaux d'emballage peuvent être recyclés. Il est donc recommandé de les jeter avec les déchets triés.</p>
	<p><b><u>ÉLIMINATION</u></b></p> <p>Le symbole "poubelle barrée" exige l'élimination séparée des déchets d'équipements électriques et électroniques (DEEE). Les appareils électriques et électroniques peuvent contenir des substances dangereuses et polluantes. Ne les jetez donc pas avec les déchets résiduels non triés, mais dans un point de collecte désigné pour les appareils électriques et électroniques usagés. Vous contribuerez ainsi à la protection des ressources et de l'environnement. Pour plus d'informations, veuillez contacter votre revendeur ou les autorités locales. Directive 2012/19/UE</p>
	<p><b><u>DÉCLARATION DE CONFORMITÉ</u></b></p> <p>Par la présente, nous confirmons que cet article est conforme aux exigences, prescriptions et directives fondamentales de l'UE. Vous pouvez consulter à tout moment la déclaration de conformité détaillée en cliquant sur le lien suivant :</p> <p><b><a href="https://www.schuss-home.at/downloads">https://www.schuss-home.at/downloads</a></b></p>

**Sous réserve d'erreurs et de modifications techniques.**

## **CONTENU DE LA LIVRAISON**

**Dans la livraison du déshumidificateur BLUEPALM, vous recevez :**

- 1x déshumidificateur d'air
- 1x manuel d'utilisation

# BLUEPALM

## DESCRIPTION DE L'APPAREIL

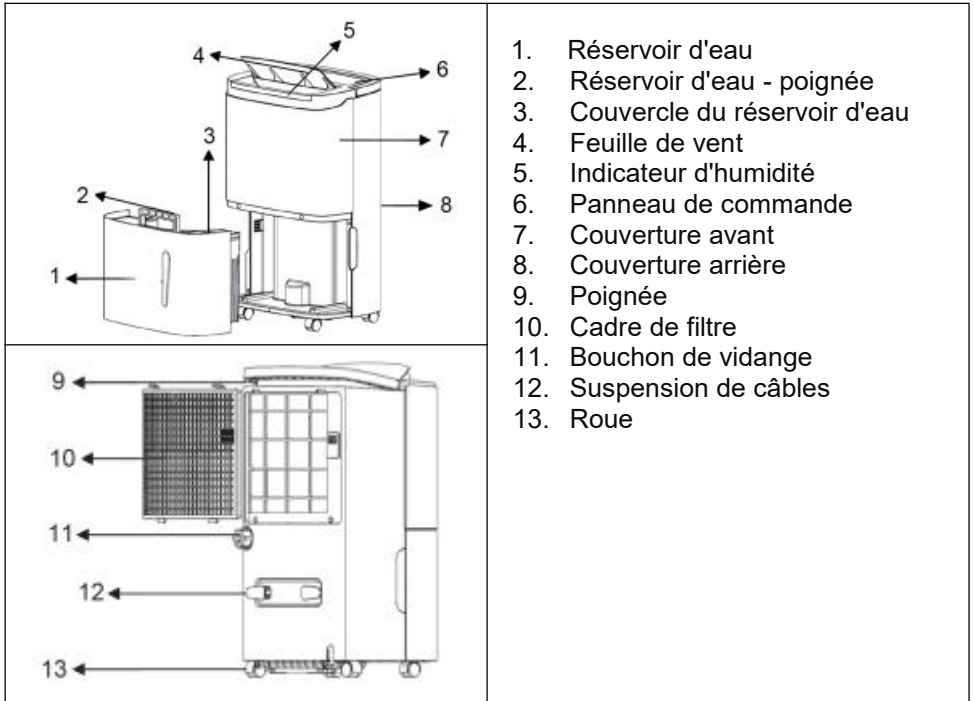

## MISE EN SERVICE

### AVANT LA PREMIÈRE MISE EN SERVICE

#### *Déballer l'appareil*

- Ouvrez le carton et retirez l'appareil.
- Retirez complètement l'emballage de l'appareil.

### **INSTALLATION**

*Veillez tenir compte des points suivants lors de l'installation.*

- Placez l'appareil sur une surface plane et solide de sorte que l'appareil soit en position fixe.
- La distance par rapport aux murs ou à d'autres objets doit être d'au moins 50 cm.

# BLUEPALM

- Avant d'utiliser l'appareil, assurez-vous que l'entrée et la sortie d'air sont libres de tout obstacle et ne sont pas obstruées.
- Branchez l'appareil sur une prise de courant reliée à la terre.
- Si le déshumidificateur a été déplacé, il doit rester en position verticale pendant 24 heures avant chaque mise en service, afin d'éviter d'endommager les composants internes.

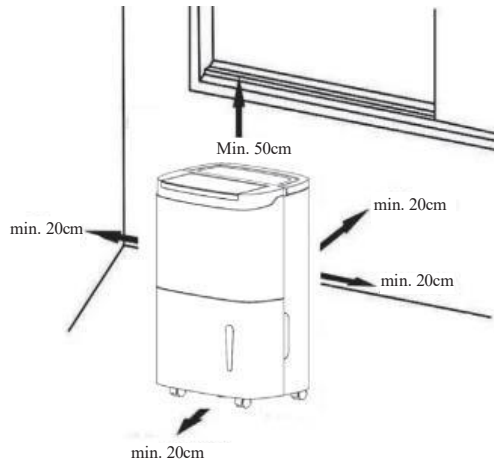





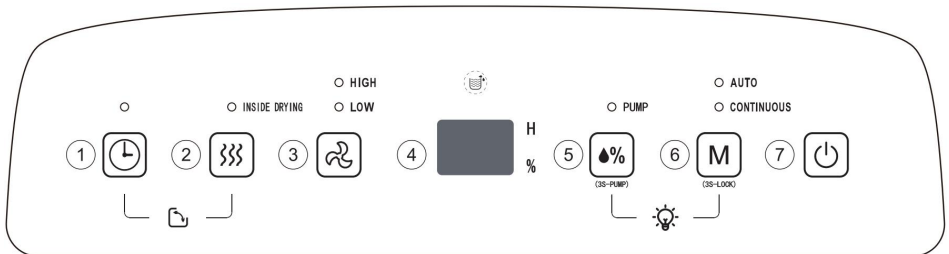

## FONCTIONS

**Commandez le déshumidificateur à l'aide du panneau de commande :**



# BLUEPALM

	<p><b>Minuteur</b></p> <p>Appuyez sur le bouton pour régler l'heure de mise en marche / d'arrêt du déshumidificateur. La plage de réglage est de 1 à 24 heures. Si vous souhaitez annuler le réglage de la minuterie, appuyez deux fois sur après avoir confirmé l'heure de réglage.</p>
	<p><b>Processus de séchage</b></p> <p>Appuyez sur ce bouton pour lancer le processus de séchage dans le déshumidificateur. Celui-ci dure environ une heure et empêche la formation de moisissures dans l'appareil. Appuyez à nouveau sur cette touche pour interrompre le processus de séchage.</p>
	<p><b>Vitesse du ventilateur</b></p> <p>Appuie sur le bouton Speed pour régler la vitesse du ventilateur.</p>
	<p><b>Indicateur LED</b></p> <p>En modes AUTO, Continuous et DRYING, l'écran affiche le taux d'humidité de la pièce. Si l'humidité de l'air est réglée en mode AUTO, l'écran affiche l'humidité et la durée réglées en état de minuterie.</p>
 <small>(35-LOCK)</small>	<p><b>Réglage de l'humidité</b></p> <p>L'humidité de l'air est réglée de manière circulaire dans une plage de 30% à 80% par pas de cinq, le réglage de l'humidité ne fonctionne qu'en mode automatique.</p>
 <small>(35-LOCK)</small>	<p><b>Bouton de mode</b></p> <p>En appuyant sur ce bouton, tu passes d'un mode à l'autre. Le voyant correspondant s'allume.</p> <p>Maintenez le bouton enfoncé pendant 3 secondes pour activer le verrouillage du clavier / la sécurité enfants. Maintenez à nouveau le bouton enfoncé pendant 3 secondes pour le désactiver.</p>
	<p><b>Bouton marche / arrêt</b></p> <p>Appuyez sur ce bouton pour mettre le déshumidificateur en marche ou l'arrêter.</p>

# BLUEPALM

## Modes de fonctionnement

### Minuteur

- Appuyez une fois sur le bouton de la minuterie pour activer le mode minuterie lorsque l'appareil est allumé.
- L'écran s'allume et l'heure est réglée sur 1h.
- Appuie plusieurs fois sur le bouton de la minuterie et choisissez entre 1 et 24 heures. Après avoir sélectionné la durée de la minuterie, attendez 5 secondes, l'appareil confirme automatiquement l'heure.
- Si l'appareil est en mode veille, utilisez les étapes 1 à 3 pour définir une heure de mise en marche automatique.

**La minuterie est désactivée** : Dès que la durée souhaitée est écoulée, l'appareil s'éteint.

**Minuterie activée** : dès que la durée souhaitée est atteinte, l'appareil s'allume automatiquement.

### Mode automatique

En cas de déshumidification AUTO, le compresseur démarre automatiquement dès que l'humidité de la pièce est supérieure de 5% à l'humidité réglée, le ventilateur tourne à la vitesse réglée.

Lorsque l'humidité de l'air est inférieure de 5% à l'humidité réglée, le compresseur s'arrête, mais le ventilateur continue de fonctionner à la vitesse réglée. Si l'humidité de la pièce est comprise entre +5% et -5% de l'humidité réglée, l'appareil continue à fonctionner jusqu'à ce que l'humidité de la pièce soit inférieure de 5% à la valeur cible actuellement réglée.

La valeur réglée par défaut en usine est de 50% et peut être sélectionnée en appuyant plusieurs fois sur la touche "Réglage de l'humidité" par paliers de cinq entre 30% et 80%.

### Fonctionnement continu

Dans ce mode, l'appareil fonctionne en continu jusqu'à ce qu'il soit éteint, que la minuterie éteigne l'appareil ou que le réservoir d'eau soit plein, à moins que le tuyau de vidange ne soit utilisé. Dans ce mode, il n'est pas possible de sélectionner une destination - humidité ambiante.

# BLUEPALM

## Fonction de séchage

Dans ce mode, l'appareil fonctionne indépendamment de l'humidité de la pièce. Dans ce mode, aucune indication d'humidité n'est affichée à l'écran et le ventilateur fonctionne par défaut à puissance élevée.

- Appuyer sur le bouton de séchage et activer la fonction de séchage.  
Durée : environ 1 heure
- Le déshumidificateur fonctionne avec une vitesse de ventilation élevée et libère de l'air pendant plus de 30 minutes.
- Ensuite, le déshumidificateur passe à basse vitesse et continue à fonctionner pendant environ 20 minutes.
- Si vous appuyez à nouveau sur le bouton de séchage, le processus de séchage s'interrompt.

## Indicateur d'humidité

Appuyez simultanément sur le bouton d'humidité et sur le bouton de mode pour activer ou désactiver l'indicateur d'humidité.

La couleur de l'indicateur change en fonction de l'humidité de la pièce.

Rouge - plus de 65% d'humidité

Vert - entre 40% et 65% d'humidité

Bleu - moins de 40% d'humidité

## Fonction d'aspiration

Appuyez sur le bouton d'humidité pendant 3 secondes pour activer ou désactiver la fonction de vidange. **ATTENTION** : Raccordez un tuyau de vidange avant d'activer cette fonction !

## Drainage

### En cas d'utilisation du réservoir d'eau

Lorsque le réservoir d'eau est plein, l'appareil s'éteint automatiquement et émet un signal sonore pour indiquer que le réservoir d'eau est plein. Le voyant **Réservoir plein** s'allume.

Ce n'est qu'après avoir vidé le réservoir d'eau que le déshumidificateur continue de fonctionner.

# BLUEPALM

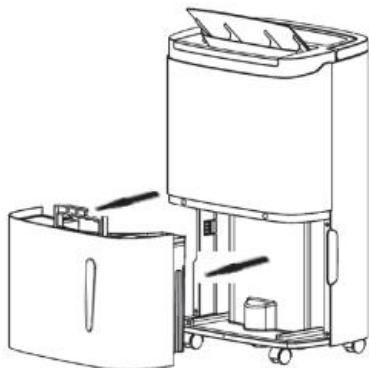

Placez vos deux mains sur un côté du couvercle arrière. Retirez délicatement le réservoir d'eau de l'appareil et ouvrez le couvercle du réservoir d'eau sur le côté droit du réservoir d'eau. Versez l'eau par l'espace entre le réservoir d'eau et le couvercle du réservoir d'eau.



Fermez le couvercle du réservoir d'eau et tournez la poignée du réservoir d'eau vers le bas. Remettez le réservoir d'eau dans l'appareil et redémarrez le déshumidificateur.

**Remarque** : vérifiez dans le réservoir d'eau si le flotteur se trouve dans la bonne position. **Ne retirez pas le flotteur** et assurez-vous qu'il puisse tourner librement. Si le flotteur est retiré, l'appareil ne détecte plus lorsque le réservoir d'eau est plein.

## **En cas d'utilisation avec un tuyau de vidange sans fonction de pompe**

- En fixant un tuyau de vidange (diamètre extérieur de 13 mm) ou un tuyau d'arrosage avec un filetage standard (diamètre extérieur de 26,98 mm et inclinaison de 11,5 TPI), l'eau peut être automatiquement vidangée dans un siphon de sol.
- A l'arrière, vous trouverez la sortie d'eau. Retirez le bouchon.
- Fixez une extrémité du tuyau de vidange à l'orifice de vidange.
- Dirigez l'autre extrémité du tuyau vers une évacuation.

**ATTENTION** : l'évacuation doit se trouver dans une position plus basse que la sortie d'eau de l'appareil. **Ne placez pas l'appareil au sol et faites passer le tuyau vers le haut !**

# BLUEPALM

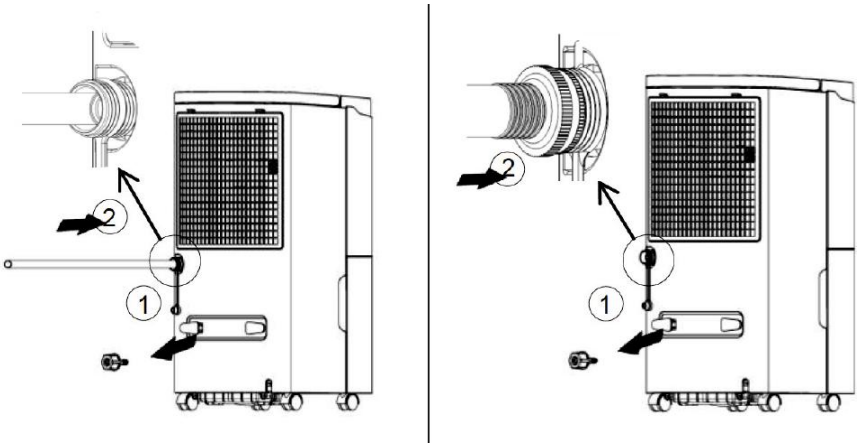

## En cas d'utilisation avec un tuyau de vidange avec fonction de pompe

- Pour l'utiliser avec la fonction de pompe, raccordez un tuyau de vidange de 5 mm de diamètre.
- A l'arrière, vous trouverez la sortie d'eau. Retirez le bouchon
- Fixez une extrémité du tuyau de vidange à l'orifice de vidange.
- Dirigez l'autre extrémité du tuyau vers une évacuation.

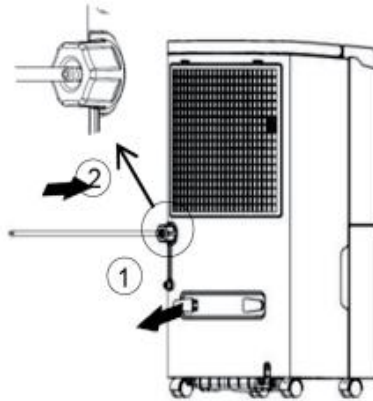

# BLUEPALM

## Remarque :

- Assurez-vous que le raccord du tuyau est bien fixé.
- Assurez-vous que le tuyau d'eau est incliné vers le bas et qu'il n'est pas plié, afin que l'eau puisse s'écouler.
- Si l'eau est évacuée par le tuyau dans un réservoir d'eau externe, ne plongez **pas** l'autre extrémité dans l'eau déjà évacuée.
- Pour améliorer l'écoulement de l'eau, placez l'appareil en position surélevée.
- Utilisez un tuyau court. Si le tuyau est trop long, il est possible que l'eau ne s'écoule pas complètement. L'eau stagnante dans le tuyau peut entraîner la formation de moisissures.
- Si la vidange n'est pas utilisée, retirez le tuyau de vidange de la sortie et refermez-le. L'eau s'écoule ainsi à nouveau dans le réservoir d'eau interne.

## Entretien

- Pour l'entretien de l'appareil, éteignez l'appareil et débranchez-le du réseau électrique.
- Lorsque le déshumidificateur n'est pas utilisé, il doit être débranché du réseau électrique.
- Pour le nettoyage, utilisez de l'eau et des produits de nettoyage doux. N'utilisez pas d'eau de Javel ou de produits abrasifs pour nettoyer l'appareil.
- N'utilisez qu'un chiffon humide pour le nettoyage. Le déshumidificateur ne doit pas être exposé à un jet d'eau ou à des éclaboussures, cela pourrait entraîner une mauvaise isolation ou endommager l'électronique.
- Pour nettoyer les ouvertures de lutéine et de sortie, utilisez une brosse douce ou un pinceau.

Nettoyez régulièrement le réservoir d'eau afin d'éviter la formation de moisissures dans l'humidificateur.

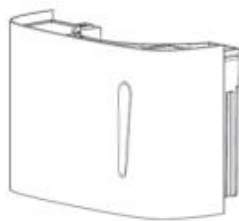

# BLUEPALM

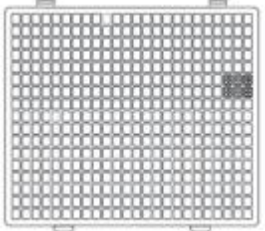
<p>Nettoyez la surface en plastique de l'appareil avec précaution à l'aide d'un chiffon humide et n'utilisez que des produits de nettoyage très doux et pas d'abrasifs ou d'agents blanchissants pour éviter de rayer ou d'endommager l'appareil.</p>	
<p>Nettoyez le cadre du filtre à l'eau chaude au moins toutes les deux semaines.</p>	

## Nettoyer le filtre

- Le filtre se trouve derrière la grille d'aspiration arrière. Enlevez la grille d'aspiration du déshumidificateur et retirez le filtre.
- Utilisez un aspirateur muni d'un embout à brosse douce pour éliminer les gros résidus et les dépôts de poussière.
- Lavez le filtre dans de l'eau tiède savonneuse.
- Rincez le filtre à l'eau propre et laissez-le sécher soigneusement.
- Remettez le filtre en place.

**Remarque:** ne nettoyez pas le filtre dans le lave-vaisselle. Ne faites pas fonctionner le déshumidificateur sans le filtre fourni.

# BLUEPALM

## Dépannage

### Codes d'erreur

Code d'erreur	Description de l'erreur
FL	Le réservoir d'eau est plein
E1	Dysfonctionnement du capteur / de la bobine
E2	Dysfonctionnement du capteur de température ambiante
P1	L'appareil est en mode décongélation
CL	L'appareil est en mode de séchage
LC	Le verrouillage des touches / sécurité enfants a été activé

Problème	Cause	Solution
Déshumidificateur d'air ne démarre pas.	Le déshumidificateur est débranché.	Assurez-vous que le câble d'alimentation du déshumidificateur est entièrement inséré dans la prise de courant.
	Le réservoir d'eau est plein.	Videz le réservoir d'eau.
	La température ambiante est inférieure à 5 °C ou supérieure à 32 °C	Notez le Plage de température pour laquelle l'appareil est conçu.
Le déshumidificateur assèche l'air pas comme souhaité.	Filtre sale.	Nettoyez le filtre comme décrit.
	Température ambiante ou humidité de l'air trop basse.	Pendant la période de séchage, la capacité de déshumidification est réduite.
Le déshumidificateur	Le déshumidificateur n'est pas installé à l'horizontale.	Réglez l'appareil sur Une surface plane.

# BLUEPALM

est bruyant ou fait des bruits inhabituels.	Le filtre à air est bouché.	Nettoyez le filtre comme décrit.
	L'appareil "siffle" légèrement.	Aucune erreur n'est constatée. Le bruit d'écoulement du fluide frigorigène.
Fuite d'eau	Le raccord du tuyau est desserré.	Vérifier le raccordement du tuyau.
	Le système de drainage est bloqué.	Retirez les obstacles et redressez la conduite d'eau.
Le gel apparaît sur les bobines	La température de la pièce est proche ou inférieure à 15°C	Il s'agit d'un gel normal qui s'accumule sur les bobines, en particulier lorsque la température ambiante est basse. Le déshumidificateur dégèle automatiquement.

## Données techniques

Tension nominale	220V - 240V~
Fréquence	50 Hz
Puissance absorbée	870 W
Élimination de l'humidité	50 L / jour (30°C / RH 80%)
Circulation de l'air	360 m³/h
Capacité du réservoir d'eau	7 litres
Liquide de refroidissement	R290
Dimensions du produit LxHxP	378 x 615 x 266 mm
Poids	19 kg
Adresses de contact pour de plus amples informations et ligne de service :	<b>Schuss Home Electronic GmbH</b> Scheringgasse 3, A-1140 Vienne Tél : +43 (1) 97 0 21 - 0 <a href="http://www.bluepalm.at">www.bluepalm.at</a> FB-Nr : 236974 t / FB-Tribunal : Vienne

# BLUEPALM

## GARANTIE

Avec ce produit de qualité BLUEPALM, vous avez fait le choix de l'innovation, de la durabilité et de la fiabilité.

**Pour cet appareil BLUEPALM, nous accordons une garantie de 2 ans à partir de la date d'achat, valable en Autriche !**

Si, contre toute attente, des travaux de service devaient tout de même être effectués sur votre appareil pendant cette période, nous vous garantissons par la présente une réparation gratuite (pièces et main d'œuvre) ou (à la discrétion de la société Schuss) un échange du produit. Si ni la réparation ni l'échange ne sont possibles pour des raisons économiques, nous nous réservons le droit d'établir un crédit de valeur vénale.

Dans le cas des déshumidificateurs, veuillez dans tous les cas vous adresser en premier lieu à la hotline clients (voir l'autocollant sur l'appareil ou la page de garde du mode d'emploi). Nous attirons votre attention sur le fait que les travaux de réparation qui n'ont pas été effectués par l'atelier agréé en Autriche mettent immédiatement fin à la validité de cette garantie.

### Ne sont pas couverts par cette garantie

- Réparation ou remplacement de pièces en raison d'une usure normale
- les dommages dus au non-respect du mode d'emploi
- les appareils utilisés, même partiellement, à des fins professionnelles
- les appareils endommagés mécaniquement par une influence extérieure (chute, choc, casse, utilisation non conforme, etc.) ainsi que les signes d'usure de nature esthétique.
- les appareils qui ont été traités de manière inappropriée
- les appareils qui n'ont pas été ouverts par notre atelier de service agréé
- les dommages résultant de la mauvaise fermeture des vannes d'évacuation de l'eau de condensation des déshumidificateurs ou de l'utilisation incorrecte du réservoir d'eau.
- Attentes des consommateurs non satisfaites.
- les dommages dus à des cas de force majeure, à l'eau, à la foudre, à des surtensions
- les appareils dont la désignation du type et/ou le numéro de série ont été modifiés, effacés, rendus illisibles ou supprimés sur l'appareil.
- les services fournis en dehors de nos ateliers agréés, les frais de transport vers un atelier agréé ou vers nous et inversement, ainsi que les risques qui y sont liés.

Nous insistons sur le fait que pendant la période de garantie, en cas d'erreur d'utilisation ou si aucune erreur n'a été constatée, un montant forfaitaire de 60 € (indexé sur la base de l'IPC 2010, décembre 2019) sera facturé.

La fourniture d'une prestation de garantie (réparation ou remplacement de l'appareil) ne prolonge pas la durée absolue de la garantie de 2 ans à compter de la date d'achat.

La garantie de 2 ans n'est valable que sur présentation du justificatif d'achat (doit contenir le nom et l'adresse du revendeur ainsi que la désignation complète de l'appareil) et du certificat de garantie correspondant, sur lequel doivent figurer le type d'appareil ainsi que le numéro de série (visible sur le carton et à l'arrière ou en dessous de l'appareil) ! Sans présentation du certificat de garantie, seule la garantie légale est valable !

Nous attirons expressément votre attention sur le fait que les droits de garantie légaux ne sont pas affectés par cette garantie et restent inchangés.

Schuss Home Electronic GmbH et ses auxiliaires d'exécution ne sont tenus de verser des dommages et intérêts qu'en cas de négligence grave ou de faute intentionnelle. La responsabilité pour un manque à gagner, des économies attendues mais non réalisées, des dommages consécutifs et des dommages résultant de revendications de tiers est en tout cas exclue. Les dommages causés aux données enregistrées ou à celles-ci sont toujours exclus de l'obligation de verser des dommages et intérêts.

Nous vous félicitons pour votre choix. Nous vous souhaitons beaucoup de plaisir avec votre appareil BLUEPALM !

### ADRESSE

BLUEPALM Distribution

Schuss Home Electronic GmbH

A-1140 Vienne, Scheringgasse 3

Tél. : +43 (0)1/ 970 21

Désignation du type :..... Numéro de série :.....
--

**En cas de recours à la garantie, ce certificat de garantie doit être remis avec l'appareil à l'atelier de service agréé ou au revendeur auprès duquel vous avez acheté l'appareil !**

# **BLUEPALM**

## **DEUMIDIFICATORE**

### **BP50LLK25**



**CONGRATULAZIONI!**

**GRAZIE PER AVER SCELTO UN PRODOTTO BLUEPALM.**



## Istruzioni per l'uso attuali e altre lingue

Scaricare le istruzioni per l'uso più recenti in varie lingue tramite il link <https://www.schuss-home.at/downloads> o scansionare il codice QR indicato. Seguire le istruzioni del sito web.



LEGGERE ATTENTAMENTE LE ISTRUZIONI PER L'USO PRIMA DI INIZIARE L'INSTALLAZIONE, IL FUNZIONAMENTO O LA MANUTENZIONE. PROTEGGERE SE STESSI E GLI ALTRI SEGUENDO LE ISTRUZIONI DI SICUREZZA. LA MANCATA OSSERVANZA DELLE ISTRUZIONI PUÒ CAUSARE LESIONI PERSONALI E/O DANNI MATERIALI E/O LA PERDITA DELLA COPERTURA DELLA GARANZIA!



Caution, risk of fire



**INFORMAZIONI IMPORTANTI SU SICUREZZA,  
UBICAZIONE, AGENTE DI RIEMPIMENTO E  
COLLEGAMENTO ELETTRICO.**

# BLUEPALM

Utilizzare l'apparecchio **solo in conformità alle indicazioni contenute nelle istruzioni per l'uso.** Un uso diverso da quello raccomandato dal produttore può provocare incendi, scosse elettriche o lesioni personali.

1. Questo apparecchio è **destinato esclusivamente alla deumidificazione domestica** e non deve essere utilizzato per altri scopi.
2. L'unità **non è adatta al funzionamento continuo o di precisione.**
3. Rimuovere l'imballaggio e verificare che l'unità non sia danneggiata. In caso di dubbio, non utilizzare l'unità e rivolgersi al centro di assistenza o al rivenditore.
4. Se l'apparecchio presenta un difetto, spegnerlo e contattare il rivenditore o la hotline clienti.
5. Se il cavo di alimentazione è danneggiato, deve essere sostituito dal produttore o da un centro di assistenza autorizzato per evitare ogni possibile rischio.
6. Per le riparazioni rivolgersi sempre e solo ai centri di assistenza autorizzati dal produttore. I centri di assistenza clienti sono disponibili online sul sito [www.bluepalm.at](http://www.bluepalm.at).
7. Prima di collegare l'apparecchio alla rete elettrica, è necessario **verificare che il tipo di corrente e la tensione di rete corrispondano alle informazioni riportate sulla targhetta dell'apparecchio.**
8. La presa elettrica alla quale si collega l'apparecchio non deve essere difettosa o allentata, deve essere adatta al carico di corrente richiesto e, soprattutto, deve essere collegata a terra in modo affidabile. In caso di dubbio, far controllare l'impianto elettrico da un elettricista qualificato.

# BLUEPALM

9. **Evitare di utilizzare una prolunga, perché** potrebbe surriscaldarsi e provocare un incendio.
10. È vietato adattare o modificare in qualsiasi modo le caratteristiche di questo apparecchio e utilizzare solo i ricambi e gli accessori raccomandati dal produttore (la mancata osservanza di questa prescrizione invalida la garanzia).
11. **I bambini non devono giocare con l'apparecchio.**
12. Non lasciate che i bambini giochino con l'imballaggio - C'è il **pericolo di morire di fame se si versano piccole parti!**
13. I bambini di età inferiore agli 8 anni e le persone con ridotte capacità fisiche, mentali, sensoriali o spirituali o con mancanza di esperienza e conoscenza non devono utilizzare questo apparecchio a meno che non abbiano ricevuto supervisione o istruzioni sull'uso dell'apparecchio in modo sicuro e comprendano i rischi connessi.
14. **Non utilizzare l'apparecchio senza sorveglianza.** Se si lascia la stanza, spegnere **sempre l'apparecchio.**
15. Non torcere o piegare il cavo di alimentazione.
16. **Non** utilizzare l'apparecchio **con le mani bagnate.**
17. **Non** utilizzare l'unità all'aperto.
18. **Non coprire mai l'unità.**
19. **Non** mettere **mai** in funzione l'apparecchio in **locali in cui sono** presenti **gas, olio o zolfo.**
20. **Non** utilizzare l'unità in prossimità di **acqua o umidità elevata, ad esempio** in scantinati umidi, vicino a piscine, vasche da bagno o docce. Assicurarsi che l'acqua non penetri nell'unità.
21. Non collocare l'unità in prossimità di fonti di calore (ad esempio, accanto a sistemi di riscaldamento) ed evitare la luce solare diretta.

# BLUEPALM

22. **Mantenere una distanza minima di almeno 50 cm da sostanze infiammabili** (ad es. alcol) o da contenitori pressurizzati (ad es. contenitori spray).
23. **Non** collocare **oggetti pesanti o caldi sull'unità.**
24. Posizionare l'unità **su una superficie stabile e piana.**
25. **Non inserire mai** dita, penne o altri oggetti nell'unità e assicurarsi che l'**ingresso e l'uscita dell'aria non siano mai bloccati.**
26. Svuotare il serbatoio dell'acqua non appena l'indicatore "serbatoio pieno" si accende e viene emesso un segnale acustico.
27. Non spostare rapidamente l'apparecchio in presenza di acqua nel serbatoio per evitare perdite o spruzzi d'acqua.
28. Quando si inserisce il serbatoio dell'acqua, assicurarsi sempre di premerlo saldamente nel deumidificatore.
29. Se si **desidera spostare l'unità, accertarsi sempre che i freni di stazionamento** siano **rilasciati.**
30. **NOTA BENE:** Il deumidificatore è dotato di una **funzione di sbrinamento automatico.** Se si forma della brina sulla batteria dell'evaporatore, il compressore si spegne automaticamente, ma il deumidificatore continua a funzionare fino a quando la brina non si scioglie. Quando la batteria è completamente scongelata, il compressore si avvia automaticamente e la deumidificazione continua.
31. Scollegare l'apparecchio e svuotare il serbatoio dell'acqua quando non lo si utilizza.
32. Spegnerne **sempre** l'apparecchio **prima di** scollegarlo dalla **rete elettrica.**
33. Non tirare il cavo di alimentazione per scollegare l'apparecchio dalla rete elettrica. Per scollegare il cavo di alimentazione, tirare sempre la spina.

# BLUEPALM



34. **Non maneggiare la spina con le mani bagnate per evitare scosse elettriche.**
35. Quando non viene utilizzato, conservare l'apparecchio in verticale in un luogo sicuro e asciutto, fuori dalla portata dei bambini, e non coprire l'apparecchio con un imballaggio di plastica.
36. Mantenere l'apparecchio in buone condizioni eseguendo la manutenzione e la pulizia dell'apparecchio. In caso di domande sulla manutenzione, è possibile contattare la hotline clienti/il centro di assistenza autorizzato dal produttore.

## INFORMAZIONI SPECIFICHE SUL REFRIGERANTE R290

1. L'R290 è un refrigerante conforme alle specifiche ambientali della CE.
2. Il refrigerante è inodore.
3. L'apparecchio deve essere installato in un locale in cui non vi siano fonti di accensione in funzione (ad esempio: fuoco aperto, apparecchi a gas o elettrici in funzione con una fonte di calore aperta).
4. Non si deve perforare o bruciare il deumidificatore.
5. Fare attenzione a non forare il circuito di raffreddamento.
6. Gli spazi non ventilati in cui l'unità viene installata, utilizzata o immagazzinata devono essere costruiti in modo da evitare l'accumulo di eventuali perdite di refrigerante. In questo modo si evitano i rischi di incendio o di esplosione causati dall'accensione del refrigerante da parte di cucine elettriche, fornelli o altre fonti di accensione.
7. L'unità deve essere conservata in modo da evitare danni meccanici.
8. Le persone che lavorano o intervengono in un circuito di refrigerazione devono essere in possesso di un certificato valido rilasciato da un'autorità autorizzata che attesti la loro competenza nella manipolazione dei refrigeranti attraverso una specifica di valutazione riconosciuta dalle associazioni di settore.
9. Gli interventi di riparazione devono essere eseguiti in conformità alle istruzioni fornite dal produttore dell'unità. Le operazioni di riparazione e manutenzione che richiedono l'impiego di ulteriore personale qualificato devono essere eseguite sotto la supervisione della persona qualificata responsabile della manipolazione di refrigeranti infiammabili.

# BLUEPALM

## Riciclaggio, smaltimento, dichiarazione di conformità

	<p><b><u>RICICLO</u></b></p> <p>I materiali di imballaggio possono essere riciclati. Pertanto, si raccomanda di smaltirli nei rifiuti differenziati.</p>
	<p><b><u>SMALTIMENTO</u></b></p> <p>Il simbolo "pattumiera barrata" richiede lo smaltimento separato dei rifiuti di apparecchiature elettriche ed elettroniche (RAEE). Le apparecchiature elettriche ed elettroniche possono contenere sostanze pericolose e nocive per l'ambiente. Pertanto, non smaltirle nei rifiuti residui non differenziati, ma in un punto di raccolta designato per i rifiuti di apparecchiature elettriche ed elettroniche. In questo modo, contribuirete alla tutela delle risorse e dell'ambiente. Per ulteriori informazioni, contattare il rivenditore o le autorità locali. Direttiva 2012/19/UE</p>
	<p><b><u>DICHIARAZIONE DI CONFORMITÀ</u></b></p> <p>Con la presente confermiamo che questo articolo è conforme ai requisiti di base, ai regolamenti e alle direttive dell'UE. La dichiarazione di conformità dettagliata può essere consultata in qualsiasi momento al seguente link:</p> <p><b><a href="https://www.schuss-home.at/downloads">https://www.schuss-home.at/downloads</a></b></p>

**Salvo errori e modifiche tecniche.**

### **AMBITO DI CONSEGNA**

**Nella fornitura del deumidificatore BLUEPALM riceverete:**

- 1x deumidificatore
- 1 manuale di istruzioni

# BLUEPALM

## DESCRIZIONE DEL DISPOSITIVO

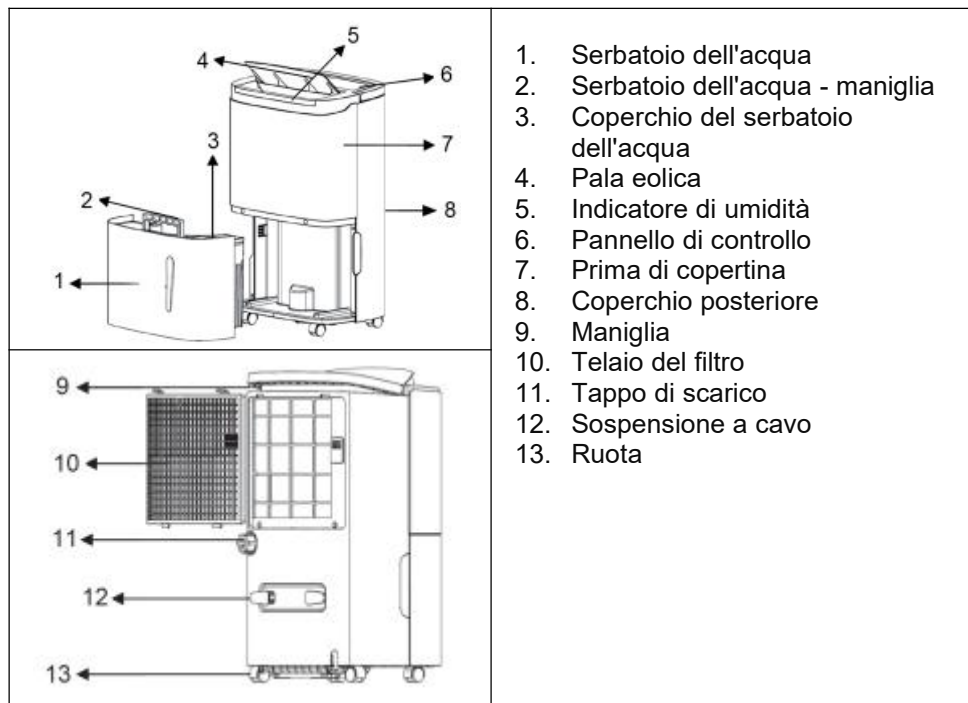

1. Serbatoio dell'acqua
2. Serbatoio dell'acqua - maniglia
3. Coperchio del serbatoio dell'acqua
4. Pala eolica
5. Indicatore di umidità
6. Pannello di controllo
7. Prima di copertina
8. Coperchio posteriore
9. Maniglia
10. Telaio del filtro
11. Tappo di scarico
12. Sospensione a cavo
13. Ruota

## COMMISSIONE

### PRIMA DELLA PRIMA MESSA IN SERVIZIO

#### *Disimballare l'unità*

- Aprire la scatola e rimuovere l'unità.
- Rimuovere completamente l'imballaggio dall'unità.

## INSTALLAZIONE

*Durante l'installazione, tenere presente i seguenti punti.*

- Collocare l'unità su una superficie piana e solida in modo che l'unità sia in posizione stabile.
- La distanza dalle pareti o da altri oggetti deve essere di almeno 50 cm.
- Prima di utilizzare l'unità, accertarsi che sia l'ingresso che l'uscita dell'aria siano liberi da ostacoli e non siano bloccati.

# BLUEPALM

- Collegare l'unità a una presa con messa a terra.
- Se il deumidificatore è stato trasferito, deve rimanere in posizione verticale per 24 ore prima di ogni avvio per evitare di danneggiare i componenti interni.

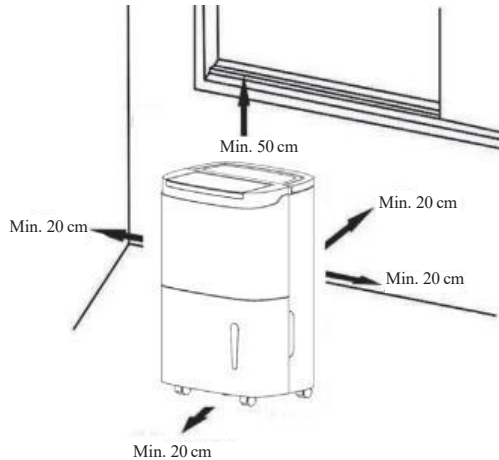





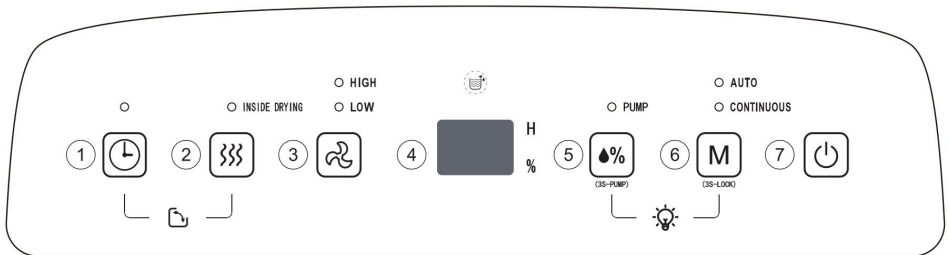

## FUNZIONI

**Azionare il deumidificatore tramite il pannello di controllo:**



# BLUEPALM

	<p><b>Timer</b> Premere il pulsante per impostare l'orario di accensione/spegnimento del deumidificatore. L'intervallo di impostazione è di 1-24 ore. Se si desidera annullare l'impostazione del timer, premere due volte dopo aver confermato l'ora impostata.</p>
	<p><b>Processo di essiccazione</b> Premere questo pulsante per avviare il processo di asciugatura nel deumidificatore. Questo processo dura circa un'ora e impedisce la formazione di muffa nell'apparecchio. Premere nuovamente il pulsante per annullare il processo di asciugatura.</p>
	<p><b>Velocità della ventola</b> Premere il pulsante Velocità per impostare la velocità del ventilatore.</p>
	<p><b>Display a LED</b> Nelle modalità AUTO, Continua e ASCIUGATURA, il display visualizza l'umidità ambientale. Quando l'umidità è impostata in modalità AUTO, il display visualizza l'umidità impostata e il tempo impostato in stato di timer.</p>
 <small>(35-PLUMP)</small>	<p><b>Impostazione dell'umidità</b> L'umidità viene impostata in un cerchio nell'intervallo 30% - 80% a passi di cinque; l'impostazione dell'umidità funziona solo in modalità automatica.</p>
 <small>(35-LOCK)</small>	<p><b>Pulsante di modalità</b> Premere questo pulsante per passare da una modalità all'altra. La rispettiva spia si accende. Tenere premuto il pulsante per 3 secondi per attivare il blocco tasti / blocco bambini. Tenere nuovamente premuto il pulsante per 3 secondi per disattivarlo.</p>
	<p><b>Pulsante On / Off</b> Premere questo pulsante per accendere o spegnere il deumidificatore.</p>

# BLUEPALM

## Modalità operative

### Timer

- Premere una volta il pulsante del timer per attivare la modalità timer mentre l'apparecchio è acceso.
- Il display si accende e l'ora viene impostata su 1 h.
- Premere ripetutamente il pulsante del timer e selezionare un intervallo di tempo compreso tra 1 e 24 ore. Dopo aver selezionato il tempo del timer, attendere 5 secondi e l'apparecchio confermerà automaticamente l'ora.
- Se l'apparecchio è in standby, utilizzare i punti 1 - 3 per impostare un orario di accensione automatica.

**Spegnimento del timer:** Non appena è trascorso il tempo desiderato, l'apparecchio si spegne.

**Timer on:** non appena si raggiunge l'ora desiderata, l'apparecchio si accende automaticamente.

### Modalità automatica

In caso di deumidificazione automatica, il compressore si avvia automaticamente non appena l'umidità ambientale supera del 5% l'umidità impostata, mentre il ventilatore funziona alla velocità impostata.

Se l'umidità è del 5% inferiore a quella impostata, il compressore si arresta, ma il ventilatore continua a funzionare alla velocità impostata. Se l'umidità dell'ambiente è compresa tra + 5% e -5% dell'umidità impostata, l'unità continua a funzionare finché l'umidità dell'ambiente non scende del 5% al di sotto del valore target attualmente impostato.

Il valore predefinito di fabbrica è 50% e può essere selezionato con incrementi di cinque tra il 30% e l'80% premendo ripetutamente il pulsante "Impostazione umidità".

### Funzionamento continuo

In questa modalità, l'unità funziona ininterrottamente finché non viene spenta, il timer la disattiva o il serbatoio dell'acqua è pieno, a meno che non si utilizzi il tubo di scarico. In questa modalità non è possibile selezionare l'umidità ambiente target.

# BLUEPALM

## Funzione di asciugatura

In questa modalità, l'unità funziona indipendentemente dall'umidità dell'ambiente.

In questa modalità non viene visualizzata l'umidità sul display e la ventola funziona ad alta potenza per impostazione predefinita.

- Premere il pulsante di asciugatura e attivare la funzione di asciugatura. Durata: circa 1 ora
- Il deumidificatore funziona ad alta velocità e scarica l'aria per più di 30 minuti.
- Il deumidificatore passa quindi alla bassa velocità e continua a funzionare per circa 20 minuti.
- Se si preme nuovamente il pulsante di asciugatura, il processo di asciugatura viene interrotto.

## Indicatore di umidità

Premere contemporaneamente il pulsante dell'umidità e il pulsante della modalità per accendere o spegnere l'indicatore di umidità.

A seconda dell'umidità ambientale, il colore dell'indicatore cambia.

Rosso - più del 65% di umidità

Verde - tra il 40% e il 65% di umidità

Blu - meno del 40% di umidità

## Funzione di pompaggio

Premere il pulsante dell'umidità per 3 secondi per attivare o disattivare la funzione di scarico. **ATTENZIONE:** collegare un tubo di scarico prima di attivare questa funzione!

## Drenaggio

### Quando si utilizza il contenitore dell'acqua

Quando il serbatoio dell'acqua è pieno, l'apparecchio si spegne automaticamente e emette un segnale acustico per indicare che il serbatoio è pieno. L'indicatore di **serbatoio pieno** si accende.

Il deumidificatore continua a funzionare solo dopo aver svuotato il serbatoio dell'acqua.

# BLUEPALM

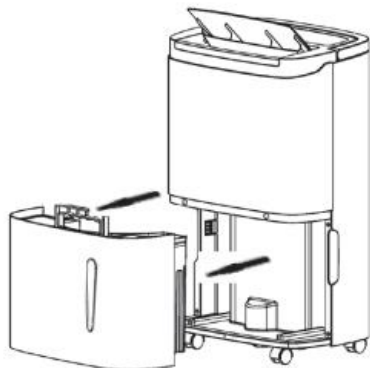

Posizionare entrambe le mani su un lato del coperchio posteriore. Estrarre con cautela il serbatoio dell'acqua dalla macchina e aprire il coperchio del serbatoio dell'acqua sul lato destro. Versare l'acqua attraverso la fessura tra il serbatoio dell'acqua e il coperchio del serbatoio.



Chiudere il coperchio del serbatoio dell'acqua e ruotare la maniglia del serbatoio dell'acqua verso il basso. Rimettere il serbatoio dell'acqua nell'unità e riavviare il deumidificatore.

**Nota:** verificare nel serbatoio dell'acqua che il galleggiante sia nella posizione corretta. **Non rimuovere il galleggiante** e assicurarsi che possa ruotare liberamente. Se il galleggiante viene rimosso, l'unità non riconosce quando il serbatoio dell'acqua è pieno.

## **In caso di utilizzo di un tubo di drenaggio senza funzione di pompa**

- Collegando un tubo di scarico (diametro esterno 13 mm) o un tubo da giardino con filettatura standard (diametro esterno 26,98 mm e pendenza 11,5 TPI), l'acqua può essere scaricata automaticamente in uno scarico a pavimento.
- Sul retro si trova l'uscita dell'acqua. Rimuovere la spina.
- Collegare un'estremità del tubo di scarico al foro di scarico.
- L'altra estremità del tubo flessibile deve essere collegata a uno scarico.

**ATTENZIONE!** Lo scarico deve trovarsi in una posizione più bassa rispetto all'uscita dell'acqua dell'apparecchio. **Non appoggiare l'apparecchio sul pavimento e condurre il tubo verso l'alto!**

# BLUEPALM

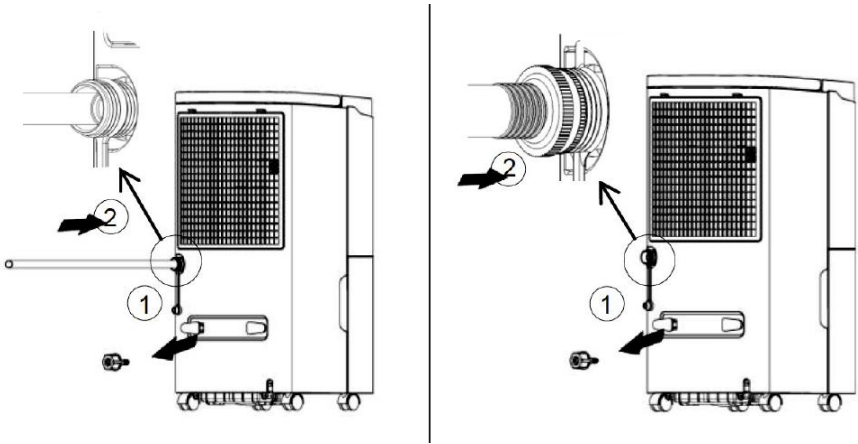

## In caso di utilizzo di un tubo di drenaggio con funzione di pompa

- Per l'utilizzo della funzione pompa, collegare un tubo di scarico di 5 mm di diametro.
- Sul retro si trova l'uscita dell'acqua. Rimuovere la spina
- Collegare un'estremità del tubo flessibile di scarico all'apertura di scarico.
- L'altra estremità del tubo flessibile deve essere collegata a uno scarico.

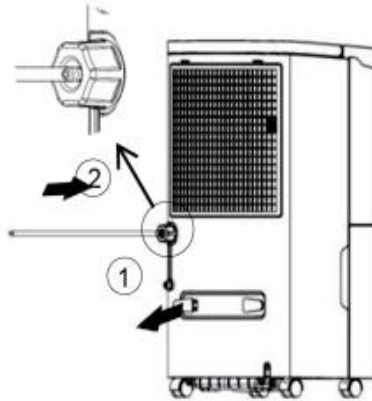

# BLUEPALM

## Suggerimento:

- Assicurarsi che il collegamento del tubo flessibile sia ben saldo.
- Assicurarsi che il tubo dell'acqua sia inclinato verso il basso e non abbia pieghe, in modo che l'acqua possa defluire.
- Quando si scarica l'acqua tramite il tubo flessibile in un serbatoio esterno, **non** immergere l'altra estremità nell'acqua già scaricata.
- Per migliorare il processo di drenaggio dell'acqua, collocare l'unità in una posizione elevata.
- Utilizzare un tubo corto. Se il tubo è troppo lungo, è possibile che l'acqua non defluisca completamente. L'acqua stagnante nel tubo può causare la formazione di muffa.
- Quando lo scarico non viene utilizzato, rimuovere il tubo di scarico dall'uscita e richiuderlo. L'acqua tornerà a scorrere nel serbatoio interno.

## Manutenzione

- Per la manutenzione dell'apparecchio, spegnerlo e scollegarlo dalla rete elettrica.
- Quando il deumidificatore non è in uso, deve essere scollegato dalla rete elettrica.
- Per la pulizia, utilizzare acqua e detersivi delicati. Non utilizzare candeggina o sostanze abrasive per pulire l'apparecchio.
- Per la pulizia utilizzare solo un panno umido. Il deumidificatore non deve essere esposto a getti d'acqua o a spruzzi d'acqua, che possono causare un peggioramento dell'isolamento o danni all'elettronica.
- Per pulire la luteina e le aperture di uscita, utilizzare una spazzola morbida o un pennello.

Pulire regolarmente il serbatoio dell'acqua per evitare la formazione di muffa nell'umidificatore.

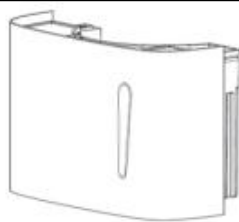

# BLUEPALM

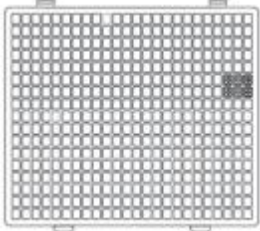
<p>Pulire accuratamente la superficie in plastica dell'unità con un panno umido e utilizzare solo detergenti molto delicati e non abrasivi o candeggina per evitare graffi o danni.</p>	
<p>Pulire il telaio del filtro con acqua calda almeno ogni 2 settimane.</p>	

## Pulizia del filtro

- Il filtro si trova dietro la griglia di aspirazione posteriore. Rimuovere la griglia di aspirazione dal deumidificatore e rimuovere il filtro.
- Utilizzare un aspirapolvere con una spazzola morbida per rimuovere i detriti e i depositi di polvere di grandi dimensioni.
- Lavare il filtro in acqua tiepida e sapone.
- Sciacquare il filtro con acqua pulita e lasciarlo asciugare accuratamente.
- Sostituire il filtro.

**Nota:** non pulire il filtro in lavastoviglie. Non mettere in funzione il deumidificatore senza il filtro in dotazione.

# BLUEPALM

## Risoluzione dei problemi

### Codici di errore

Codice di errore	Descrizione dell'errore
FL	Il serbatoio dell'acqua è pieno
E1	Malfunzionamento del sensore bobina / bobina
E2	Malfunzionamento del sensore di temperatura ambiente
P1	L'unità è in modalità di sbrinamento
CL	L'unità è in modalità di asciugatura
LC	È stato attivato il blocco a chiave/il blocco bambini

Problema	Causa	Soluzione
Deumidificatore non si avvia.	Il deumidificatore è scollegato.	Assicurarsi che il cavo di alimentazione del deumidificatore sia completamente inserito nella presa di corrente.
	Il serbatoio dell'acqua è pieno.	Svuotare il serbatoio dell'acqua.
	La temperatura ambiente è inferiore a 5 °C o superiore a 32 °C	Si noti il Intervallo di temperatura per il quale l'unità è stata progettata.
Il deumidificatore asciuga l'aria non come desiderato.	Filtro sporco.	Pulire il filtro come descritto.
	Temperatura o umidità dell'ambiente troppo bassa.	Nella stagione secca, la capacità di deumidificazione si riduce.
Il deumidificatore è rumoroso o	Il deumidificatore non è posizionato orizzontalmente.	Impostare l'unità su Una superficie piana.

# BLUEPALM

emette rumori insoliti.	Il filtro dell'aria è intasato.	Pulire il filtro come descritto.
	L'unità "sibila" leggermente.	Nessun errore. Il suono di flusso del refrigerante.
Perdite d'acqua	Il raccordo del tubo flessibile è allentato.	Controllare il collegamento del tubo flessibile.
	Il sistema di drenaggio è bloccato.	Rimuovere gli ostacoli e raddrizzare il tubo dell'acqua.
Gelo sulle bobine	La temperatura ambiente è prossima o inferiore a 15°C	Si tratta della normale brina che si accumula sulle serpentine, soprattutto quando la temperatura ambiente è bassa. Il deumidificatore si sbrina automaticamente.

## Dati tecnici

Tensione nominale	220V - 240V~
Frequenza	50 Hz
Consumo di energia	870 W
Rimozione dell'umidità	50 L / giorno (30°C / RH 80%)
Circolazione dell'aria	360 m³/h
Capacità del serbatoio dell'acqua	7 litri
Liquido di raffreddamento	R290
Dimensioni del prodotto LxHxP	378 x 615 x 266 mm
Peso	19 kg
Indirizzi di contatto per ulteriori informazioni e linea di servizio:	<p><b>Schuss Home Electronic GmbH</b>            Scheringgasse 3, A-1140 Vienna            Tel: +43 (1) 97 0 21 - 0  <a href="http://www.bluepalm.at">www.bluepalm.at</a>            Numero FB: 236974 t / Tribunale FB:            Vienna</p>

# BLUEPALM

## GARANZIA

Con questo prodotto di qualità di BLUEPALM, avete scelto l'innovazione, la durata e l'affidabilità.

**Per questo apparecchio BLUEPALM garantiamo un periodo di garanzia di 2 anni dalla data di acquisto, valido in Austria!**

Se, contrariamente alle aspettative, durante questo periodo si rendessero necessari interventi di assistenza sul dispositivo, garantiamo la riparazione gratuita del dispositivo (pezzi di ricambio e manodopera) o (a discrezione di Schuss) la sostituzione del prodotto. Se per motivi economici non fosse possibile né la riparazione né la sostituzione, ci riserviamo il diritto di emettere una nota di credito del valore corrente.

Nel caso dei deumidificatori, si prega di contattare in ogni caso la hotline clienti (vedi etichetta adesiva sull'unità o il frontespizio delle istruzioni per l'uso). Desideriamo sottolineare che gli interventi di riparazione non eseguiti dall'officina autorizzata in Austria interrompono immediatamente la validità della garanzia.

La presente garanzia non copre:

- Riparazione o sostituzione di parti a causa della normale usura
- Danni dovuti all'inosservanza delle istruzioni d'uso
- Dispositivi utilizzati, anche solo in parte, per scopi commerciali
- apparecchiature danneggiate meccanicamente da influssi esterni (caduta, urto, rottura, uso improprio, ecc.), nonché usura di natura estetica.
- Apparecchiature maneggiate in modo improprio
- Unità che non sono state aperte dall'officina di assistenza autorizzata.
- Danni causati dalla chiusura non corretta delle valvole di scarico della condensa dei deumidificatori o dall'inserimento non corretto del serbatoio dell'acqua.
- Le aspettative dei consumatori non sono state soddisfatte.
- Danni causati da forza maggiore, acqua, fulmini, sovratensione.
- Unità in cui la designazione del tipo e/o il numero di serie sull'unità sono stati modificati, cancellati, resi illeggibili o rimossi.
- I servizi prestati al di fuori delle nostre officine autorizzate, i costi di trasporto verso un'officina autorizzata o verso di noi e ritorno e i rischi associati.

Segnaliamo espressamente che, durante il periodo di garanzia, in caso di errori di funzionamento o se non è stato rilevato alcun errore, verrà addebitato un importo forfetario di € 60,- (base indicizzata CPI 2010, dicembre 2019).

La fornitura di un servizio di garanzia (riparazione o sostituzione dell'apparecchio) non estende il periodo di garanzia assoluta di 2 anni dalla data di acquisto.

La garanzia di 2 anni è valida solo dietro presentazione della ricevuta d'acquisto (deve contenere il nome e l'indirizzo del rivenditore nonché la denominazione completa dell'apparecchio) e del relativo certificato di garanzia, sul quale devono essere annotati il tipo di apparecchio nonché il numero di serie (visibile sulla scatola e sul retro o sul fondo dell'apparecchio)! Senza il certificato di garanzia vale solo la garanzia legale!  
Si precisa espressamente che i diritti di garanzia previsti dalla legge non vengono intaccati da questa garanzia e rimangono invariati.

Schuss Home Electronic GmbH e i suoi ausiliari rispondono dei danni solo in caso di grave negligenza o dolo. È esclusa in ogni caso la responsabilità per il mancato guadagno, per i risparmi previsti ma non realizzati, per i danni conseguenti e per i danni derivanti da pretese di terzi. I danni a o per i dati registrati sono sempre esclusi dalla responsabilità per danni.

Congratulazioni per la vostra scelta. Ci auguriamo che il vostro apparecchio BLUEPALM sia di vostro gradimento!

INDIRIZZO

Distribuzione BLUEPALM

Schuss Home Electronic GmbH

A-1140 Vienna, Scheringgasse 3

Tel.: +43 (0)1/ 970 21

Designazione del tipo: .....

Numero di serie: .....

**In caso di richiesta di garanzia, il presente certificato di garanzia deve essere consegnato insieme all'apparecchio all'officina di assistenza autorizzata o al rivenditore presso il quale è stato acquistato l'apparecchio!**

**BLUEPALM**

**Luchtontvochtiger  
BP50LLK25**



**GEFELICITEERD!**

**BEDANKT VOOR HET KIEZEN VAN EEN PRODUCT VAN  
BLUEPALM.**



## Huidige gebruiksaanwijzing en andere talen

Download de nieuwste gebruiksaanwijzing in verschillende talen via de link <https://www.schuss-home.at/downloads> of scan de getoonde QR-code. Volg de instructies op de website.



LEES DE BEDIENINGSINSTRUCTIES ZORGVULDIG DOOR VOORDAT U BEGINT MET DE INSTALLATIE, HET GEBRUIK OF HET ONDERHOUD. BESCHERM UZELF EN ANDEREN DOOR DE VEILIGHEIDSINSTRUCTIES OP TE VOLGEN. HET NIET OPVOLGEN VAN DE INSTRUCTIES KAN LEIDEN TOT PERSOONLIJK LETSEL EN/OF MATERIËLE SCHADE EN/OF VERLIES VAN DE GARANTIEDEKKING!



Caution, risk of fire



**BELANGRIJKE INFORMATIE OVER VEILIGHEID, LOCATIE, VULMIDDEL EN ELEKTRISCHE AANSLUITING.**

# BLUEPALM

Gebruik dit apparaat **alleen volgens de richtlijnen in de gebruiksaanwijzing**. Elk ander gebruik dat niet wordt aanbevolen door de fabrikant kan leiden tot brand, elektrische schokken of persoonlijk letsel.

1. Dit apparaat is **alleen bedoeld voor huishoudelijke ontvochtiging** en mag niet voor andere doeleinden worden gebruikt.
2. Het apparaat is **niet geschikt voor continu- of precisiegebruik**.
3. Verwijder de verpakking en controleer of het apparaat niet beschadigd is. Gebruik het apparaat bij twijfel niet en neem contact op met het servicecentrum of uw dealer.
4. Als het apparaat een defect vertoont, schakel het dan uit en neem contact op met uw dealer of de hotline voor klanten.
5. Als de voedingskabel beschadigd is, moet deze worden vervangen door de fabrikant of een erkend servicecentrum om alle mogelijke risico's te vermijden.
6. Neem voor reparaties altijd en alleen contact op met klantenservicecentra die door de fabrikant zijn geautoriseerd. Je kunt de klantenservice online vinden op [www.bluepalm.at](http://www.bluepalm.at).
7. Voordat u het apparaat aansluit op het lichtnet, moet u **controleren of het type stroom en netspanning overeenkomen met de informatie op het typeplaatje van het apparaat**.
8. Het stopcontact waarin je het apparaat aansluit mag niet defect of los zijn en moet geschikt zijn voor de vereiste stroombelasting en vooral betrouwbaar geaard zijn. Laat bij twijfel je elektrische installatie controleren door een gekwalificeerde elektricien.

# BLUEPALM

9. **Gebruik geen verlengsnoer, want** dat kan oververhit raken en brand veroorzaken.
10. Het is verboden om de eigenschappen van dit apparaat op welke manier dan ook aan te passen of te wijzigen en gebruik alleen reserveonderdelen en accessoires die door de fabrikant worden aanbevolen (als u dit niet doet, vervalt de garantie).
11. **Kinderen mogen niet met het apparaat spelen.**
12. Laat kinderen niet met de verpakking spelen - er bestaat **gevaar voor kippen als er kleine onderdelen gemorst worden!**
13. Kinderen jonger dan 8 jaar en personen met beperkte fysieke, mentale, zintuiglijke of geestelijke vermogens of met gebrek aan ervaring en kennis mogen dit apparaat niet gebruiken, tenzij ze onder toezicht staan of instructie hebben gekregen over het veilige gebruik van het apparaat en de gevaren begrijpen.
14. **Gebruik het apparaat niet zonder toezicht. Schakel het apparaat altijd uit** als u de kamer verlaat.
15. Verdraai of buig het netsnoer niet.
16. Gebruik het apparaat **niet met natte handen.**
17. Gebruik het apparaat **niet buitenshuis.**
18. **Dek het apparaat nooit af.**
19. Gebruik het apparaat nooit in **ruimtes waar gas, olie of zwavel** aanwezig is.
20. Gebruik het apparaat **niet in de buurt van water of een hoge luchtvochtigheid, bijvoorbeeld** in vochtige kelders, naast zwembaden, badkuipen of douches. Zorg ervoor dat er geen water in het apparaat komt.
21. Plaats het apparaat niet in de buurt van warmtebronnen (bijv. naast verwarmingssystemen) en vermijd direct zonlicht.

# BLUEPALM

22. **Houd minstens 50 cm afstand tot ontvlambare stoffen** (bijv. alcohol) of houders onder druk (bijv. spuitbussen).
23. Plaats geen **zware of hete voorwerpen op het apparaat.**
24. Plaats het apparaat **op een stabiele en vlakke ondergrond.**
25. **Steek nooit** vingers, pennen of andere voorwerpen in het apparaat en zorg ervoor dat de **luchtinlaat en -uitlaat nooit geblokkeerd worden.**
26. Leeg het waterreservoir zodra de indicator 'waterreservoir vol' oplicht en er een pieptoon klinkt.
27. Verplaats het apparaat niet snel als er water in het waterreservoir zit om waterlekkage of spatten te voorkomen.
28. Wanneer u het waterreservoir plaatst, zorg er dan altijd voor dat u het stevig in de luchtontvochtiger drukt.
29. Als je **het apparaat wilt verplaatsen, zorg er dan altijd voor dat de parkeerremmen gelost** zijn.
30. **LET OP:** De luchtontvochtiger heeft een **automatische ontdooifunctie**. Als er zich vorst op de verdamperspoel vormt, schakelt de compressor automatisch uit, maar de koeler blijft draaien totdat de vorst is verdwenen. Als de spoel volledig ontdooid is, start de compressor automatisch en gaat de ontvochtiging verder.
31. Haal de stekker uit het stopcontact en leeg het waterreservoir als u het apparaat niet gebruikt.
32. Schakel het apparaat **altijd** uit **voordat u** de stekker uit het **stopcontact haalt.**
33. Trek niet aan het netsnoer om het apparaat los te koppelen van de netstroom. Trek altijd aan de stekker om het netsnoer uit het stopcontact te halen.

# BLUEPALM



34. **Houd de stekker niet met natte handen vast om elektrische schokken te voorkomen.**
35. Bewaar het apparaat verticaal op een veilige, droge plaats buiten het bereik van kinderen wanneer u het niet gebruikt en dek het apparaat niet af met plastic verpakking.
36. Houd het apparaat in goede staat door het te onderhouden en schoon te maken. Als u vragen hebt over onderhoud, kunt u contact opnemen met de hotline/servicecentrum die door de fabrikant is geautoriseerd.

## **SPECIFIEKE INFORMATIE OVER KOELMIDDEL R290**

1. R290 is een koelmiddel dat voldoet aan de milieuspecificaties van de EC.
2. Het koelmiddel is geurloos.
3. Het apparaat moet worden geïnstalleerd in een ruimte waar geen ontstekingsbronnen in werking zijn (bijvoorbeeld: open vuur, gas- en elektrische apparaten in werking met een open warmtebron).
4. U mag de luchtontvochtiger niet perforeren of verbranden.
5. Zorg ervoor dat u niet in het koelcircuit boort.
6. Niet-geventileerde ruimten waar het apparaat wordt geïnstalleerd, gebruikt of opgeslagen, moeten zo zijn geconstrueerd dat lekkage van koelmiddel zich niet kan ophopen. Dit voorkomt brand- of explosiegevaar door ontsteking van het koelmiddel door elektrische kookplaten, fornuizen of andere ontstekingsbronnen.
7. Het apparaat moet zo worden opgeborgen dat er geen mechanische schade kan ontstaan.
8. Personen die werken aan of ingrijpen in een koelcircuit moeten in het bezit zijn van een geldig certificaat dat is afgegeven door een bevoegde autoriteit en waarin hun deskundigheid in het omgaan met koudemiddelen wordt aangetoond aan de hand van een beoordelingspecificatie die is erkend door brancheorganisaties.
9. Reparatiewerkzaamheden moeten worden uitgevoerd volgens de instructies van de fabrikant van de unit. Reparatie- en onderhoudswerkzaamheden waarvoor extra gekwalificeerd personeel nodig is, moeten worden uitgevoerd onder toezicht van de gekwalificeerde persoon die verantwoordelijk is voor het omgaan met ontvlambare koelmiddelen.

# BLUEPALM

## Recycling, verwijdering, conformiteitsverklaring

	<p><b><u>RECYCLING</u></b></p> <p>De verpakkingsmaterialen kunnen worden gerecycled. Daarom wordt aanbevolen om ze bij het gescheiden afval te doen.</p>
	<p><b><u>AFVOER</u></b></p> <p>Het symbool "doorgekruiste vuilnisbak" vereist de gescheiden afvoer van afgedankte elektrische en elektronische apparatuur (AEEA). Elektrische en elektronische apparatuur kan gevaarlijke en milieugevaarlijke stoffen bevatten. Gooi deze daarom niet weg bij het ongesorteerde restafval, maar bij een aangewezen inzamelpunt voor afgedankte elektrische en elektronische apparatuur. Zo draagt u bij aan de bescherming van hulpbronnen en het milieu. Neem voor meer informatie contact op met uw dealer of de plaatselijke autoriteiten. Richtlijn 2012/19/EU</p>
	<p><b><u>VERKLARING VAN OVEREENSTEMMING</u></b></p> <p>Hierbij bevestigen we dat dit artikel voldoet aan de basiseisen, verordeningen en richtlijnen van de EU. U kunt de gedetailleerde conformiteitsverklaring op elk gewenst moment bekijken via de volgende link:</p> <p><b><a href="https://www.schuss-home.at/downloads">https://www.schuss-home.at/downloads</a></b></p>

**Fouten en technische wijzigingen voorbehouden.**

## **LEVERINGSOMVANG**

**Bij de levering van de BLUEPALM luchtontvochtiger ontvang je:**

- 1x luchtontvochtiger
- 1x gebruiksaanwijzing

# BLUEPALM

## BESCHRIJVING VAN HET APPARAAT

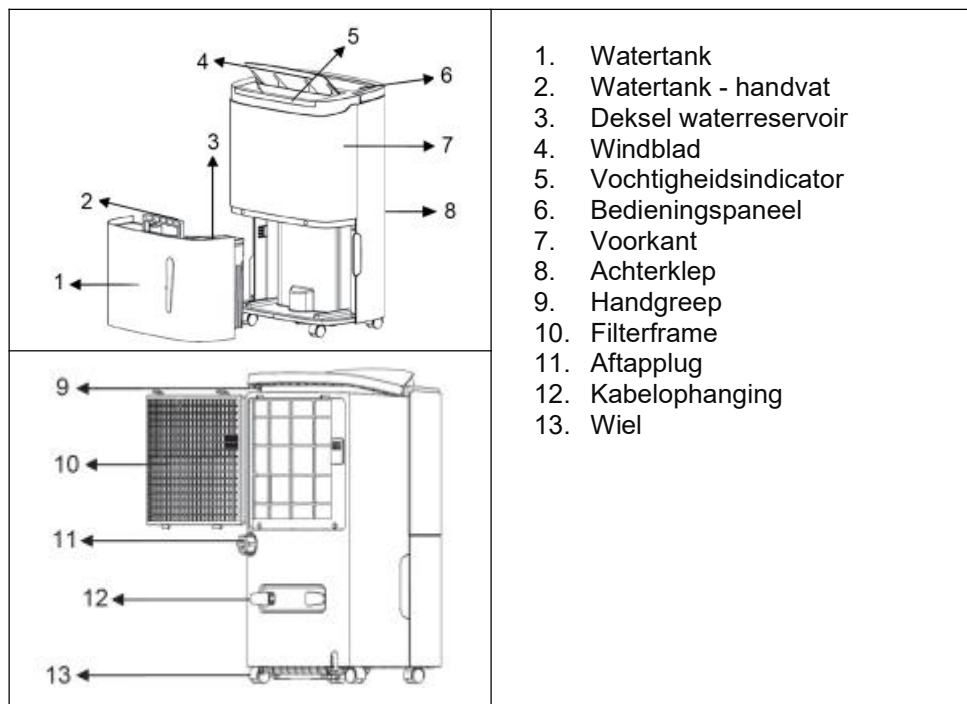

1. Watertank
2. Watertank - handvat
3. Deksel waterreservoir
4. Windblad
5. Vochtigheidsindicator
6. Bedieningspaneel
7. Voorkant
8. Achterklep
9. Handgreep
10. Filterframe
11. Aftapplug
12. Kabelophanging
13. Wiel

## INSCHRIJVING

### VOOR DE EERSTE INGEBRUIKNAME

#### *Het apparaat uitpakken*

- Open de doos en verwijder het apparaat.
- Verwijder de verpakking volledig van het toestel.

### INSTALLATIE

*Let op de volgende punten tijdens de installatie.*

- Plaats het toestel op een vlakke en stevige ondergrond zodat het toestel stevig staat.
- De afstand tot muren of andere objecten moet minstens 50 cm zijn.

# BLUEPALM

- Voordat u het apparaat gebruikt, moet u ervoor zorgen dat zowel de luchtinlaat als de luchtuitlaat vrij zijn van obstakels en niet geblokkeerd zijn.
- Sluit het apparaat aan op een geaard stopcontact.
- Als de luchtontvochtiger verplaatst is, moet deze 24 uur rechtop staan voordat deze wordt opgestart om schade aan interne componenten te voorkomen.
- 

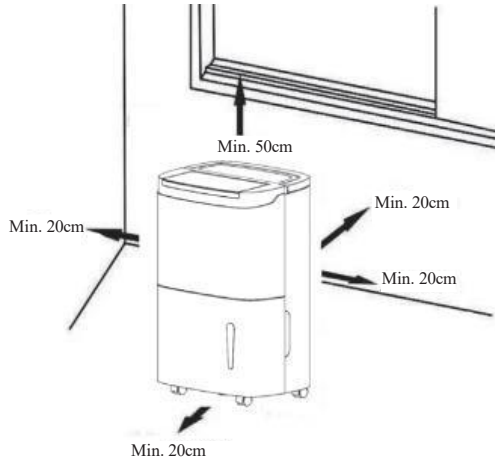





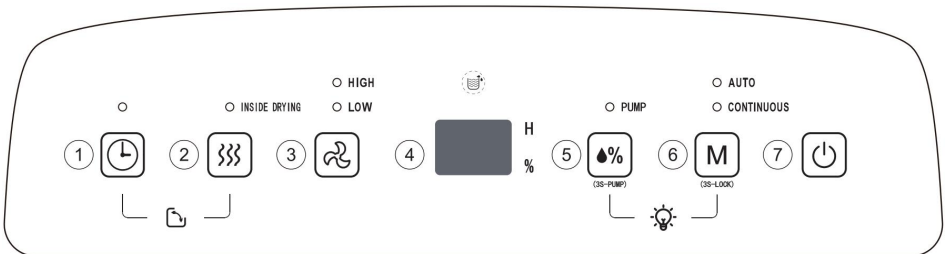

## **FUNCTIES**

***Bedien de luchtontvochtiger met het bedieningspaneel:***



# BLUEPALM

	<p><b>Timer</b> Druk op de knop om de aan/uit tijd van de luchtontvochtiger in te stellen. Het instelbereik is 1-24 uur. Als u de timerinstelling wilt annuleren, drukt u twee keer op nadat u de instelling van de tijd heeft bevestigd.</p>
	<p><b>Droogproces</b> Druk op deze knop om het droogproces in de luchtontvochtiger te starten. Dit duurt ongeveer een uur en voorkomt schimmelvorming in het apparaat. Druk nogmaals op de knop om het droogproces te annuleren.</p>
	<p><b>Ventilatorsnelheid</b> Druk op de snelheidsknop om de snelheid van de ventilator in te stellen.</p>
	<p><b>LED-scherm</b> In de modi AUTO, Continu en DROGEN toont het display de luchtvochtigheid in de ruimte. Wanneer de luchtvochtigheid is ingesteld in de AUTO-modus, toont het display de ingestelde luchtvochtigheid en de ingestelde tijd in de timerstatus.</p>
 <small>(35-LOCK)</small>	<p><b>Vochtigheidsinstelling</b> De luchtvochtigheid wordt ingesteld in een cirkel in het bereik van 30% - 80% in stappen van vijf, de vochtigheidsinstelling werkt alleen in de automatische modus.</p>
 <small>(35-LOCK)</small>	<p><b>Modusknop</b> Druk op deze knop om tussen de verschillende modi te schakelen. Het betreffende lampje gaat branden. Houd de knop 3 seconden ingedrukt om het sleutelslot / kinderslot te activeren. Houd de knop nogmaals 3 seconden ingedrukt om het slot te deactiveren.</p>
	<p><b>Aan/uit-knop</b> Druk op deze knop om de luchtontvochtiger aan of uit te zetten.</p>

# BLUEPALM

## Bedrijfsmodi

### Timer

- Druk één keer op de timerknop om de timermodus te activeren terwijl het apparaat is ingeschakeld.
- Het display licht op en de tijd wordt ingesteld op 1 h.
- Druk herhaaldelijk op de timertoets en selecteer tussen 1 - 24 uur. Wacht na het selecteren van de timer 5 seconden en het apparaat bevestigt de tijd automatisch.
- Als het apparaat in stand-by staat, gebruik dan stap 1 - 3 om een automatische inschakeltijd in te stellen.

**Timer uit:** Zodra de gewenste tijd is verstreken, schakelt het apparaat uit.

**Timer aan:** Zodra de gewenste tijd is bereikt, wordt het apparaat automatisch ingeschakeld.

### Automatische modus

In AUTO ontvochtiging start de compressor automatisch zodra de luchtvochtigheid in de kamer 5% hoger is dan de ingestelde luchtvochtigheid, de ventilator draait op de ingestelde snelheid.

Als de luchtvochtigheid 5% lager is dan de ingestelde luchtvochtigheid, stopt de compressor, maar blijft de ventilator draaien op de ingestelde snelheid. Als de luchtvochtigheid in de ruimte tussen +5% en -5% van de ingestelde luchtvochtigheid is, blijft het apparaat draaien totdat de luchtvochtigheid in de ruimte 5% lager is dan de op dat moment ingestelde doelwaarde.

De standaard fabriekswaarde is 50% en kan worden geselecteerd in stappen van vijf tussen 30% - 80% door herhaaldelijk op de knop "Humidity setting" te drukken.

### Continue werking

In deze modus werkt het apparaat continu totdat het wordt uitgeschakeld, de timer het apparaat uitschakelt of het waterreservoir vol is, tenzij de afvoerslang wordt gebruikt. In deze modus kan er geen gewenste luchtvochtigheid worden geselecteerd.

# BLUEPALM

## Droogfunctie

In deze modus werkt het apparaat onafhankelijk van de luchtvochtigheid in de kamer.

In deze modus wordt er geen vochtigheid weergegeven op het display en draait de ventilator standaard op hoog vermogen.

- Druk op de droogknop en activeer de droogfunctie. Duur: ongeveer 1 uur
- De luchtontvochtiger werkt op hoge ventilatorsnelheid en blaast de lucht meer dan 30 minuten uit.
- De luchtontvochtiger schakelt dan over naar lage snelheid en blijft ongeveer 20 minuten draaien.
- Als u nogmaals op de droogknop drukt, wordt het droogproces onderbroken.

## Vochtigheidsindicator

Druk tegelijkertijd op de vochtigheidsknop en de modusknop om de vochtigheidsindicator aan of uit te zetten.

Afhankelijk van de luchtvochtigheid in de kamer verandert de kleur van de indicator.

Rood - meer dan 65% vochtigheid

Groen - tussen 40% en 65% luchtvochtigheid

Blauw - minder dan 40% vochtigheid

## Pompfunctie

Druk 3 seconden op de vochtigheidsknop om de afvoerfunctie in of uit te schakelen. **WAARSCHUWING:** Sluit een afvoerslang aan voordat u deze functie activeert!

## Afvoer

### Bij gebruik van de watercontainer

Als het waterreservoir vol is, schakelt het apparaat automatisch uit en geeft het een pieptoon om aan te geven dat het waterreservoir vol is. De **tank vol-indicator** licht op.

De luchtontvochtiger blijft alleen werken als het waterreservoir geleegd is.

# BLUEPALM

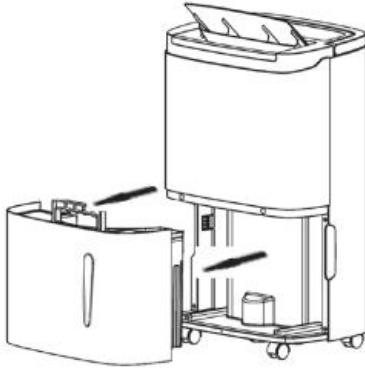

Plaats beide handen aan een kant van de achterklep. Trek de watertank voorzichtig uit de machine en open het deksel van de watertank aan de rechterkant van de watertank. Giet het water uit de opening tussen de watertank en het deksel van de watertank.

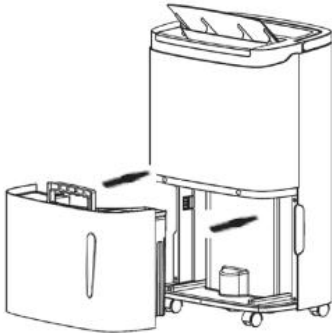

Sluit het deksel van de waterreservoir en draai de hendel van het waterreservoir naar beneden. Plaats het waterreservoir terug in het apparaat en start de luchtontvochtiger opnieuw op.

**Opmerking:** Controleer in het waterreservoir of de vlotter zich in de juiste positie bevindt. **Verwijder de vlotter niet** en zorg ervoor dat deze vrij kan draaien. Als de vlotter is verwijderd, herkent het apparaat niet wanneer het waterreservoir vol is.

## Bij gebruik met afvoerslang zonder pompfunctie

- Door een afvoerslang (buitendiameter 13 mm) of een tuinslang met standaarddraad (buitendiameter 26,98 mm en afschot 11,5 TPI) aan te sluiten, kan het water automatisch worden afgevoerd naar een vloerafvoer.
- Aan de achterkant vind je de waterafvoer. Verwijder de stekker.
- Bevestig één uiteinde van de afvoerslang aan het afvoergat.
- Leid het andere uiteinde van de slang naar een afvoer.

**LET OP! De afvoer moet lager zitten dan de wateruitlaat van het apparaat. Plaats het apparaat niet op de vloer en leid de slang omhoog!**

# BLUEPALM

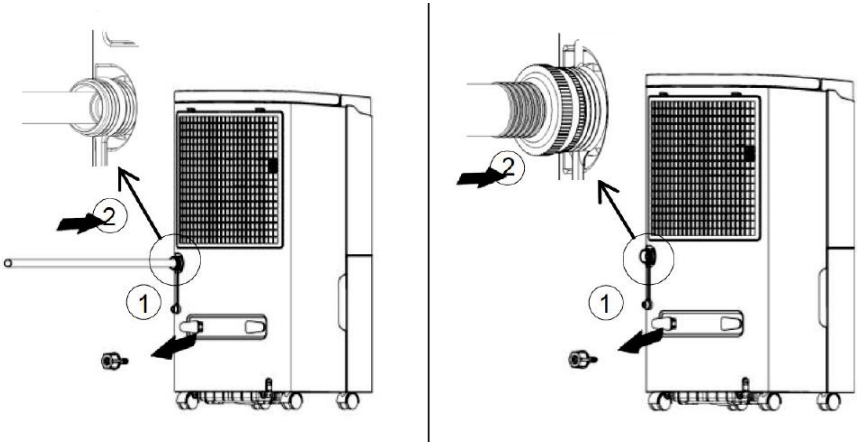

## Bij gebruik met afvoerslang met pompfunctie

- Voor gebruik met de pompfunctie sluit je een afvoerslang met een diameter van 5 mm aan.
- Aan de achterkant vind je de wateruitlaat. Verwijder de stekker
- Bevestig één uiteinde van de afvoerslang aan de afvoeropening
- Leid het andere uiteinde van de slang naar een afvoer.

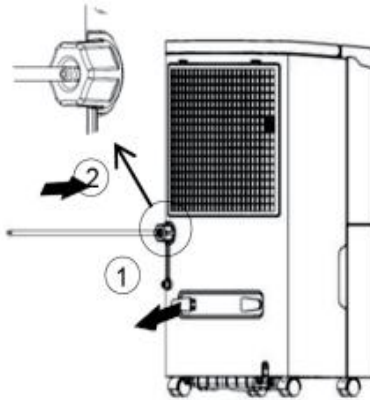

# BLUEPALM

## Hint:

- Controleer of de slangaansluiting goed vastzit.
- Zorg ervoor dat de waterslang schuin naar beneden loopt en geen knikken heeft, zodat het water weg kan lopen.
- Als u het water via de slang in een externe watertank laat lopen, mag u het andere uiteinde **niet** in het reeds afgetapte water dompelen.
- Plaats het apparaat in een verhoogde positie om het water beter af te voeren.
- Gebruik een korte slang. Als de slang te lang is, bestaat de kans dat het water niet volledig wegloopt. Stilstaand water in de slang kan leiden tot schimmel.
- Als je de afvoer niet gebruikt, haal je de afvoerslang uit de afvoer en sluit je deze weer. Het water loopt dan terug in de interne watertank.

## Onderhoud

- Schakel het apparaat uit en trek de stekker uit het stopcontact voor onderhoud aan het apparaat.
- Als de luchtontvochtiger niet in gebruik is, moet deze worden losgekoppeld van het lichtnet.
- Gebruik water en milde schoonmaakmiddelen om het apparaat schoon te maken. Gebruik geen bleekmiddel of schuurmiddelen om het apparaat schoon te maken.
- Gebruik alleen een vochtige doek voor het schoonmaken. De luchtontvochtiger mag niet worden blootgesteld aan waterstralen of opspattend water, dit kan leiden tot slechtere isolatie of schade aan de elektronica.
- Gebruik een zachte borstel of verfkwast om de luteïne- en uitlaatopeningen schoon te maken.

Maak de watertank regelmatig schoon om schimmel in de luchtbevochtiger te voorkomen.

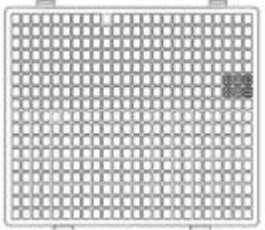

# BLUEPALM

<p>Reinig het plastic oppervlak van het apparaat voorzichtig met een vochtige doek en gebruik alleen zeer milde schoonmaakmiddelen en geen schuurmiddelen of bleekmiddel om krassen of schade te voorkomen.</p>	
<p>Reinig het filterframe ten minste elke 2 weken met warm water.</p>	

## Filter reinigen

- Het filter zit achter het achterste inlaatrooster. Verwijder het inlaatrooster van de luchtontvochtiger en verwijder het filter.
- Gebruik een stofzuiger met een zachte borstel om grof vuil en stofafzetting te verwijderen.
- Was het filter in een lauw sopje.
- Spoel het filter af met schoon water en laat het goed drogen.
- Vervang het filter.

**Opmerking:** Maak het filter niet schoon in de vaatwasser. Gebruik de luchtontvochtiger niet zonder het bijgeleverde filter.

# BLUEPALM

## Problemen oplossen

### Foutcodes

Foutcode	Foutbeschrijving
FL	Watertank is vol
E1	Storing in de bobinesensor/spoel
E2	Storing kamertemperatuursensor
P1	De unit staat in ontdooistand
CL	Het apparaat staat in de droogmodus
LC	Het sleutelslot / kinderslot is geactiveerd

Probleem	Oorzaak	Oplossing
Luchtontvochtiger start niet.	De stekker van de luchtontvochtiger is uit het stopcontact.	Zorg ervoor dat het netsnoer van de luchtontvochtiger volledig in het stopcontact zit.
	De watertank is vol.	Leeg de watertank.
	De omgevingstemperatuur lager is dan 5 °C of hoger dan 32 °C	Let op de Temperatuurbereik waarvoor de unit is ontworpen.
De luchtontvochtiger droogt de lucht niet zoals gewenst.	Vuil filter.	Reinig het filter zoals beschreven.
	Te lage kamertemperatuur of luchtvochtigheid.	In het droge seizoen neemt de ontvochtigingscapaciteit af.
De luchtontvochtiger maakt lawaai of ongebruikelijke geluiden.	De luchtontvochtiger is niet horizontaal geplaatst.	Stel het apparaat in op Een plat oppervlak.
	Het luchtfilter is verstopt.	Reinig het filter zoals beschreven.

# BLUEPALM

	Het apparaat "sist" lichtjes.	Geen fout. Het stromende geluid van het koelmiddel.
Waterlekkage	Slangverbinding zit los.	Controleer de slangaansluiting.
	Afvoersysteem is verstopt.	Verwijder obstakels en maak de waterleiding recht.
Vorst op de spoelen	De kamertemperatuur is dichtbij of lager dan 15°C	Dit is normale rijp die zich opbouwt op de spoelen, vooral wanneer de kamertemperatuur laag is. De luchtontvochtiger ontdooit automatisch.

## Technische gegevens

Nominale spanning	220V - 240V~
Frequentie	50 Hz
Stroomverbruik	870 W
Vochtverwijdering	50 L / dag (30°C / RH 80%)
Luchtcirculatie	360 m³/u
Inhoud waterreservoir	7 liter
Koelvloeistof	R290
Productafmetingen BxHxD	378 x 615 x 266 mm
Gewicht	19 kg
Neem contact op met adressen voor meer informatie en de servicelijn:	<b>Schuss Home Electronic GmbH</b> Scheringgasse 3, A-1140 Wenen Tel: +43 (1) 97 0 21 - 0 <a href="http://www.bluepalm.at">www.bluepalm.at</a> FB-nr.: 236974 t / FB-Hof: Wenen

# BLUEPALM

## GARANTIE

Met dit kwaliteitsproduct van BLUEPALM heb je gekozen voor innovatie, duurzaamheid en betrouwbaarheid.

### **Voor dit BLUEPALM apparaat geven we een garantieperiode van 2 jaar vanaf de aankoopdatum, geldig in Oostenrijk!**

Mochten er in deze periode tegen de verwachting in toch servicewerkzaamheden aan uw apparaat nodig zijn, dan garanderen wij u hierbij dat wij het apparaat kosteloos repareren (onderdelen en arbeidsloon) of (naar keuze van Schuss) het product omruilen. Indien reparatie of omruiling om economische redenen niet mogelijk is, behouden wij ons het recht voor om een tegoedbon voor de huidige waarde uit te schrijven.

Neem in het geval van luchtontvochtigers in elk geval eerst contact op met de hotline voor klanten (zie sticker op het apparaat of titelpagina van de gebruiksaanwijzing). We willen u erop wijzen dat reparatiewerkzaamheden die niet zijn uitgevoerd door de geautoriseerde werkplaats in Oostenrijk onmiddellijk de geldigheid van deze garantie beëindigen.

#### Deze garantie dekt niet:

- Reparatie of vervanging van onderdelen door normale slijtage
- Schade als gevolg van het niet naleven van de bedieningsinstructies
- Apparaten die - zelfs gedeeltelijk - voor commerciële doeleinden worden gebruikt
- apparatuur die mechanisch beschadigd is door invloeden van buitenaf (val, stoot, breuk, onjuist gebruik, enz.), evenals slijtage van esthetische aard.
- Apparatuur die onjuist is behandeld
- Apparaten die niet zijn geopend door onze geautoriseerde servicewerkplaats.
- Schade als gevolg van onjuist gesloten condensafvoerventielen van ontvochtigers of onjuist geplaatst waterreservoir.
- Consumentenverwachtingen niet ingelost.
- Schade veroorzaakt door overmacht, water, bliksem, overspanning.
- Eenheden waarvan de typeaanduiding en/of het serienummer op de eenheid is gewijzigd, verwijderd, onleesbaar gemaakt of verwijderd.
- Diensten buiten onze geautoriseerde werkplaatsen, de transportkosten naar een geautoriseerde werkplaats of naar ons en terug, en de bijbehorende risico's.

We wijzen er uitdrukkelijk op dat binnen de garantieperiode een forfaitair bedrag van € 60,- (geïndexeerd op basis van CPI 2010, december 2019) in rekening wordt gebracht in geval van bedieningsfouten of als er geen fout is geconstateerd.

Het verlenen van garantieservice (reparatie of vervanging van het apparaat) verlengt de absolute garantieperiode van 2 jaar vanaf de aankoopdatum niet.

De garantie van 2 jaar is alleen geldig op vertoon van de aankoopbon (moet de naam en het adres van de dealer bevatten en de volledige benaming van het apparaat) en het bijbehorende garantiecertificaat, waarop het type apparaat en het serienummer (zichtbaar op de doos en op de achterkant of onderkant van het apparaat) moeten worden vermeld! Zonder het garantiecertificaat geldt alleen de wettelijke garantie!

We wijzen er uitdrukkelijk op dat de wettelijke garantierechten niet worden beïnvloed door deze garantie en onverminderd van kracht blijven.

Schuss Home Electronic GmbH en haar plaatsvervangers zijn alleen aansprakelijk voor schade bij grove nalatigheid of opzet. Aansprakelijkheid voor winstderving, verwachte maar niet gerealiseerde besparingen, gevolgschade en schade door aanspraken van derden is in ieder geval uitgesloten. Schade aan of voor opgenomen gegevens is altijd uitgesloten van de aansprakelijkheid voor schadevergoeding.

Gefeliciteerd met uw keuze. We wensen je veel plezier met je BLUEPALM toestel!

ADRES  
BLUEPALM Distributie  
Schuss Home Electronic GmbH  
A-1140 Wenen, Scheringgasse 3  
Tel.: +43 (0)1/ 970 21

Typeaanduiding:..... Serienummer:.....
---

**In geval van een garantieclaim moet dit garantiebewijs samen met het apparaat worden overhandigd aan de erkende servicewerkplaats of de dealer waar u het apparaat hebt gekocht!**

# **BLUEPALM**

## **DEHUMIDIFIERARE BP50LLK25**



**GRATULERAR!**

TACK FÖR ATT DU VALDE EN **BLUEPALM**-PRODUKT.



## *Aktuell bruksanvisning och andra språk*

Ladda ner den senaste bruksanvisningen på olika språk via länken <https://www.schuss-home.at/downloads> eller skanna den QR-kod som visas. Följ instruktionerna på webbplatsen.



LÄS INSTRUKTIONSBOKEN NOGGRANT INNAN DU PÅBÖRJAR MONTERING, INSTALLATION, DRIFT ELLER UNDERHÅLL. SKYDDA DIG SJÄLV OCH ANDRA GENOM ATT FÖLJA SÄKERHETSANVISNINGARNA. OM ANVISNINGARNA INTE FÖLJS KAN DET LEDA TILL PERSON- OCH/ELLER EGENDOMSSKADOR OCH/ELLER FÖRLUST AV GARANTIANSPRÅK!



Caution, risk of fire



VIKTIG INFORMATION OM SÄKERHET, PLACERING OCH ELEKTRISK ANSLUTNING.

Använd **endast** denna apparat **i enlighet med anvisningarna i bruksanvisningen**. All annan

# BLUEPALM

användning som inte rekommenderas av tillverkaren kan leda till brand, elektriska stötar eller personsador.

1. Denna apparat **är endast avsedd för avfuktning i hushåll** och får inte användas för något annat ändamål.
2. Enheten **är inte lämplig för kontinuerlig och exakt drift.**
3. Ta bort förpackningen och kontrollera att apparaten inte är skadad. Om du är osäker, använd inte enheten och kontakta servicecentret eller din återförsäljare.
4. Om apparaten är defekt ska du stänga av den och kontakta din återförsäljare eller kundtjänst.
5. Om strömförsörjningskabeln är skadad måste den bytas ut av tillverkaren eller ett auktoriserat servicecenter för att undvika alla möjliga risker.
6. Vid eventuella reparationer ska du alltid och endast kontakta kundtjänst som är auktoriserad av tillverkaren. Du kan nå kundservicecentren online på [www.bluepalm.at](http://www.bluepalm.at).
7. Innan du ansluter till elnätet **måste du kontrollera att strömtyp och nätspänning överensstämmer med specifikationerna på apparatens typskylt.**
8. Det eluttag som du ansluter apparaten i får inte vara defekt eller löst och måste vara lämpligt för den erforderliga strömstyrkan och framför allt vara tillförlitligt jordat. Om du är osäker bör du låta en behörig elektriker kontrollera din elinstallation.
9. **Undvik att använda en förlängningssladd** eftersom den kan överhettas och orsaka brand.

# BLUEPALM

10. Det är förbjudet att på något sätt anpassa eller ändra egenskaperna hos denna enhet och använd endast reservdelar och tillbehör som rekommenderas av tillverkaren (i annat fall upphör garantin att gälla).
11. **Barn får inte leka med apparaten.**
12. **Låt inte barn leka med förpackningen - OM SMÅ DELAR SVÄLJS FINNS DET RISK FÖR KVÄVNING!**
13. Barn under 8 år och personer med begränsade fysiska, psykiska, sensoriska eller mentala förmågor samt brist på erfarenhet och kunskap får endast använda denna apparat om det sker under lämplig uppsikt och det finns detaljerade instruktioner om hur apparaten ska användas på ett säkert sätt och hur den kom till, och de befintliga farorna har beskrivits.
14. **Använd inte apparaten utan uppsikt.** Stäng alltid av apparaten om du lämnar rummet.
- 
15. Vrid eller knäck inte nätsladden.
16. **Använd inte enheten med våta händer.**
17. Använd inte enheten utomhus.
18. Täck aldrig över enheten.
19. **Använd aldrig apparaten i utrymmen där det förekommer gas, olja eller svavel.**
20. **Använd inte enheten i närheten av vatten eller hög fuktighet, t.ex.** i fuktiga källare, intill simbassänger, badkar eller duschar. Se till att inget vatten tränger in i apparaten.
21. **Placera inte apparaten i närheten av värmekällor** (t.ex. bredvid värmesystem) och undvik direkt solljus.
22. **Håll ett avstånd på minst 50 cm från brandfarliga ämnen (t.ex. alkohol) eller behållare under tryck (t.ex. spraybehållare).**
23. **Placera inte tunga eller varma föremål på enheten.**

# BLUEPALM

24. **Placera apparaten på en stabil och jämn yta.**
25. **För aldrig in fingrar, pennor eller andra föremål i enheten** och se till **att luftintaget och luftutsläppet aldrig blockeras.**
26. Töm vattentanken så snart indikatorn "vattentank full" tänds och en signalton hörs.
27. Flytta inte enheten snabbt när det finns vatten i vattentanken för att undvika vattenläckage eller stänk.
28. När du sätter i vattentanken ska du alltid se till att trycka in den ordentligt i avfuktaren.
29. **Om du vill flytta enheten ska du alltid se till att parkeringsbromsarna är lossade.**
30. OBSERVERA → Avfuktaren har en **automatisk avfrostningsfunktion**. Om det bildas frost på förångarspiralen stängs kompressorn automatiskt av, men kylaren fortsätter att gå tills frosten försvinner. När batteriet är helt upptinat startar kompressorn automatiskt och avfuktningen fortsätter.
31. Koppla ur kontakten och töm vattentanken när du inte använder apparaten.
32. Stäng alltid av apparaten innan du drar ut nätkontakten.
33. Dra inte i nätsladden för att koppla bort apparaten från elnätet. Dra alltid i kontakten för att dra ut nätsladden.
34. **Hantera inte kontakten med våta händer för att undvika elektriska stötar.**
35. Förvara enheten vertikalt på en säker, torr och oåtkomlig plats för barn när den inte används och täck inte över enheten med plastförpackningar.
36. Underhåll och rengör enheten i gott skick. Om du har några frågor om underhåll kan du kontakta den

# BLUEPALM



kundtjänst/servicecenter som auktoriserats av tillverkaren.

## **SPECIFIK INFORMATION OM KÖLDMEDIUM R290**

1. R290 är ett köldmedium enligt EG:s miljöriktlinjer.
2. Köldmediet är luktfritt.
3. Apparaten ska installeras i ett rum där det inte finns några antändningskällor i drift (t.ex. öppen eld, gas- och elektriska apparater i drift med öppen värmekälla)
4. Luftkonditioneringsapparaten får inte perforeras eller brännas.
5. Se till att kylkretsen inte borras.
6. Icke ventilerade rum där apparaten installeras, används eller förvaras måste vara utformade på ett sådant sätt att eventuella förluster av köldmedium inte ackumuleras. På så sätt undviks risken för brand eller explosion på grund av antändning av köldmediet från elektriska ugnar, spisar eller andra antändningskällor. Apparaten måste förvaras på ett sådant sätt att inga mekaniska skador kan uppstå.
7. Personer som arbetar med eller ingriper i en kylkrets ska inneha ett giltigt certifikat utfärdat av en auktoriserad myndighet som intygar deras kompetens i hantering av köldmedier enligt en specifikation som erkänns av branschorganisationerna.
8. Reparationsarbetet måste utföras i enlighet med anvisningarna från tillverkaren av enheten. Reparations- och underhållsarbeten som kräver att ytterligare fackpersonal anlitas ska utföras under överinseende av en fackman som är ansvarig för hanteringen av brandfarliga köldmedier.
9. Reparationsarbeten måste utföras i enlighet med anvisningarna från tillverkaren av apparaten. Reparations- och underhållsarbeten som kräver ytterligare kvalificerad personal måste utföras under överinseende av den kvalificerade person som ansvarar för hanteringen av brandfarliga köldmedier.

# BLUEPALM

## Återvinning, bortskaffande, försäkran om överensstämmelse

	<p><b><u>ÅTERVINNING</u></b></p> <p>Förpackningsmaterialet kan återvinnas. Därför rekommenderar vi att du slänger dem i källsorterat avfall.</p>
	<p><b><u>AVYTTRING</u></b></p> <p>Symbolen "överkorsad soptunna" kräver separat hantering av avfall som utgörs av eller innehåller elektriska eller elektroniska produkter (WEEE). Elektrisk och elektronisk utrustning kan innehålla farliga och miljöfarliga ämnen. Därför ska du inte slänga den i det osorterade restavfallet, utan lämna den till en anvisad insamlingsplats för avfall som utgörs av eller innehåller elektriska eller elektroniska produkter. På så sätt hjälper du till att skydda resurser och miljö. För mer information, kontakta din återförsäljare eller lokala myndigheter. Direktiv 2012/19/EU</p>
	<p><b><u>FÖRSÄKRAN OM ÖVERENSSTÄMMELSE</u></b></p> <p>Vi bekräftar härmed att denna artikel uppfyller de grundläggande kraven, förordningarna och direktiven från EU. Du kan när som helst se den detaljerade försäkran om överensstämmelse under följande länk:</p> <p><b><a href="https://www.schuss-home.at/downloads">https://www.schuss-home.at/downloads</a></b></p>

**Med reservation för felaktigheter och tekniska ändringar.**

## LEVERANSENS OMFATTNING

I leveransomfattningen av BLUEPALM-avfuktaren får du:

- 1x avfuktare
- 1x bruksanvisning

# BLUEPALM

## BESKRIVNING AV ENHETEN

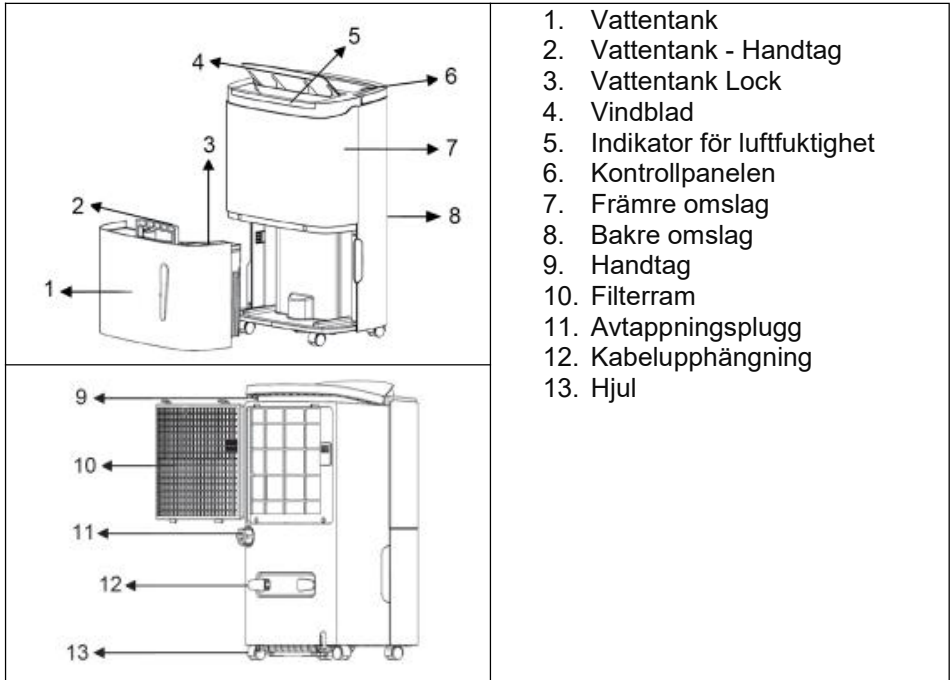

## STARTUP

### FÖRE DEN FÖRSTA IDRIFTTAGNINGEN

#### *Packa upp enheten*

- Öppna lådan och ta ut enheten.
- Ta bort förpackningen helt och hållet från apparaten.

#### INSTALLATION

*Observera följande punkter under installationen:*

- Placera enheten på ett plant och stadigt underlag så att enheten står stadigt.
- Avståndet till väggar eller andra föremål måste vara minst 50 cm.

# BLUEPALM

- Innan du använder enheten, se till att både luftintaget och luftutsläppet är fria från hinder och inte blockerade.
- Anslut apparaten till ett jordat uttag.
- om avfuktaren har flyttats måste den stå upprätt i 24 timmar före varje användning för att undvika skador på inre komponenter.

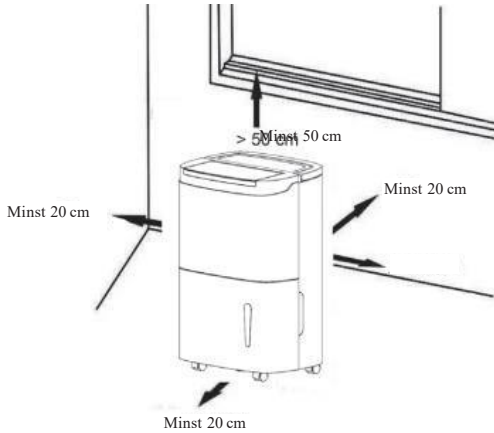





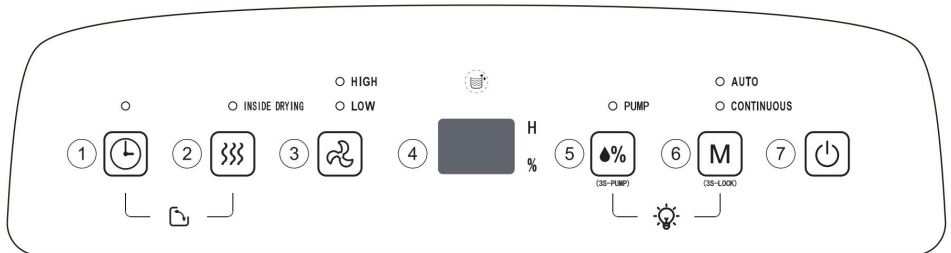

## FUNKTIONER

*Manövrera avfuktaren med hjälp av manöverpanelen:*



# BLUEPALM

	<b>Timer</b> Tryck på knappen för att ställa in avfuktarens på/av-tid. Inställningsintervallet är 1-24 timmar. Om du vill avbryta timerinställningen trycker du på två gånger efter att du har bekräftat inställningen av tiden.
	<b>Torr nyckel</b> Tryck på denna knapp för att starta torkprocessen i avfuktaren. Detta tar ca en timme och förhindrar att det bildas mögel i apparaten. Tryck på knappen igen för att avbryta torkningen.
	<b>Fläkt hastighet</b> Tryck på Speed-knappen för att ställa in fläktens hastighet.
	<b>LED-display</b> I lägena AUTO, Continuous och DRYING visas rummets luftfuktighet på displayen. När luftfuktigheten är inställd i AUTO-läge visar displayen den inställda luftfuktigheten och den inställda tiden i timerstatus.
	<b>Justering av luftfuktighet</b> Luftfuktigheten ställs in i en cirkel i intervallet 30% - 80% i steg om fem, luftfuktighetsinställningen fungerar endast i automatiskt läge.
	<b>Läge - tangent</b> Tryck på denna knapp för att växla mellan de olika lägena. Respektive lampa tänds. Tryck och håll in knappen i 3 sekunder för att aktivera nyckellåset/barnlåset. Tryck på knappen igen och håll den intryckt i 3 sekunder för att avaktivera den.
	<b>På/Av - Nyckel</b> Tryck på denna knapp för att sätta på eller stänga av avfuktaren.

# BLUEPALM

## Driftlägen

### Timer

- Tryck en gång på timerknappen för att aktivera timerläget när apparaten är påslagen.
- Displayen tänds och tiden är inställd på 1 h.
- Tryck upprepade gånger på timerknappen och välj mellan 1 - 24 timmar. Vänta 5 sekunder efter att du har valt timertid, så bekräftar apparaten automatiskt tiden.
- Om enheten är i standby-läge, använd steg 1 - 3 för att ställa in en automatisk tillslagstid

**Timer av:** Så snart den önskade tiden har gått stängs apparaten av.

**Timer på:** Så snart den önskade tiden har uppnåtts kopplas apparaten in automatiskt.

### Autoläge

Vid avfuktning AUTO startar kompressorn automatiskt så snart luftfuktigheten i rummet är 5% högre än den inställda luftfuktigheten, fläkten går med inställd hastighet.

Om luftfuktigheten är 5% lägre än den inställda luftfuktigheten stannar kompressorn, men fläkten fortsätter att gå med inställd hastighet. Om luftfuktigheten i rummet ligger mellan +5% och -5% av den inställda luftfuktigheten fortsätter enheten att gå tills luftfuktigheten i rummet ligger 5% under det aktuella inställda målvärdet.

Det fabriksinställda standardvärdet är 50% och kan väljas i fem steg mellan 30% och 80% genom att trycka upprepade gånger på knappen "Humidity setting".

### Kontinuerligt läge

I det här läget körs enheten kontinuerligt tills den antingen stängs av, timern stänger av enheten eller vattentanken är full, såvida inte dräneringsslangen används. I det här läget går det inte att välja någon önskad rumsfuktighet.

### Torr läge

I det här läget körs enheten oberoende av luftfuktigheten i rummet. Ingen luftfuktighet visas på displayen i det här läget och fläkten körs på hög effekt som standard.



# BLUEPALM

- Tryck på torkknappen för att aktivera torkfunktionen.  
Varaktighet: Cirka 1 timme.
- Avfuktaren arbetar med hög fläkthastighet och släpper ut luft i mer än 30 minuter
- Därefter växlar avfuktaren till låg hastighet och fortsätter att gå i ca 20 minuter.
- om du trycker på torkknappen igen avbryts torkningen.

## Dränering

### Vid användning av vattentanken

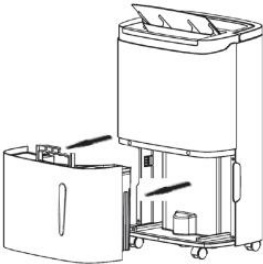
När vattentanken är full stängs apparaten av automatiskt och en ljudsignal hörs för att indikera att vattentanken är full. Indikatorn för full tank tänds. Avfuktaren fortsätter bara att gå efter att vattentanken har tömts.

	<p>Placera båda händerna på sidan av bakstycket respektive sidan av fördjupningen, ta försiktigt bort vattentanken och öppna tanklocket på höger sida kroppen, håll sedan vattnet från gapet mellan vattentanken och locket.</p>
	<p>Stäng tanklocket och rotera vattentankens handtag nedåt, sätt sedan vattentanken försiktigt och sätt tillbaka den på rätt plats för att starta om avfuktare.</p>

**Obs: Kontrollera i vattentanken att flottören är i rätt läge. Ta inte bort flottören och se till att den kan rotera fritt. Om flottören tas bort kommer apparaten inte att känna av när vattentanken är full.**

# BLUEPALM

## Vid användning med dräneringsslang utan pumpfunktion.

- Genom att fästa en avloppsslang (13 mm ytterdiameter) eller en trädgårdsslang med standardgänga (26,98 mm ytterdiameter och 11,5 TPI nit) kan vattnet automatiskt tömmas i en golvbrunn.
  - På baksidan hittar du vattenutloppet. Ta bort pluggen.
  - Fäst ena änden av dräneringsslangen i dräneringshålet.
  - Led den andra änden av slangen till ett avlopp.
- OBSERVERA!** Avloppet måste vara placerat lägre än apparatens vattenutlopp. Placera inte apparaten på golvet och för slangen uppåt

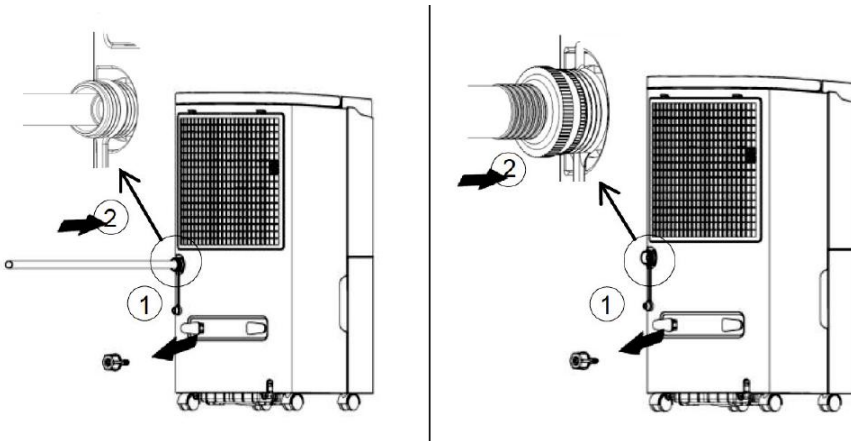

## När den används med dräneringsslang med pumpfunktion

- För användning med pumpfunktion, anslut en avloppsslang med en diameter på 5 mm.
- På baksidan hittar du vattenutloppet. Ta bort kontakten.
- Fäst ena änden av dräneringsslangen i dräneringshålet.
- leda den andra änden av slangen till ett avlopp.

### Obs!



- Kontrollera att slanganslutningen är ordentligt åtdragen.
- Se till att vattenslangen lutar nedåt och inte har några knäckar så att vattnet kan rinna av.
- När du tömmer ut vatten via slangen i en extern vattentank, doppa inte den andra änden i det redan tömda vattnet.
- Placera apparaten i ett upphöjt läge för att förbättra vattenavrinningen.

# BLUEPALM

- Använd en kort slang. Om slangen är för lång finns det risk för att vattnet inte rinner ut helt. Stående vatten i slangen kan leda till mögel.
- När avloppet inte används tar du bort avloppsslangen från utloppet och stänger det igen. Vattnet rinner då tillbaka in i den interna vattentanken.

## Underhåll

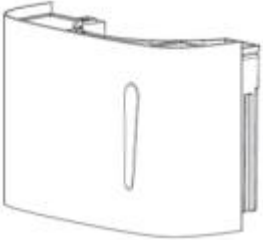
- För underhåll av enheten ska du stänga av enheten och koppla bort den från eluttaget.
- När avfuktaren inte används ska den kopplas bort från elnätet.
- Använd vatten och milda rengöringsmedel för rengöring. Använd inte blekmedel eller slipmedel för att rengöra apparaten.
- Använd endast en fuktig trasa för rengöring. Avfuktaren får inte utsättas för vattenstrålar eller vattenstänk, eftersom detta kan leda till sämre isolering eller skador på elektroniken.
- Använd en mjuk borste eller pensel för att rengöra luftintags- och luftutsläppsöppningarna.

<p>Rengör vattentanken regelbundet för att undvika mögel i luftfuktaren.</p>	
<p>Rengör enhetens plastyta försiktigt med en fuktig trasa och använd endast mycket milda rengöringsmedel och inga slipmedel eller blekmedel för att undvika repor eller skador.</p>	

# BLUEPALM

Rengör filterramen med varmt vatten minst varannan vecka.

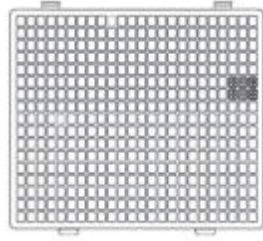

## Rengöring av filter

- Filtret är placerat bakom det bakre insugsgallret. Ta bort insugsgallret från avfuktaren och ta bort filtret.
- Använd en dammsugare med en mjuk borste för att ta bort större skräp och dammavlagringar.
- Tvätta filtret i ljummet tvålsvatten.
- Skölj filtret med rent vatten och låt det torka ordentligt.
- Byt ut filtret.

**Observera:** Rengör inte filtret i diskmaskinen. Använd inte avfuktaren utan det medföljande filtret.

# BLUEPALM

## Felsökning

### Felkoder

Felkod	Felbeskrivning
FL	Vattentanken är full
E1	Fel på spolens sensor/spole
E2	Fel på rumstemperaturgivaren
P1	Enheten är i avfrostningsläge
CL	Enheten är i torrt läge
LC	Nyckellåset/barnlåset har aktiverats

Problem	Orsak	Lösning
Avfuktare inte starta.	Avfuktaren är urkopplad.	Kontrollera att avfuktarens nätkabel är helt ansluten till vägguttaget.
	Vattentanken är full.	Töm vattentanken.
	Den omgivande temperaturen är lägre än 5 °C eller högre än 32 °C.	Notera temperaturområde för vilket enheten är avsedd för.
Avfuktaren torkar inte luften som önskat. inte som önskat.	Smutsigt filter.	Rengör filtret enligt beskrivningen.
	Rumstemperaturen eller luftfuktigheten är för låg.	Under torrperioden minskar avfuktningsskapaciteten.
Avfuktaren är högljudd eller låter ovanligt mycket. Ljuden.	Avfuktaren är inte placerad horisontellt.	Placera apparaten på En plan yta.
	Luftfiltret är igensatt.	Rengör filtret enligt beskrivningen.

# BLUEPALM

	Enheten "väser" en aning.	Inget fel. Det flödande ljudet från köldmediet.
Vattenläckage	Slanganslutningen är lös.	Kontrollera slanganslutningen.
	Dräneringssystemet är blockerat.	Avlägsna hinder och räta ut vattenledningen.
Frost uppstår på spolarna	Rumstemperaturen är nära eller under 15°C	Detta är normal frost som byggs upp på slingorna, särskilt när rumstemperaturen är låg. Avfuktaren avfrostas automatiskt.

## Tekniska data

Nominell spänning	220V - 240V~
Frekvens	50 Hz
Kraft	870 W
Avlägsnande av luftfuktighet	50 L / Dag (30°C / RH 80%)
Luftcirkulation	360 m <sup>3</sup> /h
Vattentankens kapacitet	7 L
Kylvätska	R290
Produktens mått	378 x 615 x 266 mm
Vikt	19 kg
Kontaktadresser för ytterligare information och servicelinje:	<b>Schuss Home Electronic GmbH</b> Scheringgasse 3, A-1140 Wien Tel: +43 (1) 97 0 21 - 0 <a href="http://www.bluepalm.at">www.bluepalm.at</a> FB-Nr: 236974 t / FB-domstol: Wien

# BLUEPALM

## GARANTI

Genom att köpa en BLUEPALM kvalitetsprodukt har du förvärvat en innovativ, långvarig och pålitlig produkt.

**För denna BLUEPALM-enhet lämnar vi en garanti på 2 år från inköpsdatumet, som endast gäller i Österrike.**

Om det mot förmodan skulle krävas service på din enhet under denna period garanterar vi kostnadsfri reparation (reservdelar och arbete) eller (enligt Schuss beslut) utbyte av produkten. I händelse av att varken reparation eller utbyte är meningsfullt ur ett ekonomiskt perspektiv förbehåller vi oss rätten att utfärda en kredit baserat på aktuellt värde.

När det gäller avfuktare ska du alltid först kontakta kundtjänsten (se etiketten på enheten eller bruksanvisningens titelblad), och vid problem med fläktar ska du kontakta din återförsäljare eller oss direkt. Observera att reparationer som inte utförs av den auktoriserade verkstaden i Österrike omedelbart gör garantin ogiltig.

### Denna garanti omfattar inte:

- Reparation eller byte av delar på grund av normalt slitage
- Skada på grund av att bruksanvisningen inte har följts
- Produkter som används kommersiellt - även delvis
- Enheter som skadats av yttre krafter (fall, stötar, sprickor, felaktig användning etc.) samt estetiskt slitage
- Apparater som har använts på felaktigt sätt
- Enheter som inte har öppnats av vår auktoriserade verkstad.
- Skador orsakade av felaktigt stängda kondensavlopp på luftkonditioneringsapparater eller felaktigt insatt vattenbehållare.
- Ouppfyllda kundförväntningar.
- Skada orsakad av force majeure, vatten, blixtnedslag och överspänning.
- Anordningar på vilka typbeteckningen och/eller serienumret på anordningen har raderats, gjorts oläsligt eller avlägsnats.
- Servicearbeten som inte utförs av våra auktoriserade verkstäder, transportkostnader till en auktoriserad verkstad eller till oss och tillbaka samt därmed sammanhängande risker.

Observera att vi inom garantitiden debiterar en schablonavgift på 60 € (indexerat enligt konsumentprisindex 2010, juni 2015) vid driftsfel eller om inget fel kan hittas.

Den totala garantitiden på 2 år förlängs inte om garantiservice utförs (reparation eller byte av enhet).

Den 2-åriga garantin gäller endast om originalfakturan (måste innehålla återförsäljarens namn och adress samt det fullständiga apparatnamnet) och det tillhörande garantibeviset uppvisas, på vilket apparattyp och serienummer (finns på förpackningen och på apparatens baksida eller undersida) ska anges! Om garantibeviset inte kan uppvisas gäller endast den lagstadgade garantin!

Observera att det lagstadgade garantiskyddet inte ändras av denna garanti och att det gäller fullt ut oavsett.

Schuss Home Electronic GmbH och dess ställföreträdare är endast skadeståndsskyldiga vid grov vårdslöshet eller uppsåt. Ansvar för utebliven vinst, förväntade men ej uppkomna besparingar, följskador och skadestånd på grund av anspråk från tredje part är uteslutet under alla omständigheter. Skador på eller för inspelade data är alltid undantagna från skadeståndsskyldigheten.

Vi gratulerar dig till ditt val. Vi hoppas att du kommer att njuta av att använda din BLUEPALM-enhet!

ADRESSA  
BLUEPALM Försäljning  
Schuss Home Electronic GmbH  
Scheringgasse 3  
A-1140 Wien

Typbeteckning:.....

Serienummer:.....

**Detta garantibevis måste lämnas in tillsammans med apparaten till den auktoriserade verkstad eller återförsäljare som du köpte apparaten av i händelse av garantianspråk!**

# **BLUEPALM**

## **Odvlhčovač vzduchu BP50LLK25**



**GRATULUJEME!**

**DĚKUJEME, ŽE JSTE SI VYBRALI PRODUKT OD  
SPOLEČNOSTI **BLUEPALM**.**



## *Aktuální návod k obsluze a další jazyky*

Stáhněte si nejnovější návod k obsluze v různých jazycích prostřednictvím odkazu <https://www.schuss-home.at/downloads> nebo naskenujte zobrazený QR kód. Postupujte podle pokynů na webové stránce.



**PŘED ZAHÁJENÍM INSTALACE, PROVOZU NEBO ÚDRŽBY SI POZORNĚ PŘEČTĚTE NÁVOD K OBSLUZE. DODRŽOVÁNÍM BEZPEČNOSTNÍCH POKYNŮ CHRAŇTE SEBE I OSTATNÍ. NEDODRŽENÍ POKYNŮ MŮŽE MÍT ZA NÁSLEDEK ZRANĚNÍ OSOB A/NEBO POŠKOZENÍ MAJETKU A/NEBO ZTRÁTU ZÁRUČNÍHO KRYTÍ!**



Caution, risk of fire



## **DŮLEŽITÉ INFORMACE O BEZPEČNOSTI, UMÍSTĚNÍ, PLNIDLE A ELEKTRICKÉM PŘIPOJENÍ.**

Spotřebič používejte **pouze v souladu s pokyny uvedenými v návodu k obsluze.** Jakékoli jiné použití, které

# BLUEPALM

není doporučeno výrobcem, může vést k požáru, úrazu elektrickým proudem nebo zranění osob.

1. Tento spotřebič je **určen pouze k odvlhčování v domácnosti** a nesmí se používat k jiným účelům.
2. Příklad **není vhodný pro nepřetržitý nebo přesný provoz.**
3. Vyjměte obal a zkontrolujte, zda není jednotka poškozena. V případě pochybností jednotku nepoužívejte a obraťte se na servisní středisko nebo na svého prodejce.
4. Pokud má přístroj závadu, vypněte jej a kontaktujte prodejce nebo zákaznickou linku.
5. Pokud je napájecí kabel poškozen, musí být vyměněn výrobcem nebo autorizovaným servisním střediskem, aby se předešlo všem možným rizikům.
6. Vždy a pouze v případě oprav se obračejte na servisní střediska autorizovaná výrobcem. Zákaznická servisní střediska najdete na adrese [www.bluepalm.at](http://www.bluepalm.at).
7. Před připojením k elektrické síti musíte **zkontrolovat, zda typ proudu a síťové napětí odpovídají údajům na typovém štítku spotřebiče.**
8. Elektrická zásuvka, do které přístroj připojíte, nesmí být vadná nebo uvolněná a musí být vhodná pro požadované proudové zatížení a především spolehlivě uzemněná. V případě pochybností nechte elektrickou instalaci zkontrolovat kvalifikovaným elektrikářem.
9. **Nepoužívejte prodlužovací kabel, protože** by se mohl přehřát a způsobit požár.
10. Je zakázáno jakkoli upravovat nebo měnit vlastnosti tohoto spotřebiče a používat pouze náhradní díly a příslušenství doporučené výrobcem (v opačném případě zaniká záruka a nárok na záruku).

# BLUEPALM

11. **Děti si se spotřebičem nesmí hrát.**
12. Nenechávejte děti hrát si s obalem - V **PŘÍPADĚ VYSYPÁNÍ MALÝCH ČÁSTÍ HROZÍ NEBEZPEČÍ UŠKRTNUTÍ!**
13. Děti mladší 8 let a osoby se sníženými fyzickými, duševními, smyslovými nebo duchovními schopnostmi nebo osoby s nedostatkem zkušeností a znalostí by neměly tento spotřebič používat, pokud jim nebyl poskytnut dohled nebo nebyly poučeny o bezpečném používání spotřebiče a pokud nerozumí souvisejícím nebezpečím.
14. **Nepoužívejte přístroj bez dozoru.** Pokud opustíte místnost, **vždy přístroj vypněte.**
15. Síťový kabel nekruťte ani neohýbejte.
16. **Nepoužívejte** spotřebič s **mokrýma rukama.**
17. Přístroj **nepoužívejte ve venkovním prostředí.**
18. **Přístroj nikdy nezakrývejte.**
19. Přístroj **nikdy nepoužívejte v místnostech, kde se vyskytuje plyn, olej nebo síra.**
20. **Nepoužívejte** přístroj v blízkosti **vody nebo vysoké vlhkosti, např.** ve vlhkých sklepích, v blízkosti bazénů, van nebo sprch. Dbejte na to, aby se do přístroje nedostala voda.
21. Přístroj neumísťujte do blízkosti zdrojů tepla (např.: vedle topných systémů) a vyhýbejte se přímému slunečnímu záření.
22. **Udržujte minimální vzdálenost alespoň 50 cm od hořlavých látek (např. alkoholu) nebo nádob pod tlakem (např. sprejů).**
23. **Na přístroj nepokládejte těžké nebo horké předměty.**
24. Umístěte jednotku **na stabilní a rovný povrch.**

# BLUEPALM

25. **Nikdy nevkládejte** do přístroje prsty, pera **ani jiné předměty** a dbejte na to, aby **nebyl zablokován přívod a odvod vzduchu.**
26. Vyprázdněte nádržku na vodu, jakmile se rozsvítí indikátor "nádržka na vodu plná" a ozve se zvukový signál.
27. Když je v nádrži na vodu voda, spotřebičem rychle nepohybujte, aby nedošlo k úniku nebo rozstříku vody.
28. Při vkládání nádržky na vodu vždy dbejte na to, abyste ji do odvlhčovače pevně zatlačili.
29. Pokud **chcete jednotku přemístit, vždy se ujistěte, že jsou parkovací brzdy uvolněné.**
30. **UPOZORNĚNÍ:** Odvlhčovač má **funkci automatického odmrazování.** Pokud se na výparníkové spirále vytvoří námraza, kompresor se automaticky vypne, ale chladič běží dál, dokud se námraza neroztýlí. Jakmile cívka zcela rozmrzne, kompresor se automaticky spustí a odvlhčování pokračuje.
31. Pokud spotřebič nepoužíváte, odpojte jej od sítě a vyprázdněte nádržku na vodu.
32. **Před** odpojením spotřebiče od **elektrické sítě jej vždy vypněte.**
33. Při odpojování spotřebiče od elektrické sítě netahejte za síťový kabel. Pro odpojení síťového kabelu vždy zatáhněte za zástrčku.
34. Abyste předešli úrazu elektrickým proudem, **nemanipulujte se zástrčkou mokřýma rukama.**
35. Pokud spotřebič nepoužíváte, skladujte jej ve svislé poloze na bezpečném a suchém místě mimo dosah dětí a nezakrývejte jej plastovými obaly.
36. Udržujte jednotku v dobrém stavu údržbou a čištěním. V případě jakýchkoli dotazů ohledně údržby se můžete

# BLUEPALM



obrátit na zákaznickou linku/servisní středisko autorizované výrobcem.

## **SPECIFICKÉ INFORMACE O CHLADIVU R290**

1. R290 je chladivo v souladu s ekologickými specifikacemi ES.
2. Chladivo je bez zápachu.
3. Spotřebič musí být instalován v místnosti, kde nejsou v provozu žádné zdroje vznícení (např.: otevřený oheň, plynové a elektrické spotřebiče v provozu s otevřeným zdrojem tepla).
4. Odvlhčovač nesmíte proděravět ani spálit.
5. Je třeba dbát na to, aby nedošlo k navrtání chladicího okruhu.
6. Nevětrané prostory, kde je jednotka instalována, provozována nebo skladována, musí být konstruovány tak, aby nedocházelo k hromadění úniků chladiva. Tím se zabrání nebezpečí požáru nebo výbuchu způsobenému vznícením chladiva elektrickými vařiči, sporáky nebo jinými zdroji vznícení.
7. Příklad musí být uložen tak, aby nemohlo dojít k jeho mechanickému poškození.
8. Osoby pracující na chladicím okruhu nebo zasahující do něj musí být držiteli platného osvědčení vydaného oprávněným orgánem, které potvrzuje jejich odborné znalosti v oblasti zacházení s chladivy na základě specifikace hodnocení uznávané průmyslovými sdruženími.
9. Opravy se musí provádět podle pokynů výrobce přístroje. Opravy a údržba, které vyžadují použití dalšího kvalifikovaného personálu, musí být prováděny pod dohledem kvalifikované osoby odpovědné za manipulaci s hořlavými chladivy.

# BLUEPALM

## Recyklace, likvidace, prohlášení o shodě

	<p><b><u>RECYKLACE</u></b></p> <p>Obalové materiály lze recyklovat. Proto se doporučuje vyhazovat je do tříděného odpadu.</p>
	<p><b><u>DISPOZICE</u></b></p> <p>Symbol "přeškrtnuté popelnice" vyžaduje oddělenou likvidaci odpadních elektrických a elektronických zařízení (OEEZ). Elektrická a elektronická zařízení mohou obsahovat nebezpečné a pro životní prostředí nebezpečné látky. Nevyhazujte je proto do netříděného zbytkového odpadu, ale na určeném sběrném místě pro odpadní elektrická a elektronická zařízení. Tím přispějete k ochraně zdrojů a životního prostředí. Další informace získáte u svého prodejce nebo na místních úřadech. Směrnice 2012/19/EU</p>
	<p><b><u>PROHLÁŠENÍ O SHODĚ</u></b></p> <p>Tímto potvrzujeme, že tento článek je v souladu se základními požadavky, nařízeními a směrnicemi EU. Podrobné prohlášení o shodě si můžete kdykoli prohlédnout pod následujícím odkazem:</p> <p><a href="https://www.schuss-home.at/downloads">https://www.schuss-home.at/downloads</a></p>

**S výjimkou chyb a technických úprav.**

## **ROZSAH DODÁVKY**

**V rámci dodávky odvlhčovače BLUEPALM obdržíte:**

- 1x odvlhčovač
- 1x návod k použití

# BLUEPALM

## POPIS ZAŘÍZENÍ

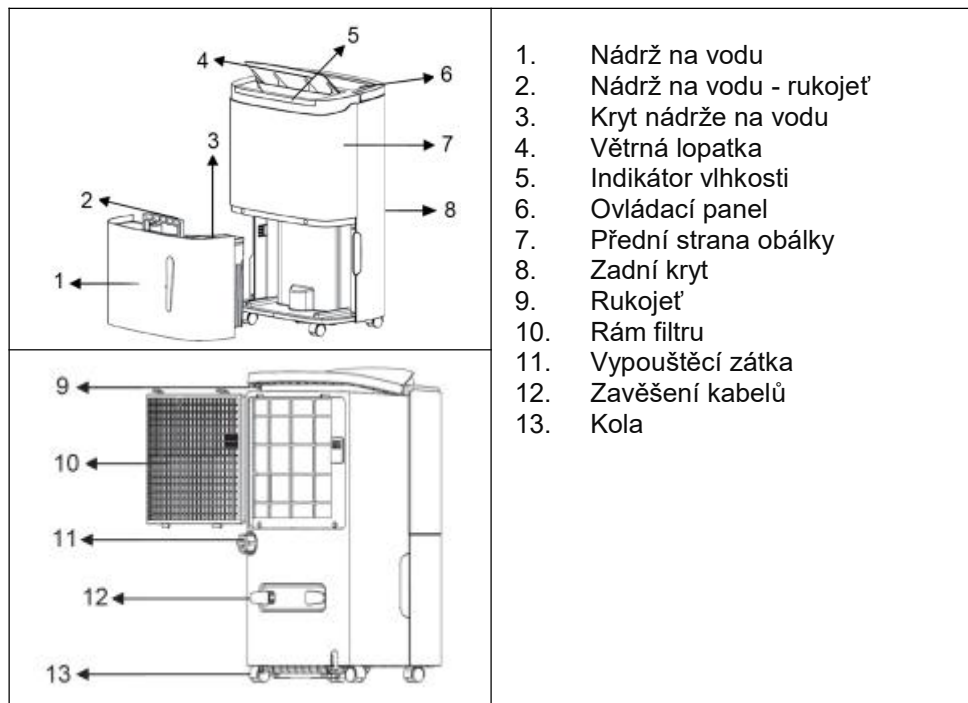

## KOMISIONÁŘSTVÍ

### PŘED PRVNÍM UVEDENÍM DO PROVOZU

#### *Vybalte jednotku*

- Otevřete krabici a vyjměte jednotku.
- Obal z jednotky zcela vyjměte.

### **INSTALACE**

*Při instalaci dbejte na následující body.*

- Umístěte jednotku na rovný a pevný povrch tak, aby byla v pevné poloze.
- Vzdálenost od stěn nebo jiných objektů musí být nejméně 50 cm.
- Před použitím přístroje se ujistěte, že přívod i odvod vzduchu nejsou zataraseny a nejsou zablockovány.

# BLUEPALM

- Připojte přístroj k uzemněné zásuvce.
- Pokud byl odvlhčovač přemístěn, musí před každým spuštěním stát 24 hodin ve svislé poloze, aby nedošlo k poškození vnitřních součástí.

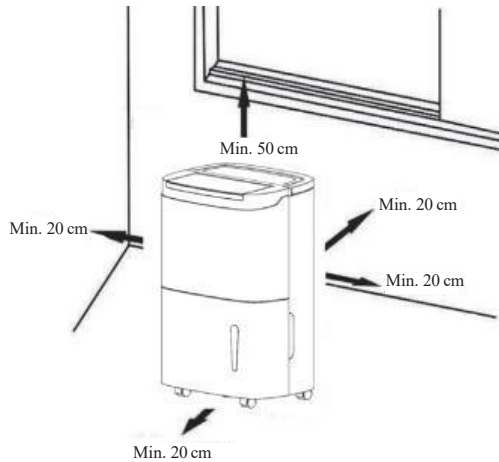





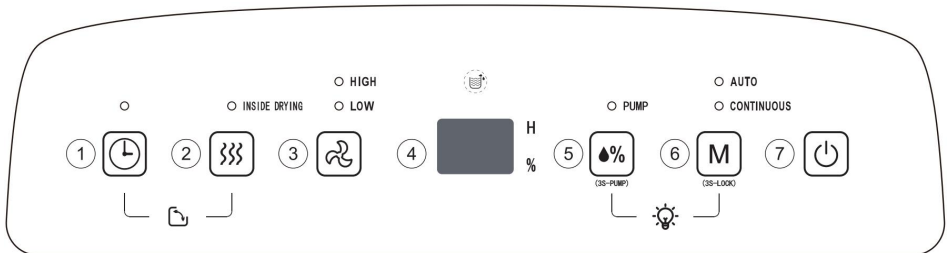

## FUNKCE

***Odvlhčovač vzduchu ovládejte pomocí ovládacího panelu:***



# BLUEPALM

	<p><b>Časovač</b> Stisknutím tlačítka nastavte dobu zapnutí/vypnutí odvlhčovače. Rozsah nastavení je 1-24 hodin. Pokud chcete nastavení časovače zrušit, stiskněte dvakrát po potvrzení nastavené doby.</p>
	<p><b>Proces sušení</b> Stisknutím tohoto tlačítka spustíte proces vysoušení v odvlhčovači. Ten trvá přibližně jednu hodinu a zabraňuje vzniku plísní ve spotřebiči. Opětovným stisknutím tlačítka proces vysoušení zrušíte.</p>
	<p><b>Rychlost ventilátoru</b> Stisknutím tlačítka Rychlost nastavte rychlost ventilátoru.</p>
	<p><b>LED displej</b> V režimech AUTO, TRVALÉ a SUŠENÍ se na displeji zobrazuje vlhkost v místnosti. Při nastavení vlhkosti v režimu AUTO se na displeji zobrazuje nastavená vlhkost a nastavený čas ve stavu časovače.</p>
 <small>(3S-PLMP)</small>	<p><b>Nastavení vlhkosti</b> Vlhkost se nastavuje kruhově v rozmezí 30-80 % v pěti krocích, nastavení vlhkosti funguje pouze v automatickém režimu.</p>
 <small>(3S-LOCK)</small>	<p><b>Tlačítko režimu</b> Stisknutím tohoto tlačítka přepínáte mezi jednotlivými režimy. Rozsvítí se příslušná kontrolka. Stisknutím a podržením tlačítka po dobu 3 sekund aktivujete zámek klíče / dětskou pojistku. Opětovným stisknutím a podržením tlačítka po dobu 3 sekund ji deaktivujete.</p>
	<p><b>Tlačítko zapnutí / vypnutí</b> Stisknutím tohoto tlačítka odvlhčovač zapnete nebo vypnete.</p>

# BLUEPALM

## Provozní režimy

### Časovač

- Jedním stisknutím tlačítka časovače aktivujete režim časovače, když je spotřebič zapnutý.
- Rozsvítí se displej a čas se nastaví na 1 h.
- Opakovaně stisknete tlačítko časovače a zvolte čas v rozmezí 1-24 hodin. Po výběru času časovače počkejte 5 sekund a spotřebič automaticky potvrdí čas.
- Pokud je přístroj v pohotovostním režimu, nastavte pomocí kroků 1 - 3 čas automatického zapnutí.

**Časovač vypnutý:** Jakmile uplyne požadovaný čas, spotřebič se vypne.

**Časovač zapnutý:** Jakmile je dosaženo požadovaného času, přístroj se automaticky zapne.

### Automatický režim

Při automatickém odvlhčování se kompresor automaticky spustí, jakmile je vlhkost v místnosti o 5 % vyšší než nastavená vlhkost, ventilátor běží nastavenou rychlostí.

Pokud je vlhkost o 5 % nižší než nastavená vlhkost, kompresor se zastaví, ale ventilátor běží dál nastavenou rychlostí. Pokud je vlhkost v místnosti v rozmezí + 5 % až -5 % nastavené vlhkosti, jednotka pokračuje v provozu, dokud není vlhkost v místnosti o 5 % nižší než aktuálně nastavená cílová hodnota.

Výchozí hodnota z výroby je 50 % a lze ji zvolit v pěti krocích v rozmezí 30-80 % opakovaným stisknutím tlačítka "Nastavení vlhkosti".

### Nepřetržitý provoz

V tomto režimu běží jednotka nepřetržitě, dokud není vypnuta, dokud časovač nevypne jednotku nebo dokud není nádržka na vodu plná, pokud není použita vypouštěcí hadice. V tomto režimu nelze zvolit žádnou cílovou - pokojovou vlhkost.

### Funkce sušení

V tomto režimu pracuje jednotka nezávisle na vlhkosti v místnosti.

V tomto režimu se na displeji nezobrazuje vlhkost a ventilátor běží standardně na vysoký výkon.

# BLUEPALM

- Stiskněte tlačítko sušení a aktivujte funkci sušení. Doba trvání: Přibližně 1 hodina
- Odvlhčovač pracuje při vysokých otáčkách ventilátoru a vypouští vzduch po dobu delší než 30 minut.
- Odvlhčovač se poté přepne na nízkou rychlost a pokračuje v provozu přibližně 20 minut.
- Pokud znovu stisknete tlačítko sušení, proces sušení se přeruší.

## Indikátor vlhkosti

Stisknutím tlačítka vlhkosti a tlačítka režimu současně zapnete nebo vypnete indikátor vlhkosti.

Barva indikátoru se mění v závislosti na vlhkosti v místnosti.

Červená - více než 65% vlhkost

Zelená - vlhkost mezi 40 a 65 %

Modrá - méně než 40% vlhkost

## Funkce čerpání

Stisknutím tlačítka vlhkosti na 3 sekundy zapnete nebo vypnete funkci vypouštění vody. **POZOR!** Před aktivací této funkce připojte vypouštěcí hadici!

## Odvodnění

### Při použití nádoby na vodu

Když je nádržka na vodu plná, spotřebič se automaticky vypne a pípnutím signalizuje, že je nádržka na vodu plná. Rozsvítí se indikátor **plné nádrže**. Odvlhčovač pokračuje v provozu až po vyprázdnění nádržky na vodu.

# BLUEPALM

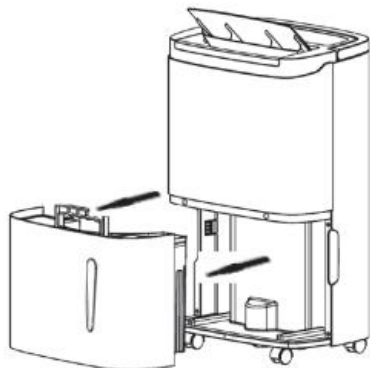

Položte obě ruce vždy na jednu stranu zadního krytu. Opatrně vytáhněte nádržku na vodu ze stroje a otevřete kryt nádržky na vodu na pravé straně nádržky na vodu. Vylijte vodu mezerou mezi nádržkou na vodu a krytem nádržky na vodu.



Zavřete kryt a otočte rukojetí nádržky na vodu směrem dolů. Nádržku na vodu vložte zpět do přístroje a odvlhčovač znovu spusťte.

**Poznámka:** Zkontrolujte v nádrži na vodu, zda je plovák ve správné poloze.

**Plovák neodstraňujte** a ujistěte se, že se může volně otáčet. Pokud je plovák odstraněn, přístroj nerozpozná, kdy je nádržka na vodu plná.

## **Při použití s vypouštěcí hadicí bez funkce čerpadla**

- Připojením odtokové hadice (vnější průměr 13 mm) nebo zahradní hadice se standardním závitem (vnější průměr 26,98 mm a sklon 11,5 TPI) lze vodu automaticky odvádět do podlahového odtoku.
- V zadní části najdete vývod vody. Vyjměte zástrčku.
- Připojte jeden konec vypouštěcí hadice k vypouštěcímu otvoru.
- Druhý konec hadice nasměrujte k odtoku.

**POZOR!** Odtok vody musí být umístěn níže než vývod vody ze spotřebiče.

**Nepokládejte spotřebič na podlahu a neved'te hadici nahoru!**

# BLUEPALM

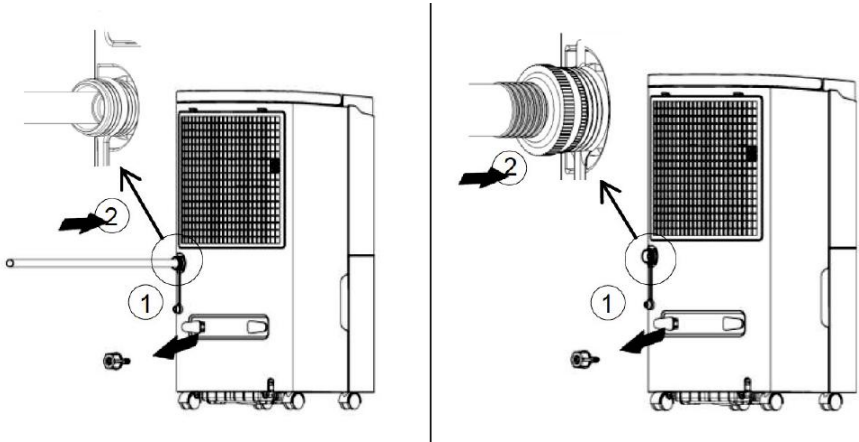

## Při použití s vypouštěcí hadicí s funkcí čerpadla

- Pro použití s funkcí čerpadla připojte vypouštěcí hadici o průměru 5 mm.
- V zadní části najdete vývod vody. Vyjměte zástrčku
- Připojte jeden konec vypouštěcí hadice k vypouštěcímu otvoru.
- Druhý konec hadice nasměrujte k odtoku.

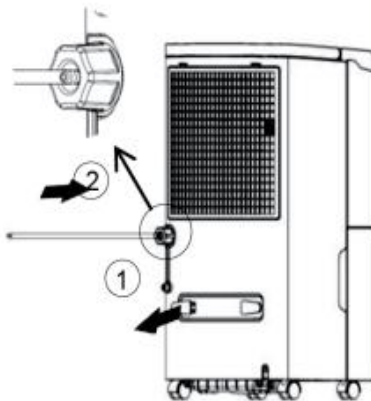

# BLUEPALM

## Nápověda:

- Ujistěte se, že je hadicové spojení těsné.
- Ujistěte se, že je vodní hadice nakloněná směrem dolů a že není zalomená, aby voda mohla odtékat.
- Při vypouštění vody hadicí do externí nádrže **neponořujte** druhý konec do již vypuštěné vody.
- Chcete-li zlepšit odtok vody, umístěte přístroj do vyvýšené polohy.
- Použijte krátkou hadici. Pokud je hadice příliš dlouhá, může se stát, že voda zcela nevyteče. Stojící voda v hadici může vést ke vzniku plísní.
- Pokud odtok nepoužíváte, vyjměte odtokovou hadici z vývodu a opět ji uzavřete. Voda pak bude odtékat zpět do vnitřní nádržky na vodu.

## Údržba

- Při údržbě přístroje vypněte přístroj a odpojte jej od elektrické sítě.
- Pokud se odvlhčovač nepoužívá, měl by být odpojen od elektrické sítě.
- K čištění používejte vodu a jemné čisticí prostředky. K čištění spotřebiče nepoužívejte bělidla ani abrazivní prostředky.
- K čištění používejte pouze vlhký hadřík. Odvlhčovač nesmí být vystaven vodním tryskám nebo stříkající vodě, to může vést ke zhoršení izolace nebo poškození elektroniky.
- K čištění luteinových a výstupních otvorů použijte měkký kartáček nebo štětec.

Pravidelně čistěte nádržku na vodu, abyste zabránili vzniku plísní ve zvlhčovači.

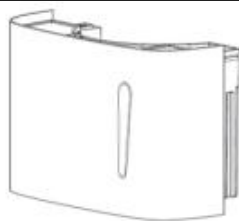

# BLUEPALM

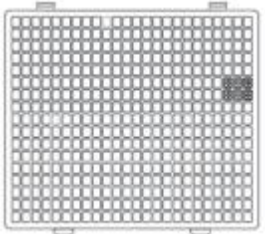
<p>Plastový povrch přístroje čistěte opatrně vlhkým hadříkem a používejte pouze velmi jemné čisticí prostředky, nikoli abraziva nebo bělidla, aby nedošlo k poškrábání nebo poškození.</p>	
<p>Rám filtru čistěte teplou vodou nejméně jednou za 2 týdny.</p>	

## Čištění filtru

- Filtr je umístěn za zadní mřížkou sání. Odstraňte mřížku sání z odvlhčovače a vyjměte filtr.
- K odstranění velkých nečistot a prachu použijte vysavač s měkkým kartáčovým nástavcem.
- Filtr omyjte ve vlažné mýdlové vodě.
- Opláchněte filtr čistou vodou a nechte jej důkladně vyschnout.
- Vyměňte filtr.

**Poznámka:** Filtr nečistěte v myčce nádobí. Nepoužívejte odvlhčovač bez dodaného filtru.

# BLUEPALM

## Řešení problémů

### Chybové kódy

Kód chyby	Popis chyby
FL	Nádrž na vodu je plná
E1	Porucha snímače cívky / cívky
E2	Porucha čidla pokojové teploty
P1	Jednotka je v režimu odmrazování
CL	Přístroj je v režimu sušení
LC	Zámek na klíč / dětská pojistka je aktivován.

Problém	Příčina	Řešení
Odvlhčovač vzduchu se nespustí.	Odvlhčovač je odpojen od sítě.	Ujistěte se, že je síťový kabel odvlhčovače plně zapojen do zásuvky.
	Nádrž na vodu je plná.	Vyprázdněte nádržku na vodu.
	Okolní teplota je nižší než 5 °C nebo vyšší než 32 °C	Všimněte si Teplotní rozsah, pro který je jednotka určena.
Odvlhčovač vysušuje vzduch ne podle přání.	Znečištěný filtr.	Vyčistěte filtr podle popisu.
	Příliš nízká teplota nebo vlhkost v místnosti.	V období sucha se odvlhčovací výkon snižuje.
Odvlhčovač je hlučný nebo vydává neobvyklé zvuky.	Odvlhčovač není umístěn vodorovně.	Nastavte jednotku na Rovný povrch.
	Vzduchový filtr je ucpaný.	Vyčistěte filtr podle popisu.

# BLUEPALM

	Jednotka mírně "syčí".	Žádná chyba. Zvuk proudícího chladiva.
Únik vody	Spojení hadice je uvolněné.	Zkontrolujte připojení hadice.
	Odvodňovací systém je ucpaný.	Odstraňte překážky a narovnejte vodovodní potrubí.
Na cívkách vzniká námraza	Teplota v místnosti se blíží 15 °C nebo je nižší.	Jedná se o normální námrazu, která se tvoří na spirálách, zejména při nízké teplotě v místnosti. Odvlhčovač se odmrazuje automaticky.

## Technické údaje

Jmenovité napětí	220V - 240V~
Frekvence	50 Hz
Spotřeba energie	870 W
Odstranění vlhkosti	50 l / den (30 °C / relativní vlhkost 80 %)
Cirkulace vzduchu	360 m <sup>3</sup> /h
Objem nádrže na vodu	7 litrů
Chladicí kapalina	R290
Rozměry výrobku ŠxVxH	378 x 615 x 266 mm
Hmotnost	19 kg
Kontaktní adresy pro další informace a servisní linky:	<b>Schuss Home Electronic GmbH</b> Scheringgasse 3, A-1140 Vídeň Tel: +43 (1) 97 0 21 - 0 <a href="http://www.bluepalm.at">www.bluepalm.at</a> FB-číslo: 236974 t / FB-soud: Vídeň

# BLUEPALM

## ZÁRUKA

S tímto kvalitním výrobkem od společnosti BLUEPALM jste se rozhodli pro inovaci, trvanlivost a spolehlivost.

### **Na tento spotřebič BLUEPALM poskytujeme záruku 2 roky od data zakoupení platnou v Rakousku!**

Pokud by v rozporu s očekáváním bylo během tohoto období přesto nutné provést na vašem zařízení servisní práce, zaručujeme tímto bezplatnou opravu zařízení (náhradní díly a práce) nebo (podle uvážení společnosti Schuss) výměnu výrobku. Pokud by oprava ani výměna nebyla z ekonomických důvodů možná, vyhrazuje si právo vystavit dobropis v aktuální hodnotě.

V případě odvlhčovačů se v každém případě nejprve obraťte na zákaznickou linku (viz samolepicí štítek na přístroji nebo titulní strana návodu k použití). Rádi bychom upozornili, že oprava, která nebyla provedena autorizovaným smluvním servisem v Rakousku, okamžitě ukončí platnost této záruky.

#### Tato záruka se nevztahuje na:

- Oprava nebo výměna dílů v důsledku běžného opotřebení
- Poškození v důsledku nedodržení návodu k obsluze
- Zařízení, která se používají - i jen částečně - ke komerčním účelům.
- zařízení mechanicky poškozené vnějšími vlivy (pád, náraz, rozbítí, nesprávné používání atd.), jakož i opotřebení estetického charakteru.
- Zařízení, se kterým bylo nesprávně manipulováno.
- Jednotky, které nebyly otevřeny naším autorizovaným servisem.
- Škody způsobené v důsledku nesprávně uzavřených ventilů pro vypouštění kondenzátu u odvlhčovačů nebo nesprávně vložené nádrčky na vodu.
- Nesplněná očekávání spotřebitelů.
- Škody způsobené vyšší mocí, vodou, bleskem, přepětím.
- Jednotky, u nichž bylo typové označení a/nebo výrobní číslo na jednotce změněno, vymazáno, nečitelné nebo odstraněno.
- Služby mimo naše autorizované servisy, náklady na dopravu do autorizovaného servisu nebo k nám a zpět a související rizika.

Výslovně upozorňujeme, že v záruční době bude v případě provozních chyb nebo v případě, že nebyla zjištěna žádná chyba, účtována paušální částka ve výši 60,- € (indexovaný základ CPI 2010, prosinec 2019).

Poskytnutí záručního servisu (oprava nebo výměna spotřebiče) neprodlužuje absolutní záruční dobu 2 let od data nákupu.

Dvouletá záruka je platná pouze po předložení dokladu o koupi (musí obsahovat jméno a adresu prodejce a úplné označení přístroje) a příslušného záručního listu, na kterém musí být uveden typ přístroje a výrobní číslo (viditelné na krabici a na zadní nebo spodní straně přístroje)! Bez záručního listu platí pouze zákonná záruka!

Výslovně zdůrazňujeme, že práva ze zákonné záruky nejsou touto zárukou dotčena a zůstávají zachována.

Společnost Schuss Home Electronic GmbH a její zástupci odpovídají za škody pouze v případě hrubé nedbalosti nebo úmyslu. Odpovědnost za ušlý zisk, očekávané, ale neuskutečněné úspory, následné škody a škody z nároků třetích osob je v každém případě vyloučena. Z odpovědnosti za škodu jsou vždy vyloučeny škody na zaznamenaných datech nebo na nich.

Blahopřejeme vám k výběru. Doufáme, že si svůj spotřebič BLUEPALM užijete!

ADRESA  
BLUEPALM Distribuce  
Schuss Home Electronic GmbH  
A-1140 Vídeň, Scheringgasse 3  
Tel.: +43 (0)1/ 970 21

Typové označení:.....
Sériové číslo:.....

**V případě reklamace musí být tento záruční list předán spolu s přístrojem autorizovanému servisnímu nebo prodejci, u kterého jste přístroj zakoupili!**

# BLUEPALM

## Odvlhčovač vzduchu BP50LLK25



**GRATULUJEME!**

ĎAKUJEME, ŽE STE SI VYBRALI PRODUKT OD  
SPOLOČNOSTI **BLUEPALM.**



## *Aktuálne návody na obsluhu a iné jazyky*

Stiahnite si najnovšie návody na obsluhu v rôznych jazykoch prostredníctvom odkazu <https://www.schuss-home.at/downloads> alebo naskenujte zobrazený QR kód. Postupujte podľa pokynov na webovej stránke.



PRED ZAČATÍM INŠTALÁCIE, PREVÁDZKY ALEBO ÚDRŽBY SI POZORNE PREČÍTAJTE NÁVOD NA OBSLUHU. DODRŽIAVANÍM BEZPEČNOSTNÝCH POKYNOV CHRÁŇTE SEBA AJ OSTATNÝCH. NEDODRŽANIE POKYNOV MÔŽE MAŤ ZA NÁSLEDOK ZRANENIE OSÔB A/ALEBO POŠKODENIE MAJETKU A/ALEBO STRATU ZÁRUČNÉHO KRYTIA!



Caution, risk of fire



## **DÔLEŽITÉ INFORMÁCIE O BEZPEČNOSTI, UMIESTNENÍ, PLNIACOM PROSTRIEDKU A ELEKTRICKOM PRIPOJENÍ.**

Tento spotrebič používajte **len v súlade s pokynmi uvedenými v návode na obsluhu.** Akékoľvek iné použitie,

# BLUEPALM

ktoré nie je odporúčané výrobcom, môže mať za následok požiar, úraz elektrickým prúdom alebo zranenie osôb.

1. Tento spotrebič je **určený len na odvlhčovanie v domácnosti** a nesmie sa používať na iné účely.
2. Prístroj **nie je vhodný na nepretržitú alebo presnú prevádzku.**
3. Odstráňte obal a uistite sa, že jednotka nie je poškodená. V prípade pochybností prístroj nepoužívajte a obráťte sa na servisné stredisko alebo na svojho predajcu.
4. Ak má zariadenie poruchu, vypnite ho a kontaktujte predajcu alebo zákaznícku linku.
5. Ak je napájací kábel poškodený, musí ho vymeniť výrobca alebo autorizované servisné stredisko, aby sa predišlo všetkým možným rizikám.
6. Vždy a len v prípade opráv kontaktujte zákaznícke servisné strediská autorizované výrobcom. Zákaznícke servisné strediská nájdete na webovej stránke [www.bluepalm.at](http://www.bluepalm.at).
7. Pred pripojením k elektrickej sieti musíte **skontrolovať, či typ prúdu a sieťové napätie zodpovedajú údajom na typovom štítku spotrebiča.**
8. Elektrická zásuvka, do ktorej prístroj pripojíte, nesmie byť poškodená alebo uvoľnená a musí byť vhodná pre požadované prúdové zaťaženie a predovšetkým spoľahlivo uzemnená. V prípade pochybností nechajte elektrickú inštaláciu skontrolovať kvalifikovaným elektrikárom.
9. **Nepoužívajte predlžovací kábel, pretože** by sa mohol prehriať a spôsobiť požiar.
10. Je zakázané akýmkoľvek spôsobom upravovať alebo meniť vlastnosti tohto spotrebiča a používať len

# BLUEPALM

náhradné diely a príslušenstvo odporúčané výrobcom (v opačnom prípade zaniká záruka a záruka).

11. **Deti sa so spotrebičom nesmú hrať.**
12. Nedovoľte deťom hrať sa s obalom - V PRÍPADE **ROZLEPENIA MALÝCH ČASTÍ HROZÍ NEBEZPEČENSTVO UŠKODENIA!**
13. Deti mladšie ako 8 rokov a osoby so zníženými fyzickými, mentálnymi, zmyslovými alebo duchovnými schopnosťami alebo s nedostatkom skúseností a znalostí by nemali používať tento spotrebič, pokiaľ im nebol poskytnutý dohľad alebo neboli poučené o používaní spotrebiča bezpečným spôsobom a pokiaľ nerozumejú príslušným nebezpečenstvám.
14. **Zariadenie nepoužívajte bez dozoru.** Ak opustíte miestnosť, **vždy prístroj vypnite.**
15. Sieťový kábel nekrúťte ani neohýbajte.
16. Spotrebič **nepoužívajte s mokrými rukami.**
17. Prístroj **nepoužívajte vo vonkajšom prostredí.**
18. **Jednotku nikdy nezakrývajte.**
19. Prístroj **nikdy nepoužívajte v miestnostiach, v ktorých sa nachádza plyn, olej alebo síra.**
20. Prístroj **nepoužívajte v blízkosti vody alebo vysokej vlhkosti, napr. vo vlhkých pivniciach, v blízkosti bazénov, vaní alebo sprch.** Dbajte na to, aby sa do jednotky nedostala voda.
21. Prístroj neumiestňujte v blízkosti zdrojov tepla (napr.: vedľa vykurovacích systémov) a vyhýbajte sa priamemu slnečnému žiareniu.
22. **Dodržiavajte minimálnu vzdialenosť 50 cm od horľavých látok (napr. alkohol) alebo tlakových nádob (napr. nádoby so sprejom).**
23. **Na prístroj neumiestňujte ťažké alebo horúce predmety.**

# BLUEPALM

24. Jednotku umiestnite **na stabilný a rovný povrch.**
25. Do jednotky **nikdy nekladajte** prsty, perá **ani** iné predmety a dbajte na to, aby **sa nikdy nezablokoval prívod a odvod vzduchu.**
26. Nádržku na vodu vyprázdňte hneď, ako sa rozsvieti indikátor "nádržka na vodu plná" a ozve sa pípnutie.
27. Nepohybujte spotrebičom rýchlo, keď je v nádrži na vodu, aby nedošlo k úniku alebo postriekaniu vodou.
28. Pri vkladaní nádržky na vodu ju vždy pevne zatlačte do odvlhčovača.
29. Ak **chcete jednotku premiestniť, vždy sa uistite, že sú parkovacie brzdy uvoľnené.**
30. **UPOZORNENIE:** Odvlhčovač má **funkciu automatického odmrazovania**. Ak sa na výparníkovej špirále vytvorí námraza, kompresor sa automaticky vypne, ale chladič pokračuje v prevádzke, kým sa námraza nerozptýli. Keď sa cievka úplne rozmrazí, kompresor sa automaticky spustí a odvlhčovanie pokračuje.
31. Ak spotrebič nepoužívate, odpojte ho od elektrickej siete a vyprázdňte nádržku na vodu.
32. **Pred** odpojením spotrebiča od **elektrickej siete ho vždy vypnite.**
33. Pri odpojovaní spotrebiča od elektrickej siete neťahajte za sieťový kábel. Ak chcete sieťový kábel odpojiť, vždy ťahajte za zástrčku.
34. **Nemanipulujte so zástrčkou mokrymi rukami, aby ste** predišli úrazu elektrickým prúdom.
35. Ak spotrebič nepoužívate, skladujte ho vo vertikálnej polohe na bezpečnom a suchom mieste mimo dosahu detí a nezakrývajte ho plastovým obalom.
36. Udržujte jednotku v dobrom stave údržbou a čistením jednotky. Ak máte akékoľvek otázky týkajúce sa údržby,

# BLUEPALM



môžete sa obrátiť na zákazníčku horúcu linku/servisné stredisko autorizované výrobcom.

## ŠPECIFICKÉ INFORMÁCIE O CHLADIVE R290

1. R290 je chladivo v súlade s environmentálnymi špecifikáciami ES.
2. Chladivo je bez zápachu.
3. Spotrebič musí byť nainštalovaný v miestnosti, kde nie sú v prevádzke žiadne zdroje vznietenia (napr.: otvorený oheň, plynové a elektrické spotrebiče v prevádzke s otvoreným zdrojom tepla).
4. Odvlhčovač nesmiete perforovať ani spáliť.
5. Treba dbať na to, aby ste nevrtali do chladiaceho okruhu.
6. Nevetrané priestory, v ktorých sa jednotka inštaluje, prevádzkuje alebo skladuje, musia byť konštruované tak, aby nedochádzalo k hromadeniu únikov chladiva. Tým sa zabráni nebezpečenstvu požiaru alebo výbuchu spôsobenému vznietením chladiva elektrickými sporákmi, varičmi alebo inými zdrojmi vznietenia.
7. Prístroj sa musí skladovať tak, aby nemohlo dôjsť k jeho mechanickému poškodeniu.
8. Osoby pracujúce na chladiacom okruhu alebo zasahujúce do chladiaceho okruhu musia byť držiteľmi platného osvedčenia vydaného oprávneným orgánom, ktoré potvrdzuje ich odbornosť pri manipulácii s chladivami prostredníctvom špecifikácie hodnotenia uznávanej priemyselnými združeniami.
9. Opravy sa musia vykonávať v súlade s pokynmi výrobcu jednotky. Opravy a údržba, ktoré si vyžadujú použitie ďalších kvalifikovaných pracovníkov, sa musia vykonávať pod dohľadom kvalifikovanej osoby zodpovednej za manipuláciu s horľavými chladivami.

# BLUEPALM

## Recyklácia, likvidácia, vyhlásenie o zhode

	<p><b><u>RECYKLÁCIA</u></b></p> <p>Obalové materiály sa dajú recyklovať. Preto sa odporúča vyhadzovať ich do triedeného odpadu.</p>
	<p><b><u>DISPOZÍCIA</u></b></p> <p>Symbol "preškrtnutého odpadkového koša" vyžaduje oddelenú likvidáciu odpadu z elektrických a elektronických zariadení (OEEZ). Elektrické a elektronické zariadenia môžu obsahovať nebezpečné a pre životné prostredie nebezpečné látky. Preto ho nevyhadzujte do netriedeného zvyškového odpadu, ale na určené zberné miesto pre odpad z elektrických a elektronických zariadení. Týmto spôsobom prispějete k ochrane zdrojov a životného prostredia. Ďalšie informácie vám poskytne váš predajca alebo miestne úrady. Smernica 2012/19/EÚ</p>
	<p><b><u>VYHLÁSENIE O ZHODE</u></b></p> <p>Týmto potvrdzujeme, že tento článok je v súlade so základnými požiadavkami, nariadeniami a smernicami EÚ. Podrobné vyhlásenie o zhode si môžete kedykoľvek pozrieť pod nasledujúcim odkazom:</p> <p><b><a href="https://www.schuss-home.at/downloads">https://www.schuss-home.at/downloads</a></b></p>

**S výnimkou chýb a technických úprav.**

## **ROZSAH DODÁVKY**

**V rozsahu dodávky odvlhčovača BLUEPALM dostanete:**

- 1x odvlhčovač vzduchu
- 1x návod na použitie

# BLUEPALM

## OPIS ZARIADENIA

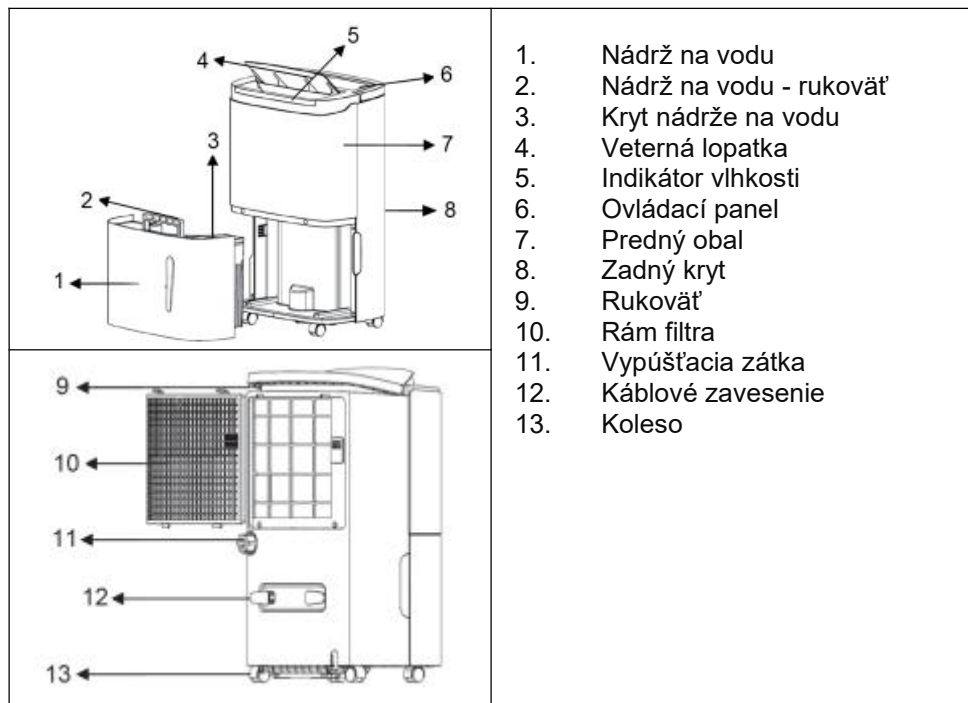

## COMMISSIONING

### PRED PRVÝM UVEDENÍM DO PREVÁDZKY

#### *Vybalenie jednotky*

- Otvorte škatuľu a vyberte jednotku.
- Úplne odstráňte obal z jednotky.

#### **INŠTALÁCIA**

*Pri inštalácii dbajte na nasledujúce body.*

- Jednotku umiestnite na rovný a pevný povrch tak, aby bola v pevnej polohe.
- Vzdialenosť od stien alebo iných objektov musí byť najmenej 50 cm.

# BLUEPALM

- Pred použitím jednotky sa uistite, že prívod vzduchu aj výstup vzduchu nie sú zablokované a nie sú na nich žiadne prekážky.
- Prístroj pripojte k uzemnenej zásuvke.
- Ak bol odvlhčovač premiestnený, musí pred každým spustením stáť 24 hodín vo vzpriamenej polohe, aby nedošlo k poškodeniu vnútorných komponentov.

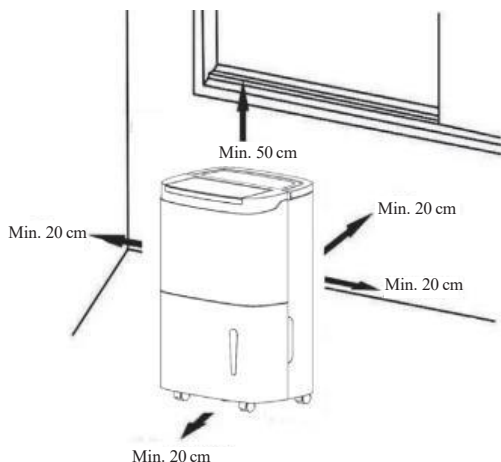





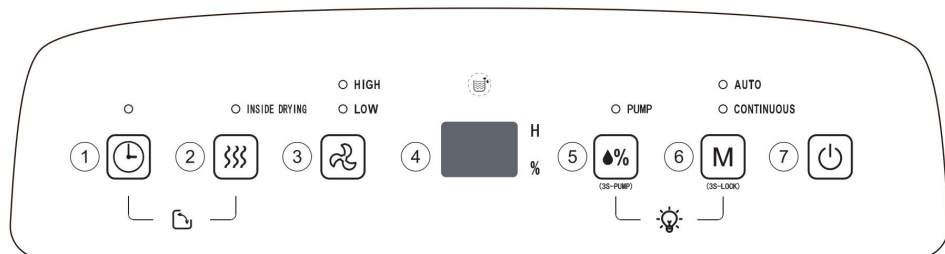

## FUNKCIE

**Odvlhčovač ovládajte pomocou ovládacieho panela:**



# BLUEPALM

	<p><b>Časovač</b> Stlačením tlačidla nastavte čas zapnutia/vypnutia odvlhčovača. Rozsah nastavenia je 1-24 hodín. Ak chcete nastavenie časovača zrušiť, po potvrdení nastaveného času stlačte dvakrát tlačidlo .</p>
	<p><b>Proces sušenia</b> Stlačením tohto tlačidla spustíte proces sušenia v odvlhčovači. Tento proces trvá približne jednu hodinu a zabraňuje tvorbe plesní v spotrebiči. Opätovným stlačením tlačidla proces sušenia zrušíte.</p>
	<p><b>Rýchlosť ventilátora</b> Stlačením tlačidla Speed (Rýchlosť) nastavte rýchlosť ventilátora.</p>
	<p><b>LED displej</b> V režimoch AUTO, Continuous a DRYING sa na displeji zobrazuje vlhkosť v miestnosti. Keď je vlhkosť nastavená v režime AUTO, displej zobrazuje nastavenú vlhkosť a nastavený čas v stave časovača.</p>
 <small>(3S-LOCK)</small>	<p><b>Nastavenie vlhkosti</b> Vlhkosť sa nastavuje v kruhu v rozsahu 30 % - 80 % v piatich krokoch, nastavenie vlhkosti funguje len v automatickom režime.</p>
 <small>(3S-LOCK)</small>	<p><b>Tlačidlo režimu</b> Stlačením tohto tlačidla prepínate medzi jednotlivými režimami. Rozsvieti sa príslušná kontrolka. Stlačením a podržaním tlačidla na 3 sekundy aktivujete kľúčový zámok / detskú poistku. Opätovným stlačením a podržaním tlačidla na 3 sekundy ho deaktivujete.</p>
	<p><b>Tlačidlo zapnutia/vypnutia</b> Stlačením tohto tlačidla zapnete alebo vypnete odvlhčovač.</p>

## Prevádzkové režimy

### Časovač

- Stlačením tlačidla časovača raz aktivujete režim časovača, keď je spotrebič zapnutý.
- Displej sa rozsvieti a čas sa nastaví na 1 h.
- Opakovane stlačte tlačidlo časovača a vyberte čas v rozmedzí 1 - 24 hodín. Po výbere času časovača počkajte 5 sekúnd a spotrebič automaticky potvrdí čas.
- Ak je jednotka v pohotovostnom režime, pomocou krokov 1 - 3 nastavte čas automatického zapnutia.

**Časovač vypnutý:** Po uplynutí požadovaného času sa spotrebič vypne.

**Časovač zapnutia:** Po dosiahnutí požadovaného času sa zariadenie automaticky zapne.

### Automatický režim

V režime AUTO odvlhčovania sa kompresor spustí automaticky, akonáhle je vlhkosť v miestnosti o 5 % vyššia ako nastavená vlhkosť, ventilátor beží nastavenou rýchlosťou.

Ak je vlhkosť o 5 % nižšia ako nastavená vlhkosť, kompresor sa zastaví, ale ventilátor pokračuje v prevádzke pri nastavených otáčkach. Ak je vlhkosť v miestnosti v rozmedzí od + 5 % do -5 % nastavenej vlhkosti, jednotka pokračuje v prevádzke, kým vlhkosť v miestnosti nie je o 5 % nižšia ako aktuálne nastavená cieľová hodnota.

Predvolená hodnota z výroby je 50 % a možno ju zvoliť v piatich krokoch v rozsahu 30 - 80 % opakovaným stláčaním tlačidla "Nastavenie vlhkosti".

### Nepretržitá prevádzka

V tomto režime jednotka pracuje nepretržite, kým sa nevypne, kým ju nevypne časovač alebo kým sa nenaplní nádrž na vodu, pokiaľ sa nepoužije vypúšťacia hadica. V tomto režime nie je možné zvoliť žiadnu cieľovú - izbovú vlhkosť.

### Funkcia sušenia

V tomto režime pracuje jednotka nezávisle od vlhkosti v miestnosti.

V tomto režime sa na displeji nezobrazuje žiadna vlhkosť a ventilátor štandardne beží na vysoký výkon.

# BLUEPALM

- Stlačte tlačidlo sušenia a aktivujte funkciu sušenia. Trvanie: Približne 1 hodina
- Odvlhčovač pracuje pri vysokých otáčkach ventilátora a vypúšťa vzduch viac ako 30 minút.
- Odvlhčovač sa potom prepne na nízku rýchlosť a pokračuje v prevádzke približne 20 minút.
- Ak znova stlačíte tlačidlo sušenia, proces sušenia sa preruší.

## Indikátor vlhkosti

Súčasným stlačením tlačidla vlhkosti a tlačidla režimu zapnete alebo vypnete indikátor vlhkosti.

Farba indikátora sa mení v závislosti od vlhkosti v miestnosti.

Červená - viac ako 65% vlhkosť

Zelená - vlhkosť medzi 40 % a 65 %

Modrá - vlhkosť menej ako 40 %

## Funkcia čerpania

Stlačením tlačidla vlhkosti na 3 sekundy zapnete alebo vypnete funkciu vyprázdňovania. **POZOR!** Pred aktiváciou tejto funkcie pripojte vypúšťaciu hadicu!

## Odvodnenie

### Pri používaní nádoby na vodu

Keď je nádržka na vodu plná, spotrebič sa automaticky vypne a pípnutím upozorní, že je nádržka na vodu plná. Indikátor **plnej nádrže** sa rozsvieti. Odvlhčovač pokračuje v prevádzke až po vyprázdnení nádrže na vodu.

# BLUEPALM

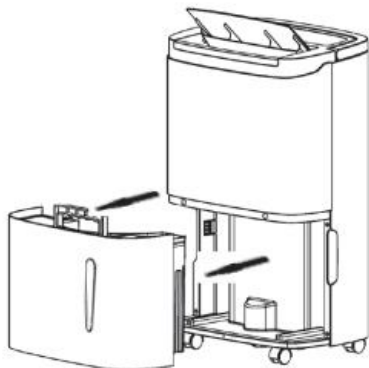

Položte obe ruky vždy na jednu stranu zadného krytu. Opatrne vytiahnite nádrž na vodu zo stroja a otvorte kryt nádrže na vodu na pravej strane nádrže na vodu. Vylejte vodu cez medzeru medzi nádržkou na vodu a krytom nádržky na vodu.



Zatvorte kryt nádrž na vodu a otočte rukoväťou nádržky na vodu smerom nadol. Vložte nádržku na vodu späť do prístroja a znovu spustíte odvlhčovač.

**Poznámka:** Skontrolujte v nádrži na vodu, či je plavák v správnej polohe. **Plavák neodstraňujte** a uistite sa, že sa môže voľne otáčať. Ak je plavák odstránený, zariadenie nerozpozná, kedy je nádrž na vodu plná.

## **Pri použití s vypúšťacou hadicou bez funkcie čerpadla**

- Pripojením odtokovej hadice (vonkajší priemer 13 mm) alebo záhradnej hadice so štandardným závitom (vonkajší priemer 26,98 mm a sklon 11,5 TPI) možno vodu automaticky odvádzať do podlahového odtoku.
- V zadnej časti nájdete vývod vody. Vyberte zástrčku.
- Pripojte jeden koniec vypúšťacej hadice k vypúšťaciemu otvoru.
- Druhý koniec hadice nasmerujte do odtoku.

**POZOR!** Odtok vody musí byť nižšie ako výtok vody zo spotrebiča. **Spotrebič neumiestňujte na podlahu a hadicu nevedzte smerom nahor!**

# BLUEPALM

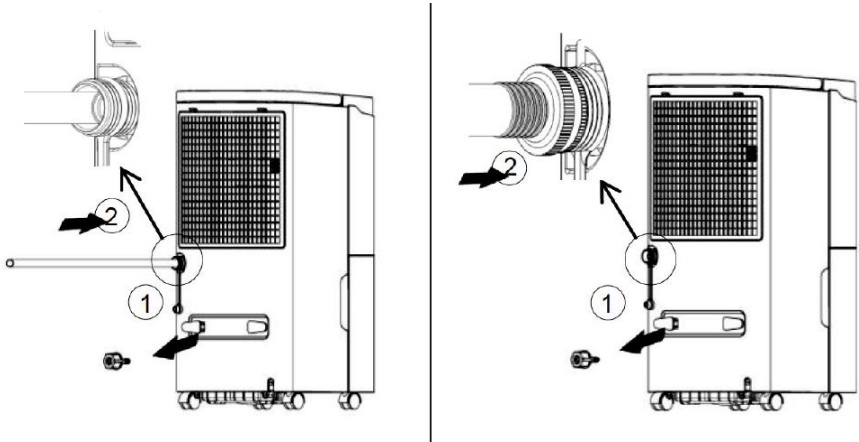

## Pri použití s vypúšťacou hadicou s funkciou čerpadla

- Na použitie s funkciou čerpadla pripojte vypúšťaciu hadicu s priemerom 5 mm.
- V zadnej časti nájdete vývod vody. Vyberte zástrčku
- Pripojte jeden koniec vypúšťacej hadice k vypúšťaciemu otvoru
- Druhý koniec hadice nasmerujte do odtoku.

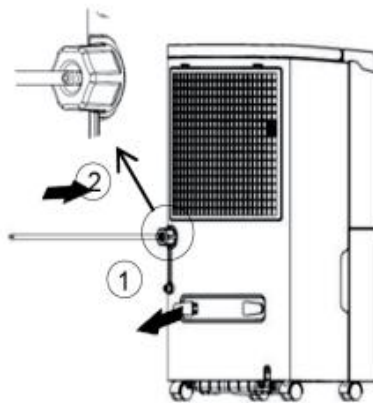

# BLUEPALM

## Tip:

- Uistite sa, že je spojenie hadice tesné.
- Dbajte na to, aby bola hadica na vodu naklonená smerom nadol a nemala žiadne zalomenia, aby voda mohla odtekať.
- Pri vypúšťaní vody hadicou do externej nádrže na vodu **neponárajte** druhý koniec do už vypustenej vody.
- Ak chcete zlepšiť proces odtoku vody, umiestnite zariadenie do vyvýšenej polohy.
- Používajte krátku hadicu. Ak je hadica príliš dlhá, môže sa stať, že voda úplne nevytečie. Stojaca voda v hadici môže viesť k vzniku plesní.
- Keď sa odtok nepoužíva, vyberte odtokovú hadicu z výpustu a opäť ju zatvorte. Voda potom bude odtekať späť do vnútornej nádržky na vodu.

## Údržba

- Pri údržbe prístroja vypnite prístroj a odpojte ho od elektrickej siete.
- Ak sa odvlhčovač nepoužíva, mal by byť odpojený od elektrickej siete.
- Na čistenie používajte vodu a jemné čistiace prostriedky. Na čistenie spotrebiča nepoužívajte bieliná ani abrazívne prostriedky.
- Na čistenie používajte iba vlhkú handričku. Odvlhčovač nesmie byť vystavený prúdom vody alebo striekajúcej vode, môže to viesť k zhoršeniu izolácie alebo poškodeniu elektroniky.
- Na čistenie lutey a výstupných otvorov použite mäkkú kefku alebo štetec.

Nádržku na vodu pravidelne čistite, aby ste zabránili vzniku plesní vo zvlhčovači.

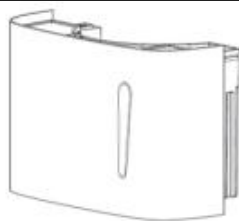

# BLUEPALM

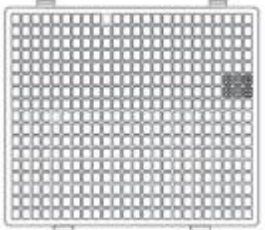
<p>Plastový povrch zariadenia čistite opatrne vlhkou handričkou a používajte len veľmi jemné čistiace prostriedky, žiadne abrazívne prostriedky ani bielidlá, aby nedošlo k poškriabaniu alebo poškodeniu.</p>	
<p>Rám filtra čistite teplou vodou aspoň každé 2 týždne.</p>	

## Čistenie filtra

- Filter sa nachádza za zadnou mriežkou sania. Odstráňte mriežku nasávania z odvlhčovača a vyberte filter.
- Na odstránenie veľkých nečistôt a prachu použite vysávač s mäkkým kefovým nástavcom.
- Filter umyte vo vlažnej mydlovej vode.
- Filter opláchnite čistou vodou a nechajte ho dôkladne vyschnúť.
- Vymeňte filter.

**Poznámka:** Filter nečistíte v umývačke riadu. Odvlhčovač vzduchu nepoužívajte bez dodaného filtra.

# BLUEPALM

## Riešenie problémov

### Kódy chýb

Kód chyby	Popis chyby
FL	Nádrž na vodu je plná
E1	Porucha snímača cievky / cievky
E2	Porucha snímača izbovej teploty
P1	Jednotka je v režime rozmrazovania
CL	Zariadenie je v režime sušenia
LC	Zámok na kľúč / detský zámok bol aktivovaný

Problém	Príčina	Riešenie
Odvlhčovač vzduchu sa nespustí.	Odvlhčovač je odpojený od siete.	Skontrolujte, či je sieťový kábel odvlhčovača úplne zapojený do zásuvky.
	Nádrž na vodu je plná.	Vyprázdnite nádrž na vodu.
	Teplota okolia je nižšia ako 5 °C alebo vyššia ako 32 °C	Všimnite si Teplotný rozsah, pre ktorý je jednotka určená.
Odvlhčovač vysušuje vzduch nie je podľa želania.	Znečistený filter.	Filter vyčistíte podľa opisu.
	Príliš nízka teplota alebo vlhkosť v miestnosti.	V období sucha sa kapacita odvlhčovania znižuje.
Odvlhčovač je hlučný alebo vydáva nezvyčajné zvuky.	Odvlhčovač nie je umiestnený vodorovne.	Nastavte jednotku na Rovný povrch.
	Vzduchový filter je upchatý.	Filter vyčistíte podľa opisu.

# BLUEPALM

	Jednotka mierne "zasyčí".	Žiadna chyba. Zvuk prúdiaceho chladiva.
Únik vody	Pripojenie hadice je uvoľnené.	Skontrolujte pripojenie hadice.
	Odvodňovací systém je zablokovaný.	Odstráňte prekážky a narovnajte vodovodné potrubie.
Na cievkach vzniká námraza	Teplota v miestnosti sa blíži k 15 °C alebo je nižšia.	Ide o normálnu námrazu, ktorá sa vytvára na špirálach, najmä pri nízkej teplote v miestnosti. Odvlhčovač sa odmrazuje automaticky.

## Technické údaje

Menovité napätie	220V - 240V~
Frekvencia	50 Hz
Spotreba energie	870 W
Odstraňovanie vlhkosti	50 l / deň (30 °C / relatívna vlhkosť 80 %)
Cirkulácia vzduchu	360 m <sup>3</sup> /h
Kapacita nádrže na vodu	7 litrov
Chladiaca kvapalina	R290
Rozmery výrobku ŠxVxH	378 x 615 x 266 mm
Hmotnosť	19 kg
Kontaktné adresy pre ďalšie informácie a linky služieb:	<b>Schuss Home Electronic GmbH</b> Scheringgasse 3, A-1140 Viedeň Tel: +43 (1) 97 0 21 - 0 <a href="http://www.bluepalm.at">www.bluepalm.at</a> FB-číslo: 236974 t / FB-súd: Viedeň

# BLUEPALM

## ZÁRUKA

S týmto kvalitným výrobkom od spoločnosti BLUEPALM ste sa rozhodli pre inováciu, odolnosť a spoľahlivosť.

### **Na tento spotrebič BLUEPALM poskytujeme záruku 2 roky od dátumu nákupu platnú v Rakúsku!**

Ak by počas tohto obdobia bolo napriek očakávaniam potrebné vykonať na vašom zariadení servisné práce, zaručujeme vám týmto bezplatnú opravu zariadenia (náhradné diely a práca) alebo (podľa uváženia spoločnosti Schuss) výmenu výrobku. Ak by oprava ani výmena nebola z ekonomických dôvodov možná, vyhradzuje si právo vystaviť dobropis v aktuálnej hodnote.

V prípade odvlhčovačov sa v každom prípade obráťte najprv na zákaznícku linku (pozri samolepiaci štítko na prístroji alebo titulnú stranu návodu na obsluhu. Radi by sme upozornili, že opravou, ktorá nebola vykonaná v autorizovanom zmluvnom servise v Rakúsku, okamžite zaniká platnosť tejto záruky.

#### Táto záruka sa nevzťahuje na:

- Oprava alebo výmena dielov z dôvodu bežného opotrebovania
- Poškodenie v dôsledku nedodržania návodu na obsluhu
- Zariadenia, ktoré sa používajú - aj keď len čiastočne - na komerčné účely
- zariadenie mechanicky poškodené vonkajšími vplyvmi (pád, náraz, rozbitie, nesprávne používanie atď.), ako aj opotrebenie estetického charakteru.
- Zariadenie, s ktorým sa nesprávne manipulovalo
- Jednotky, ktoré neboli otvorené v našom autorizovanom servise.
- Poškodenie spôsobené v dôsledku nesprávne uzavretých ventilov na vypúšťanie kondenzátu z odvlhčovačov alebo nesprávne vložené nádrže na vodu.
- Nesplnené očakávania spotrebiteľov.
- Škody spôsobené vyššou mocou, vodou, bleskom, prepätím.
- Jednotky, ktorých typové označenie a/alebo sériové číslo na jednotke bolo zmenené, vymazané, nečitateľné alebo odstránené.
- Služby mimo našich autorizovaných servisov, náklady na dopravu do autorizovaného servisu alebo k nám a späť a súvisiace riziká.

Výslovne upozorňujeme, že v rámci záručnej lehoty bude v prípade prevádzkových chýb alebo ak nebola zistená žiadna chyba, účtovaný paušál vo výške 60,- € (indexovaný základ CPI 2010, december 2019).

Poskytnutie záručného servisu (oprava alebo výmena spotrebiča) nepredlžuje absolútnu záručnú dobu 2 rokov od dátumu nákupu.

Dvojročná záruka platí len po predložení dokladu o kúpe (musí obsahovať meno a adresu predajcu, ako aj úplné označenie prístroja) a príslušného záručného listu, na ktorom musí byť uvedený typ prístroja, ako aj výrobné číslo (viditeľné na krabici a na zadnej alebo spodnej strane prístroja)! Bez záručného listu platí len zákonná záruka! Výslovne zdôrazňujeme, že práva zo zákonnej záruky nie sú touto zárukou dotknuté a zostávajú nezmenené.

Spoločnosť Schuss Home Electronic GmbH a jej zástupcovia zodpovedajú za škody len v prípade hrubej nebanalnosti alebo úmyslu. Zodpovednosť za ušlý zisk, očakávané, ale nerealizované úspory, následné škody a škody z nárokov tretích osôb je v každom prípade vylúčená. Škody na zaznamenaných údajoch alebo na nich sú vždy vylúčené zo zodpovednosti za škodu.

Gratulujeme vám k výberu. Dúfame, že sa vám bude váš spotrebič BLUEPALM páčiť!

ADRESA  
BLUEPALM Distribúcia  
Schuss Home Electronic GmbH  
A-1140 Viedeň, Scheringgasse 3  
Tel.: +43 (0)1/ 970 21

Typové označenie:.....  
Sériové číslo:.....

**V prípade reklamácie je potrebné tento záručný list odovzdať spolu s prístrojom autorizovanému servisu alebo predajcovi, u ktorého ste prístroj zakúpili!**

# **BLUEPALM**

## **DEHUMIDIFICATOR**

### **BP50LLK25**



**FELICITĂRI!**

VĂ MULȚUMIM CĂ AȚI ALES UN PRODUS **BLUEPALM**.



## *Instrucțiuni de utilizare actuale și alte limbi*

Descărcați cele mai recente instrucțiuni de utilizare în diferite limbi prin intermediul linkului <https://www.schuss-home.at/downloads> sau scanați codul QR afișat. Urmăriți instrucțiunile de pe site.



VĂ RUGĂM SĂ CITIȚI CU ATENȚIE INSTRUCȚIUNILE DE UTILIZARE ÎNAINTE DE A ÎNCEPE INSTALAREA, FUNCȚIONAREA SAU ÎNTREȚINEREA. PROTEJAȚI-VĂ PE DUMNEAVOASTRĂ ȘI PE CEILALȚI RESPECTÂND INSTRUCȚIUNILE DE SIGURANȚĂ. NERESPECTAREA INSTRUCȚIUNILOR AR PUTEA DUCE LA VĂTĂMĂRI CORPORALE ȘI/SAU DAUNE MATERIALE ȘI/SAU PIERDEREA ACOPERIRII GARANȚIEI!



Caution, risk of fire



**INFORMAȚII IMPORTANTE PRIVIND SIGURANȚA, AMPLASAREA, AGENTUL DE UMLERE ȘI CONEXIUNEA ELECTRICĂ.**

# BLUEPALM

Utilizați acest aparat **numai în conformitate cu instrucțiunile din instrucțiunile de utilizare.** Orice altă utilizare nerecomandată de producător poate duce la incendii, electrocutare sau vătămări corporale.

1. Acest aparat este **destinat exclusiv dezumidificării casnice** și nu trebuie utilizat în niciun alt scop.
2. Unitatea **nu este potrivită pentru o funcționare continuă sau de precizie.**
3. Scoateți ambalajul și asigurați-vă că unitatea nu este deteriorată. Dacă aveți îndoieli, nu utilizați unitatea și contactați centrul de service sau distribuitorul dumneavoastră.
4. Dacă aparatul prezintă o defecțiune, opriți-l și contactați dealerul sau linia de asistență telefonică pentru clienți.
5. În cazul în care cablul de alimentare este deteriorat, acesta trebuie înlocuit de către producător sau de către un centru de service autorizat pentru a evita toate riscurile posibile.
6. Contactați întotdeauna și numai centrele de servicii pentru clienți autorizate de producător pentru orice reparații. Puteți găsi centrele de servicii pentru clienți online la [www.bluepalm.at](http://www.bluepalm.at).
7. Înainte de a conecta **aparatură la rețeaua electrică,** trebuie să **verificați dacă tipul de curent și tensiunea de rețea corespund cu informațiile de pe plăcuța de identificare a aparatului.**
8. Priza electrică în care conectați aparatul nu trebuie să fie defectă sau slăbită și trebuie să fie adecvată pentru sarcina de curent necesară și, mai presus de toate, să fie legată la pământ în mod fiabil. Dacă aveți îndoieli,

# BLUEPALM

solicitați verificarea instalației electrice de către un electrician calificat.

9. **Evitați utilizarea unui prelungitor, deoarece** acesta s-ar putea supraîncălzi și ar putea provoca un incendiu.
10. Este interzisă adaptarea sau modificarea în vreun fel a caracteristicilor acestui aparat și utilizarea exclusivă a pieselor de schimb și a accesoriilor recomandate de producător (în caz contrar, garanția și garanția vor fi anulate).
11. **Copiii nu trebuie să se joace cu aparatul.**
12. Nu lăsați copiii să se joace cu ambalajul - **EXISTĂ PERICOLUL de a se găini dacă se varsă piese mici!**
13. Copiii cu vârsta sub 8 ani și persoanele cu capacități fizice, mentale, senzoriale sau spirituale reduse sau cu lipsă de experiență și cunoștințe nu trebuie să utilizeze acest aparat decât dacă au fost supravegheați sau instruiți cu privire la utilizarea aparatului în condiții de siguranță și dacă au înțeles pericolele implicate.
14. **Nu folosiți aparatul nesupravegheat.** Dacă părăsiți încăperea, opriți **întotdeauna aparatul.**
15. Nu răsuciți și nu îndoțiți cablul de alimentare.
16. **Nu** utilizați aparatul **cu mâinile umede.**
17. **Nu** utilizați aparatul în aer liber.
18. **Nu acoperiți niciodată unitatea.**
19. **Nu** folosiți **niciodată** aparatul în **încăperi în care sunt prezente gaze, ulei sau sulf.**
20. **Nu** utilizați aparatul în apropierea **apei sau a unei umidități ridicate, de exemplu,** în subsoluri umede, lângă piscine, căzi de baie sau dușuri. Asigurați-vă că nu intra apă în unitate.
21. Nu așezați aparatul în apropierea unor surse de căldură (de exemplu: lângă sisteme de încălzire) și evitați lumina directă a soarelui.

# BLUEPALM

22. **Păstrați o distanță minimă de cel puțin 50 cm față de substanțele inflamabile (de exemplu, alcool) sau față de** recipientele sub presiune (de exemplu, recipientele cu spray).
23. **Nu așezați obiecte grele sau fierbinti pe unitate.**
24. Așezați aparatul **pe o suprafață stabilă și plană.**
25. **Nu introduceți niciodată** degete, pixuri sau alte obiecte în aparat și asigurați-vă că **intrarea și ieșirea aerului nu sunt niciodată blocate.**
26. Goliți rezervorul de apă imediat ce indicatorul "rezervor de apă plin" se aprinde și se aude un semnal sonor.
27. Nu deplasați rapid aparatul atunci când există apă în rezervorul de apă pentru a evita scurgeri sau stropiri de apă.
28. Când introduceți rezervorul de apă, asigurați-vă întotdeauna că îl apăsați ferm în dezumidificator.
29. Dacă **doriți să deplasați unitatea, asigurați-vă întotdeauna că frânela de parcare sunt eliberate.**
30. **ATENȚIE:** Dezumidificatorul are o **funcție de dezghețare automată.** Dacă se formează îngheț pe serpentina evaporatorului, compresorul se oprește automat, dar răcitorul continuă să funcționeze până când înghețul se disipează. Când serpentina este complet dezghețată, compresorul pornește automat și dezumidificarea continuă.
31. Scoateți aparatul din priză și goliți rezervorul de apă atunci când nu îl utilizați.
32. Opriți **întotdeauna** aparatul **înainte de a-l** deconecta de la **rețeaua electrică.**
33. Nu trageți de cablul de alimentare pentru a deconecta aparatul de la rețeaua electrică. Trageți întotdeauna de ștecher pentru a deconecta cablul de rețea.

# BLUEPALM



34. **Nu manipulați fișa cu mâinile umede pentru a** evita șocurile electrice.
35. Depozitați aparatul pe verticală într-un loc sigur și uscat, la adăpostul copiilor, atunci când nu îl utilizați și nu acoperiți aparatul cu un ambalaj de plastic.
36. Păstrați aparatul în stare bună prin întreținerea și curățarea acestuia. În cazul în care aveți întrebări privind întreținerea, puteți contacta linia telefonică de asistență pentru clienți/centrul de service autorizat de producător.

## INFORMAȚII SPECIFICE PRIVIND AGENTUL FRIGORIFIC R290

1. R290 este un agent frigorific în conformitate cu specificațiile de mediu ale CE.
2. Agentul frigorific este inodor.
3. Aparatul trebuie instalat într-o încăpere în care nu există surse de aprindere în funcțiune (de exemplu: foc deschis, aparate electrice și cu gaz în funcțiune cu o sursă de căldură deschisă).
4. Nu trebuie să perforați sau să ardeți dezumidificatorul.
5. Trebuie să aveți grijă să nu găuriți în circuitul de răcire.
6. Spațiile neventilate în care unitatea este instalată, exploatată sau depozitată trebuie construite astfel încât să nu se acumuleze eventualele scurgeri de agent frigorific. Astfel se previn riscurile de incendiu sau de explozie cauzate de aprinderea agentului frigorific de către aragazuri electrice, aragazuri sau alte surse de aprindere.
7. Unitatea trebuie depozitată astfel încât să nu se producă nicio deteriorare mecanică.
8. Persoanele care lucrează sau intervin într-un circuit de refrigerare trebuie să dețină un certificat valabil, eliberat de o autoritate autorizată, care să ateste expertiza lor în manipularea agenților frigorifici prin intermediul unui caiet de sarcini de evaluare recunoscut de asociațiile industriale.
9. Lucrările de reparații trebuie efectuate în conformitate cu instrucțiunile furnizate de producătorul unității. Operațiunile de reparare și întreținere care necesită utilizarea de personal calificat suplimentar trebuie efectuate sub supravegherea persoanei calificate responsabile pentru manipularea agenților frigorifici inflamabili.

# BLUEPALM

## Reciclare, eliminare, declarație de conformitate

	<p><b><u>RECICLARE</u></b></p> <p>Materialele de ambalare pot fi reciclate. Prin urmare, se recomandă să le aruncați în deșeurile sortate.</p>
	<p><b><u>DISPOZIȚIE</u></b></p> <p>Simbolul "coș de gunoi barat" impune eliminarea separată a deșeurilor de echipamente electrice și electronice (DEEE). Echipamentele electrice și electronice pot conține substanțe periculoase și periculoase pentru mediu. Prin urmare, nu le aruncați în deșeurile reziduale nesortate, ci la un punct de colectare desemnat pentru deșeuri de echipamente electrice și electronice. Procedând astfel, veți contribui la protejarea resurselor și a mediului. Pentru mai multe informații, vă rugăm să contactați dealerul dumneavoastră sau autoritățile locale. Directiva 2012/19/UE</p>
	<p><b><u>DECLARAȚIE DE CONFORMITATE</u></b></p> <p>Prin prezenta confirmăm că acest articol este în conformitate cu cerințele, regulamentele și directivele de bază ale UE. Puteți vizualiza declarația de conformitate detaliată în orice moment la următorul link:</p> <p><b><a href="https://www.schuss-home.at/downloads">https://www.schuss-home.at/downloads</a></b></p>

**Cu excepția erorilor și a modificărilor tehnice.**

## **DOMENIUL DE APLICARE A LIVRĂRII**

**În pachetul de livrare al dezumidicatorului BLUEPALM veți primi:**

- 1x dezumidicator
- 1x manual de instrucțiuni

# BLUEPALM

## DESCRIEREA DISPOZITIVULUI

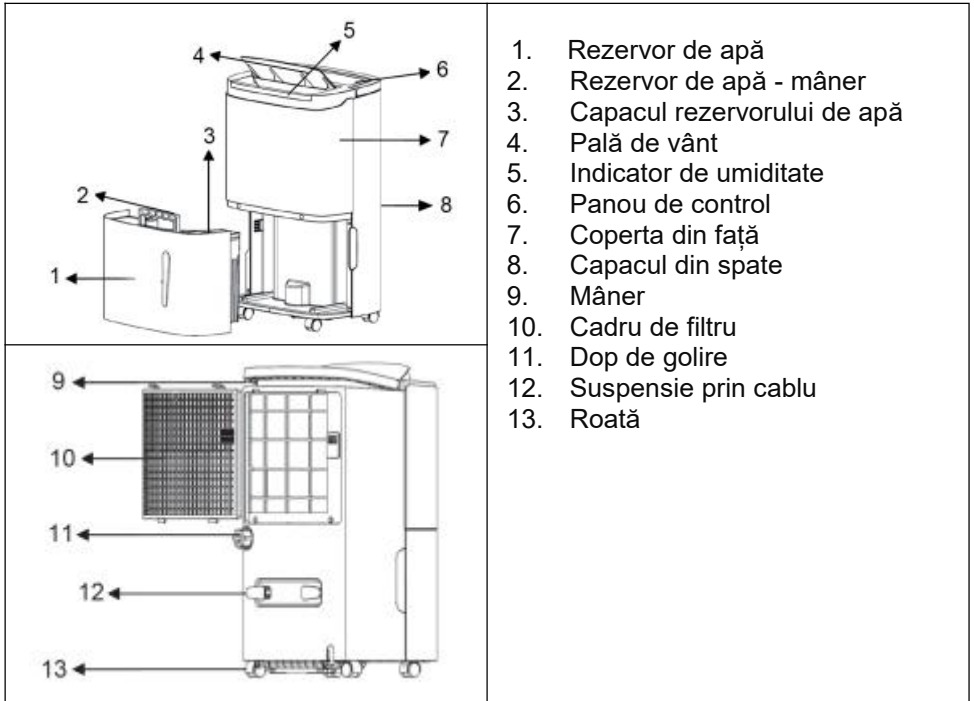

## COMISIONARE

### ÎNAINTE DE PRIMA PUNERE ÎN FUNCȚIUNE

#### ***Despachetați unitatea***

- Deschideți cutia și scoateți unitatea.
- Îndepărtați complet ambalajul de pe unitate.

#### **INSTALARE**

*Vă rugăm să țineți cont de următoarele puncte în timpul instalării.*

- Așezați aparatul pe o suprafață plană și fermă, astfel încât aparatul să fie într-o poziție fermă.
- Distanța față de pereți sau alte obiecte trebuie să fie de cel puțin 50 cm.

# BLUEPALM

- Înainte de a utiliza aparatul, asigurați-vă că atât intrarea cât și ieșirea de aer sunt libere de obstacole și nu sunt blocate.
- Conectați aparatul la o priză cu împământare.
- Dacă dezumidificatorul a fost mutat, acesta trebuie să stea în poziție verticală timp de 24 de ore înainte de fiecare pornire pentru a evita deteriorarea componentelor interne

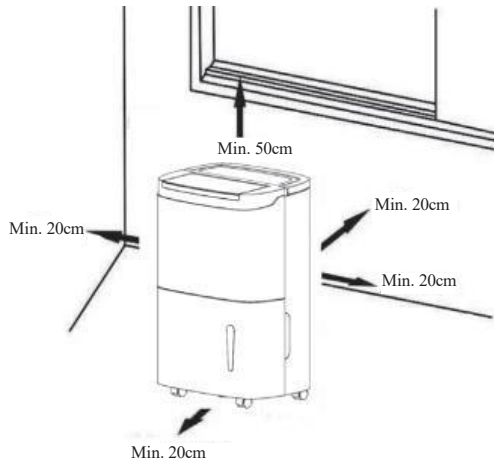





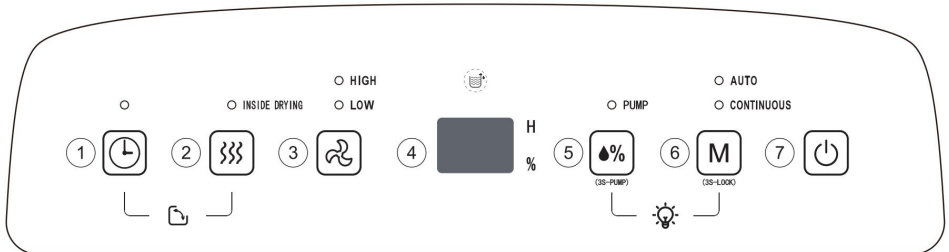

## FUNCȚII

**Acționați dezumidificatorul cu ajutorul panoului de comandă:**



# BLUEPALM

	<p><b>Cronometru</b> Apăsați butonul pentru a seta ora de pornire/oprire a dezumidificatorului. Intervalul de setare este de 1-24 ore. Dacă doriți să anulați setarea temporizatorului, apăsați de două ori după confirmarea orei de setare.</p>
	<p><b>Procesul de uscare</b> Apăsați acest buton pentru a începe procesul de uscare în dezumidificator. Acest proces durează aproximativ o oră și previne formarea mușgaiului în aparat. Apăsați din nou acest buton pentru a anula procesul de uscare.</p>
	<p><b>Viteza ventilatorului</b> Apăsați butonul Speed (Viteză) pentru a seta viteza ventilatorului.</p>
	<p><b>Afișaj cu LED-uri</b> În modurile AUTO, Continuous și DRYING (Uscare), afișajul indică umiditatea camerei. Atunci când umiditatea este setată în modul AUTO, afișajul arată umiditatea setată și timpul setat în starea de temporizare.</p>
	<p><b>Setarea umidității</b> Umiditatea este setată într-un cerc în intervalul 30% - 80%, în pași de cinci; setarea umidității funcționează numai în modul automat.</p>
	<p><b>Butonul Mod</b> Apăsați acest buton pentru a comuta între diferitele moduri. Lampa respectivă se aprinde. Apăsați și mențineți apăsat butonul timp de 3 secunde pentru a activa blocarea cu cheie / blocarea pentru copii. Țineți apăsat din nou butonul timp de 3 secunde pentru a-l dezactiva.</p>
	<p><b>Butonul On / Off</b> Apăsați acest buton pentru a porni sau opri dezumidificatorul.</p>

# BLUEPALM

## Moduri de operare

### **Cronometru**

- Apăsati o dată butonul de temporizare pentru a activa modul de temporizare în timp ce aparatul este pornit.
- Afișajul se aprinde și timpul este setat la 1 h.
- Apăsati butonul de temporizare în mod repetat și selectați între 1 și 24 de ore. După selectarea timpului de temporizare, așteptați 5 secunde și aparatul va confirma automat ora.
- Dacă aparatul este în standby, utilizați pașii 1 - 3 pentru a seta o oră de pornire automată.

**Cronometru oprit:** De îndată ce timpul dorit s-a scurs, aparatul se oprește.

**Pornirea temporizatorului:** Imediat ce se atinge timpul dorit, aparatul pornește automat

### **Mod automat**

În cazul dezumidificării AUTO, compresorul pornește automat de îndată ce umiditatea camerei este cu 5% mai mare decât umiditatea setată, iar ventilatorul funcționează la viteza setată.

Dacă umiditatea este cu 5% mai mică decât umiditatea setată, compresorul se oprește, dar ventilatorul continuă să funcționeze la viteza setată. Dacă umiditatea din încăperea este între + 5% și -5% din umiditatea setată, unitatea continuă să funcționeze până când umiditatea din încăperea este cu 5% sub valoarea țintă setată în acel moment.

Valoarea implicită din fabrică este de 50% și poate fi selectată în trepte de cinci între 30% - 80% prin apăsarea repetată a butonului "Humidity setting" (Setare umiditate).

### **Funcționare continuă**

În acest mod, aparatul funcționează continuu până când este oprit, până când cronometrul oprește aparatul sau până când rezervorul de apă este plin, cu excepția cazului în care se folosește furtunul de scurgere. În acest mod, nu poate fi selectată nicio țintă - umiditatea camerei.

### **Funcția de uscare**

În acest mod, aparatul funcționează independent de umiditatea din încăperea.

# BLUEPALM

În acest mod, pe afișaj nu este afișată umiditatea, iar ventilatorul funcționează implicit la putere mare.

- Apăsăți butonul de uscare și activați funcția de uscare. Durată: Aproximativ 1 oră
- Dezumidificatorul funcționează la o viteză mare a ventilatorului și evacuează aerul timp de mai mult de 30 de minute.
- Dezumidificatorul trece apoi la viteză redusă și continuă să funcționeze timp de aproximativ 20 de minute.
- Dacă apăsați din nou butonul de uscare, procesul de uscare este întrerupt.

## Indicator de umiditate

Apăsăți simultan butonul de umiditate și butonul de mod pentru a activa sau dezactiva indicatorul de umiditate.

În funcție de umiditatea din încăpere, culoarea indicatorului se schimbă.

Roșu - mai mult de 65% umiditate

Verde - între 40% și 65% umiditate

Albastru - mai puțin de 40% umiditate

## Funcția de pompare

Apăsăți butonul de umiditate timp de 3 secunde pentru a activa sau dezactiva funcția de scurgere. **AVERTISMENT!** Conectați un furtun de scurgere înainte de a activa această funcție!

## Drenaj

### Atunci când se utilizează recipientul de apă

Când rezervorul de apă este plin, aparatul se oprește automat și emite un semnal sonor pentru a indica faptul că rezervorul de apă este plin. Indicatorul **rezervorului plin se aprinde**.

Dezumidificatorul continuă să funcționeze numai după ce rezervorul de apă a fost golit.

# BLUEPALM

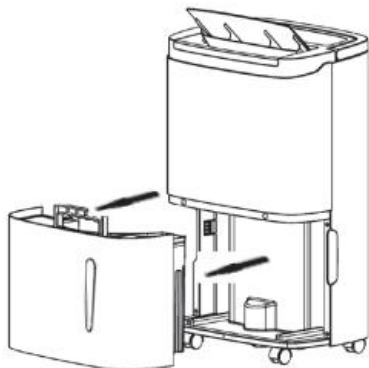

Așezați ambele mâini pe o parte a capacului din spate. Scoateți cu grijă rezervorul de apă din mașină și deschideți capacul rezervorului de apă din partea dreaptă a acestuia. Turnați apa prin spațiul dintre rezervorul de apă și capacul rezervorului de apă.

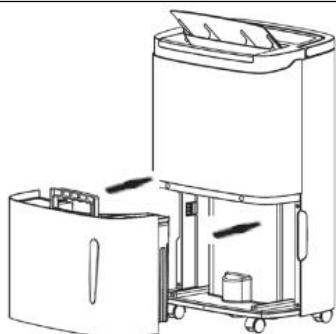

Închideți capacul de la rezervorul de apă și rotiți mânerul rezervorului de apă în jos. Puneți rezervorul de apă înapoi în unitate și reporniți dezumidificatorul.

**Notă:** Verificați în rezervorul de apă dacă flotorul se află în poziția corectă. **Nu scoateți flotorul** și asigurați-vă că acesta se poate roti liber. Dacă flotorul este îndepărtat, unitatea nu va recunoaște când rezervorul de apă este plin.

**Atunci când este utilizat cu furtun de scurgere fără funcție de pompă**

- Prin atașarea unui furtun de scurgere (diametru exterior de 13 mm) sau a unui furtun de grădină cu filet standard (diametru exterior de 26,98 mm și pantă de 11,5 TPI), apa poate fi drenată automat într-un canal de scurgere de podea.
- În partea din spate veți găsi ieșirea de apă. Scoateți ștecherul.
- Atașați un capăt al furtunului de scurgere la orificiul de scurgere.
- Îndreptați celălalt capăt al furtunului către un canal de scurgere.

**ATENȚIE! Conducta** de scurgere trebuie să se afle într-o poziție mai joasă decât ieșirea de apă a aparatului. **Nu așezați aparatul pe podea și nu conduceți furtunul în sus!**

# BLUEPALM

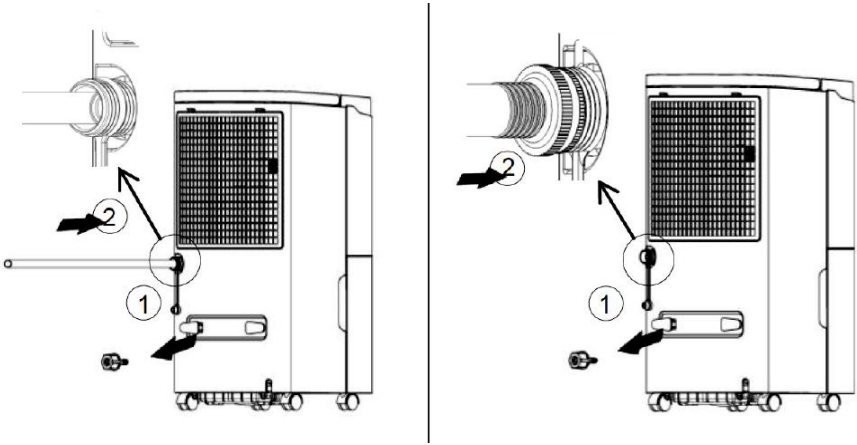

## Atunci când este utilizat cu furtun de scurgere cu funcție de pompă

- Pentru utilizarea cu funcția de pompare, conectați un furtun de scurgere cu diametrul de 5 mm.
- În partea din spate veți găsi ieșirea de apă. Scoateți ștecherul
- Atașați un capăt al furtunului de scurgere la orificiul de scurgere.
- Îndreptați celălalt capăt al furtunului către un canal de scurgere.

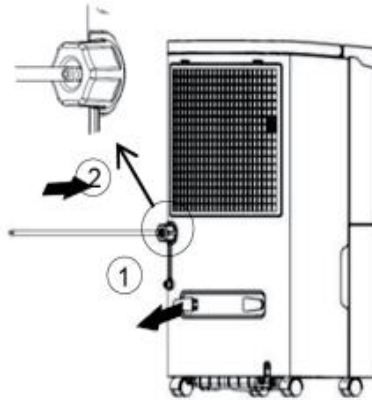

# BLUEPALM

## Sfat:

- Asigurați-vă că racordul furtunului este strâns.
- Asigurați-vă că furtunul de apă este înclinat în jos și nu are îndoituri, astfel încât apa să se poată scurge.
- Atunci când scurgeți apa printr-un furtun într-un rezervor de apă extern, **nu introduceți** celălalt capăt în apa deja scursă.
- Pentru a îmbunătăți procesul de scurgere a apei, așezați aparatul într-o poziție ridicată.
- Folosiți un furtun scurt. Dacă furtunul este prea lung, există posibilitatea ca apa să nu se scurgă complet. Apa stagnantă în furtun poate duce la apariția mucegaiului.
- Atunci când nu se utilizează scurgerea, scoateți furtunul de scurgere de la ieșire și închideți-l din nou. Apa se va scurge apoi înapoi în rezervorul intern de apă.

## Întreținere

- Pentru întreținerea aparatului, opriți aparatul și deconectați-l de la rețea.
- Atunci când dezumidificatorul nu este utilizat, acesta trebuie deconectat de la rețeaua electrică.
- Pentru curățare, folosiți apă și detergenți blânzi. Nu folosiți înălbitor sau substanțe abrazive pentru a curăța aparatul.
- Utilizați numai o cârpă umedă pentru curățare. Dezumidificatorul nu trebuie expus la jeturi de apă sau la stropi de apă, deoarece acest lucru poate duce la o izolare mai slabă sau la deteriorarea componentelor electronice.
- Pentru a curăța luteina și orificiile de evacuare, utilizați o perie moale sau o pensulă.

Curățați periodic rezervorul de apă pentru a evita apariția mucegaiului în umidificator.

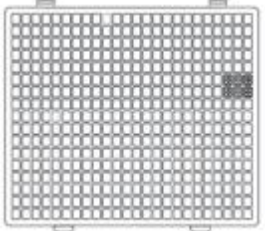

# BLUEPALM

<p>Curățați cu grijă suprafața din plastic a aparatului cu o cârpă umedă și utilizați numai agenți de curățare foarte blânzi, fără substanțe abrazive sau înălbitori, pentru a evita zgârieturile sau deteriorările.</p>	
<p>Curățați cadrul filtrului cu apă caldă cel puțin o dată la 2 săptămâni.</p>	

## Curățarea filtrului

- Filtrul este amplasat în spatele grilei de admisie din spate. Îndepărtați grila de admisie de pe dezumidificator și scoateți filtrul.
- Folosiți un aspirator cu un accesoriu cu perie moale pentru a îndepărta resturile mari și depunerile de praf.
- Spălați filtrul în apă caldă cu săpun.
- Clătiți filtrul cu apă curată și lăsați-l să se usuce bine.
- Înlocuiți filtrul.

**Notă:** Nu curățați filtrul în mașina de spălat vase. Nu folosiți dezumidificatorul fără filtrul furnizat.

# BLUEPALM

## Depanare

### Coduri de eroare

Cod de eroare	Descrierea erorii
FL	Rezervorul de apă este plin
E1	Defecțiune a senzorului bobinei / bobinei
E2	Defecțiune a senzorului de temperatură a camerei
P1	Unitatea este în modul de dezghețare
CL	Unitatea este în modul de uscare
LC	Blocarea cu cheie / blocarea pentru copii a fost activată

Problema	Cauza	Soluție
Dezumidificator nu pornește.	Dezumidificatorul este scos din priză.	Asigurați-vă că cablul de alimentare a dezumidificatorului este conectat complet la priză.
	Rezervorul de apă este plin.	Goliți rezervorul de apă.
	Temperatura ambiantă este mai mică de 5 °C sau mai mare de 32 °C	Rețineți că Intervalul de temperatură pentru care este proiectată unitatea.
Dezumidificatorul usucă aerul nu așa cum se dorește.	Filtru murdar.	Curățați filtrul așa cum este descris.
	Temperatura sau umiditatea camerei este prea scăzută.	În sezonul uscat, capacitatea de dezumidificare este redusă.
Dezumidificatorul este zgomotos sau scoate zgomote neobișnuite.	Dezumidificatorul nu este plasat orizontal.	Setați unitatea la O suprafață plană.
	Filtrul de aer este înfundat.	Curățați filtrul așa cum este descris.

# BLUEPALM

	Unitatea "șuieră" ușor.	Nicio eroare. Sunetul de curgere a agentului frigorific.
Scurgeri de apă	Conexiunea furtunului este slăbită.	Verificați conexiunea furtunului.
	Sistemul de drenaj este blocat.	Îndepărtați obstacolele și îndreptați conducta de apă.
Apare înghețul pe bobine	Temperatura camerei este apropiată de sau sub 15°C	Este vorba de înghețul normal care se acumulează pe serpentine, în special atunci când temperatura camerei este scăzută. Dehumidificatorul se dezgheață automat.

# BLUEPALM

## Date tehnice

Tensiune nominală	220V - 240V~
Frecvență	50 Hz
Consumul de energie	870 W
Îndepărtarea umezelii	50 L / zi (30°C / RH 80%)
Circulația aerului	360 m <sup>3</sup> /h
Capacitatea rezervorului de apă	7 litri
Lichid de răcire	R290
Dimensiunile produsului LxAxP	378 x 615 x 266 mm
Greutate	19 kg
Adrese de contact pentru informații suplimentare și linia de servicii:	<b>Schuss Home Electronic GmbH</b> Scheringgasse 3, A-1140 Viena Tel: +43 (1) 97 0 21 - 0 <a href="http://www.bluepalm.at">www.bluepalm.at</a> FB-Nr: 236974 t / FB-Tribunal: Viena

# BLUEPALM

## GARANȚIE

Cu acest produs de calitate de la BLUEPALM, ați luat o decizie pentru inovație, durabilitate și fiabilitate.

**Pentru acest aparat BLUEPALM acordăm o perioadă de garanție de 2 ani de la data achiziției, valabilă în Austria!**

În cazul în care, contrar așteptărilor, ar trebui totuși să fie necesare lucrări de service la dispozitivul dumneavoastră în această perioadă, vă garantăm prin prezenta repararea gratuită a dispozitivului (piese de schimb și manoperă) sau (la discreția Schuss) schimbarea produsului. În cazul în care, din motive economice, nu este posibilă nici repararea, nici schimbul, ne rezervăm dreptul de a emite o notă de credit cu valoarea curentă.

În cazul dezumidificatoarelor, vă rugăm să contactați linia de asistență pentru clienți ca prim pas în orice caz (a se vedea eticheta adezivă de pe aparat sau pagina de titlu a instrucțiunilor de utilizare. Dorim să subliniem faptul că lucrările de reparații care nu au fost efectuate de către atelierul contractual autorizat din Austria vor înceta imediat valabilitatea acestei garanții.

Această garanție nu acoperă:

- Repararea sau înlocuirea pieselor din cauza uzurii normale
- Daune datorate nerespectării instrucțiunilor de utilizare
- Dispozitive care sunt utilizate - chiar și numai parțial - în scopuri comerciale
- echipamente deteriorate mecanic prin influență externă (cădere, impact, rupere, utilizare necorespunzătoare etc.), precum și uzura de natură estetică.
- Echipament care a fost manipulat necorespunzător
- Unități care nu au fost deschise de către atelierul nostru de service autorizat.
- Deteriorări cauzate ca urmare a închiderii necorespunzătoare a supapelor de scurgere a condensului din dezumidificatoare sau a unui rezervor de apă introdus necorespunzător.
- Așteptările consumatorilor nu au fost îndeplinite.
- Daune cauzate de forță majoră, apă, trăsnet, supratensiune.
- Unități în cazul în care denumirea tipului și/sau numărul de serie de pe unitate a fost modificat, șters, făcut ilizibil sau îndepărtat.
- Serviciile în afara atelierelor noastre autorizate, costurile de transport până la un atelier autorizat sau până la noi și înapoi, precum și riscurile asociate.

Menționăm în mod expres că, în perioada de garanție, în cazul unor erori de funcționare sau în cazul în care nu a fost detectată nicio eroare, se va percepe o sumă forfetară de 60,- EUR (indexată pe baza IPC 2010, decembrie 2019).

Furnizarea serviciului de garanție (repararea sau înlocuirea aparatului) nu prelungește perioada de garanție absolută de 2 ani de la data achiziției.

Garanția de 2 ani este valabilă numai la prezentarea chitanței de achiziție (trebuie să conțină numele și adresa distribuitorului, precum și denumirea completă a aparatului) și a certificatului de garanție corespunzător, pe care trebuie să fie notat tipul de aparat, precum și numărul de serie (vizibil pe cutie și pe partea din spate sau de jos a aparatului)! Fără certificatul de garanție, se aplică doar garanția legală!

Atragem atenția în mod expres asupra faptului că drepturile de garanție legală nu sunt afectate de această garanție și rămân neschimbate.

Schuss Home Electronic GmbH și agenții săi indirecti sunt răspunzători pentru daune numai în caz de neglijență gravă sau intenție. Răspunderea pentru pierderi de profit, economii așteptate, dar nerealizate, daune indirecte și daune rezultate din pretenții ale terților este exclusă în orice caz. Deteriorările aduse datelor înregistrate sau ale acestora sunt întotdeauna excluse din răspunderea pentru daune.

Felicitări pentru alegerea dumneavoastră. Sperăm să vă bucurați de aparatul BLUEPALM!

ADRESA  
BLUEPALM Distribuție  
Schuss Home Electronic GmbH  
A-1140 Viena, Scheringgasse 3  
Tel.: +43 (0)1/ 970 21

Denumirea tipului:.....  
Număr de serie:.....

**În cazul unei cereri de garanție, acest certificat de garanție trebuie predat împreună cu aparatul la atelierul de service autorizat sau la dealerul de la care ați achiziționat aparatul!**

**BLUEPALM**

**DEHUMIDIFIER**

**BP50LLK25**



**CONGRATULATIONS!**

THANK YOU FOR CHOOSING A **BLUEPALM** PRODUCT.



## *Current operating instructions and other languages*

Download the latest operating instructions in various languages via the link <https://www.schuss-home.at/downloads> or scan the QR code shown. Follow the instructions on the website.



PLEASE READ THE INSTRUCTION MANUAL CAREFULLY BEFORE STARTING ASSEMBLY, INSTALLATION, OPERATION OR MAINTENANCE. PROTECT YOURSELF AND OTHERS BY FOLLOWING THE SAFETY INSTRUCTIONS. FAILURE TO COMPLY WITH INSTRUCTIONS COULD RESULT IN PERSONS AND / OR PROPERTY DAMAGES AND / OR LOSS OF THE WARRANTY CLAIM!



Caution, risk of fire



IMPORTANT INFORMATION ON SAFETY, LOCATION AND ELECTRICAL CONNECTION.

# BLUEPALM

Use this device **only in accordance with the guidelines in the operating instructions**. Any other use that is not recommended by the manufacturer could result in fire, electric shock, or personal injury.

1. This device is **intended for dehumidification in households only** and must not be used for any other purpose.
2. The device **is not suitable for continuous and precision operation**.
3. Remove the packaging and make sure that the device is not damaged. If in doubt, do not use the device and contact the service center or your dealer.
4. If the device has a defect, switch it off and contact your dealer or the customer hotline.
5. If the power supply cable is damaged, it must be replaced by the manufacturer or an authorized service center to avoid all possible risks.
6. For any repairs, always and only contact customer service points authorized by the manufacturer. You can access the customer service centers online at [www.bluepalm.at](http://www.bluepalm.at).
7. Before connecting to the mains, **you must check whether the type of current and the mains voltage match the specifications on the device nameplate**.
8. The electrical socket in which you connect the device must not be defective or loose and must be suitable for the required current load and, above all, must be reliably grounded. If in doubt, have your electrical installation checked by a qualified electrician.

# BLUEPALM

9. **Avoid using an extension cord** as this could overheat and cause a fire.
10. It is forbidden to adapt or modify the properties of this device in any way and only use spare parts and accessories recommended by the manufacturer (failure to do so will invalidate the guarantee and warranty).
11. **Children must not play with the device.**
12. Do not let children play with the packaging - **IF SMALL PARTS ARE SWALLOWED THERE IS A RISK OF SUFFOCATION!**
13. Children under the age of 8 and persons with limited physical, psychological, sensory or mental abilities as well as lack of experience and knowledge may only use this device if it is done under appropriate supervision and it provides detailed instructions on how to use the device in a safe manner and how it came, and the existing dangers have been described.
14. **Do not operate the device unsupervised.** If you leave the room, always switch off the device.  
●
15. Do not twist or kink the power cord.
16. Do **not use the device with wet hands.**
17. Do not use the device outdoors.
18. Never cover the device.
19. **Never operate the device in rooms where gas, oil or sulfur occur.**
20. **Do not use the device near water or excessive moisture,** e.g. in damp cellars, next to swimming pools, bathtubs or showers. Make sure that no water gets into the device.
21. **Do not place the device near heat sources** (e.g. next to heating systems) and avoid direct sunlight.

# BLUEPALM

22. **Keep a minimum distance of at least 50 cm from flammable substances** (e.g. alcohol) or pressurized containers (e.g. spray containers).
23. **Do not place heavy or hot objects on the device.**
24. **Place the device on a stable and level surface.**
25. **Never insert fingers, pens or other objects into the device** and make sure that the **air inlet and outlet are never blocked.**
26. Empty the water tank as soon as the "water tank full" indicator lights up and a signal tone sounds.
27. Do not move the device quickly when there is water in the water tank to avoid water leakage or splashing.
28. When inserting the water tank, always make sure to press it firmly into the dehumidifier.
29. **If you want to move the device, always make sure that the parking brakes are released.**
30. PLEASE NOTE → The dehumidifier has an **automatic defrost function**. If frost forms on the evaporator coil, the compressor will automatically shut down, but the cooler will continue to run until the frost dissipates. When the coil is completely thawed, the compressor starts automatically and dehumidification continues.
31. Unplug and empty the water tank when you are not using the device.
32. Always switch the device off before pulling the mains plug.
33. Do not pull on the power cord to disconnect the device from the mains. Always pull on the plug to pull out the power cord.
34. **Do not handle the plug with wet hands to avoid electric shock.**

# BLUEPALM



35. Store the device vertically in a safe, dry and inaccessible place for children when it is not in use and do not cover the device with plastic packaging.
36. Maintain and clean the device in good condition. If you have any questions about maintenance, you can contact the customer hotline / service center authorized by the manufacturer.

## **SPECIFIC INFORMATION ON REFRIGERANT R290**

1. R290 is a refrigerant according to the EC environmental guidelines.
2. The refrigerant is odorless.
3. The appliance should be installed in a room where there are no ignition sources in operation (e.g.: open fire, gas and electrical appliances in operation with open heat source)
4. Do not perforate or burn the air conditioner.
5. Make sure that the cooling circuit is not drilled.
6. Non-ventilated rooms in which the appliance is installed, operated or stored must be designed in such a way that any loss of refrigerant does not build up. This avoids the risk of fire or explosion caused by ignition of the refrigerant caused by electric ovens, cookers or other sources of ignition. The device must be stored in such a way that no mechanical damage can occur.
7. Persons operating or intervening on a refrigeration circuit shall be in possession of a valid certificate issued by an authorized authority certifying their expertise in the handling of refrigerants by a rating specification recognized by the industry associations.
8. The repair work must be carried out according to the instructions of the manufacturer of the device. Repair and maintenance operations that require the use of additional specialist personnel are to be carried out under the supervision of a specialist who is responsible for the handling of flammable refrigerants.
9. Repair work must be carried out in accordance with the instructions provided by the manufacturer of the appliance. Repair and maintenance operations that require the intervention of additional qualified personnel must be carried out under the supervision of the qualified person responsible for handling flammable refrigerants.

# BLUEPALM

## Recycling, disposal, declaration of conformity

	<p><b><u>RECYCLING</u></b></p> <p>The packaging materials can be recycled. Therefore, it is recommended to dispose of them in sorted waste.</p>
	<p><b><u>DISPOSAL</u></b></p> <p>The symbol "crossed-out dustbin" requires the separate disposal of waste electrical and electronic equipment (WEEE). Electrical and electronic equipment may contain hazardous and environmentally dangerous substances. Therefore, do not dispose of this in unsorted residual waste, but at a designated collection point for waste electrical and electronic equipment. By doing so, you will help to protect resources and the environment. For more information, please contact your dealer or local authorities. Directive 2012/19/EU</p>
	<p><b><u>DECLARATION OF CONFORMITY</u></b></p> <p>We hereby confirm that this article complies with the basic requirements, regulations and directives of the EU. You can view the detailed declaration of conformity at any time under the following link:</p> <p><b><a href="https://www.schuss-home.at/downloads">https://www.schuss-home.at/downloads</a></b></p>

**Errors and technical modifications excepted.**

## **SCOPE OF DELIVERY**

**In the scope of delivery of the BLUEPALM dehumidifier you will receive:**

- 1x dehumidifier
- 1x instruction manual

# BLUEPALM

## DESCRIPTION OF THE UNIT

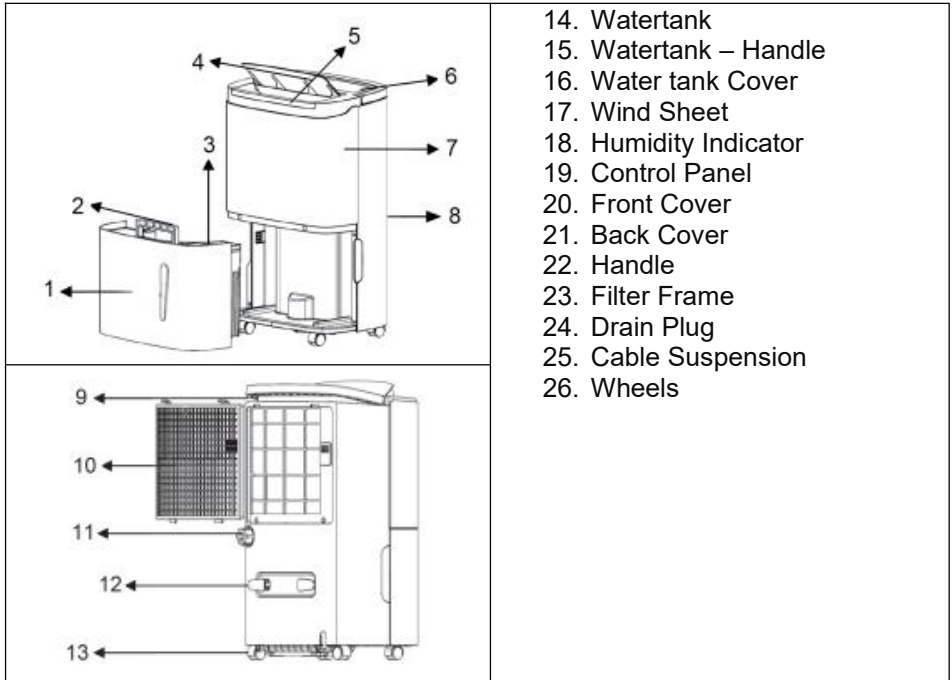

## START UP

### BEFORE THE FIRST COMMISSIONING

#### *Unpack the Unit*

- Open the box and remove the unit.
- Remove the packaging completely from the appliance.

## INSTALLATION

*Please observe the following points during installation:*

- Place the unit on a level and firm surface so that the unit is in a fixed position.
- The distance to walls or other objects must be at least 50 cm.

# BLUEPALM

- Before using the unit, make sure that both the air inlet and the air outlet are free of obstacles and not blocked.
- Connect the appliance to a grounded socket.
- if the dehumidifier has been moved, it must stand upright for 24 hours before each use to avoid damage to internal components.

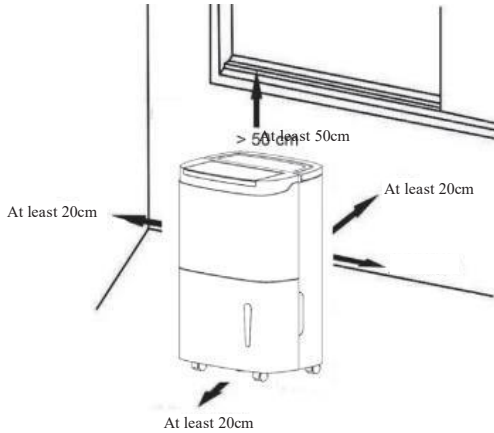





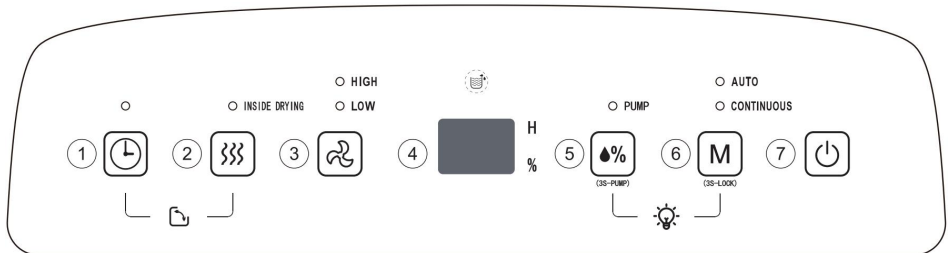

## FUNCTIONS

*Operate the dehumidifier using the control panel:*



# BLUEPALM

	<p><b>Timer</b> Press the button to set the on/off time of the dehumidifier. The setting range is 1-24 hours. If you want to cancel the timer setting, press twice after confirming the setting time.</p>
	<p><b>Dry Key</b> Press this button to start the drying process in the dehumidifier. This takes about one hour and prevents mould from forming in the appliance. Press the button again to cancel the drying process.</p>
	<p><b>Fan Speed</b> Press the Speed button to set the speed of the fan.</p>
	<p><b>LED-Display</b> In AUTO, Continuous and DRYING modes, the display shows the room humidity. When the humidity is set in AUTO mode, the display shows the set humidity and the set time in timer status.</p>
	<p><b>Humidity adjust</b> The humidity is set in a circle in the range of 30% - 80% in steps of five, the humidity setting only works in automatic mode.</p>
	<p><b>Mode - Key</b> Press this button to switch between the different modes. The respective lamp lights up. Press and hold the button for 3 seconds to activate the key lock / child lock. Press and hold the button again for 3 seconds to deactivate it.</p>
	<p><b>On / Off – Key</b> Press this button to switch the dehumidifier on or off.</p>

# BLUEPALM

## Operating modes

### Timer

- Press the timer button once to activate the timer mode while the appliance is switched on.
- The display lights up and the time is set to 1 h.
- Press the timer button repeatedly and select between 1 - 24 hours. After selecting the timer time, wait 5 seconds and the appliance will automatically confirm the time.
- If the unit is in standby, use steps 1 - 3 to set an automatic switch-on time

**Timer off:** As soon as the desired time has elapsed, the unit switches off.

**Timer on:** As soon as the desired time is reached, the unit switches on automatically.

### Auto Mode

In AUTO dehumidification, the compressor starts automatically as soon as the room humidity is 5% higher than the set humidity, the fan runs at the set speed. If the humidity is 5% below the set humidity, the compressor stops, but the fan continues to run at the set speed. If the room humidity is between + 5% and - 5% of the set humidity, the unit continues to run until the room humidity is 5% below the currently set target value.

The default value set at the factory is 50% and can be selected in five steps between 30% and 80% by repeatedly pressing the "Humidity setting" button.

### Continuous Mode

In this mode, the unit runs continuously until it is either switched off, the timer switches the unit off or the water tank is full, unless the drain hose is used. In this mode, no target room humidity can be selected.

### Dry Mode

In this mode, the unit runs independently of the humidity in the room. No humidity is shown on the display in this mode and the fan runs at high power by default.

- Press the drying button to activate the drying function.  
Duration: Approx. 1 hour.



# BLUEPALM

- The dehumidifier operates at high fan speed and emits air for more than 30 minutes
- then the dehumidifier changes to low speed and continues to run for approx. 20 minutes.
- if you press the dry button again, the drying process is interrupted.

## Drainage

### When using the water tank

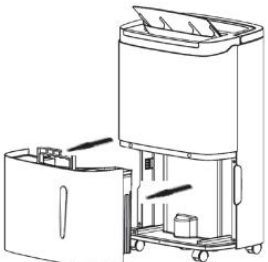
When the water tank is full, the appliance switches off automatically and beeps to indicate that the water tank is full. The tank full indicator lights up. The dehumidifier only continues to run after the water tank has been emptied.

	<p>Place both hands respectively at the side of the back cover side of the depression, gently remove the water tank and open the tank cover on the right side of the body, then pour the water from the gap between water tank and the cover.</p>
	<p>Close the tank cover, and rotating water tank handle down, then put the water tank gently and put it back in the right place to restart dehumidifier.</p>

**Note:** Check in the water tank that the float is in the correct position. Do not remove the float and make sure that it can rotate freely. If the float is removed, the appliance will not recognize when the water tank is full.

**When used with drain hose without pump function.**

# BLUEPALM

- By attaching a drain hose (13 mm outer diameter) or a garden hose with standard thread (26.98 mm outer diameter and 11.5 TPI rivet), the water can be automatically emptied into a floor drain.
  - At the back you will find the water outlet. Remove the plug.
  - Attach one end of the drain hose to the drain hole.
  - Direct the other end of the hose to a drain.
- ATTENTION!** The drain must be in a lower position than the water outlet of the appliance. Do not place the appliance on the floor and guide the hose upwards

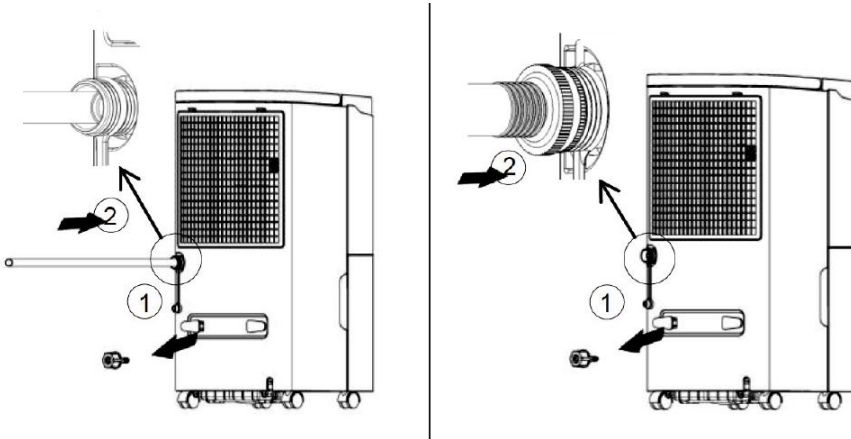

## When used with drain hose with pump function

- For use with the pump function, connect a 5 mm diameter drain hose.
- On the back, you will find the water outlet. Remove the plug.
- Attach one end of the drain hose to the drain hole.
- direct the other end of the hose to a drain.

### Note:



- Make sure that the hose connection is tight.
- Make sure that the water hose is inclined downwards and has no kinks so that the water can drain off.
- When draining the water via the hose into an external water tank, do not dip the other end into the already drained water.
- To improve the water drainage process, place the appliance in an elevated position.

# BLUEPALM

- Use a short hose. If the hose is too long, there is a possibility that the water will not drain completely. Standing water in the hose can lead to mould.
- When the drain is not in use, remove the drain hose from the outlet and close it again. The water will then run back into the internal water tank.

## Maintenance

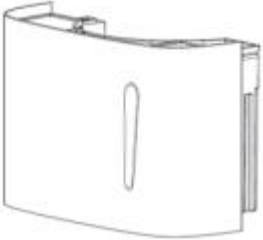
- For maintenance of the unit, switch off the unit and disconnect it from the Power Outlet.
- When the dehumidifier is not in use, it should be disconnected from the mains supply.
- Use water and mild detergents for cleaning. Do not use bleach or abrasives to clean the appliance.
- Only use a damp cloth for cleaning. The dehumidifier must not be exposed to water jets or splashing water, as this can lead to poorer insulation or damage to the electronics.
- To clean the air inlet and outlet openings, use a soft brush or paintbrush.

<p>Clean the water tank regularly to avoid mould in the humidifier.</p>	
<p>Clean the plastic surface of the unit carefully with a damp cloth and use only very mild cleaning agents and no abrasives or bleach to avoid scratches or damage.</p>	

# BLUEPALM

Clean the filter frame with warm water at least every 2 weeks.

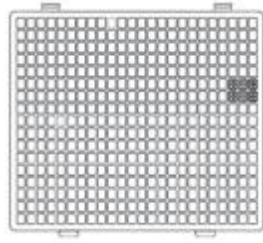

# BLUEPALM

## Cleaning the Filter

- The filter is located behind the rear intake grille. Remove the intake grille from the dehumidifier and remove the filter.
- Use a Hoover with a soft brush attachment to remove large debris and dust deposits.
- Wash the filter in lukewarm soapy water.
- Rinse the filter with clean water and let it dry thoroughly.
- Replace the filter.

**Notice:** Do not clean the filter in the dishwasher. Do not operate the dehumidifier without the filter supplied.

## Troubleshooting

### Error Codes

Fehlercode	Fehlerbeschreibung
FL	Water Tank is full
E1	Malfunction of the coil sensor / coil
E2	Malfunction of the room temperature sensor
P1	The unit is in defrost mode
CL	The Unit is in Dry Mode
LC	The key lock / child lock has been activated

# BLUEPALM

<b>Problem</b>	<b>Cause</b>	<b>Solution</b>
Dehumidifier does not start.	The dehumidifier is unplugged.	Make sure that the dehumidifier's mains cable is fully plugged into the socket.
	Watertank is Full.	Empty the Watertank.
	The ambient temperature is lower than 5 °C or higher than 32 °C.	Note the temperature range for which the unit is designed for.
The dehumidifier does not dry the air as desired. not as desired.	Dirty Filter.	Clean the filter as described.
	Room temperature or air humidity too low.	In the dry season, the dehumidification capacity is reduced.
The dehumidifier is noisy or makes unusual noise. Noises.	The dehumidifier is not placed horizontally.	Place the appliance on A flat surface.
	The air filter is clogged.	Clean the filter as described.
	The unit "hisses" slightly.	No fault. The flowing sound of the refrigerant.
Water leakage	Hose connection is loose.	Check the hose connection.
	Drainage system is blocked.	Remove obstacles and straighten the water pipe.
Frost occurs on the coils	The room temperature is close to or below 15°C	This is normal frost that builds up on the coils, especially when the room temperature is low. The dehumidifier defrosts automatically.

# BLUEPALM

## Technical Data

Nominal Voltage	220V – 240V~
Frequency	50 Hz
Power	870 W
Humidity removal	50 L / Day (30°C / RH 80%)
Air circulation	360 m <sup>3</sup> /h
Water tank capacity	7 L
Coolant	R290
Product dimensions	378 x 615 x 266 mm
Weight	19 kg
Contact addresses for further information and service line:	<b>Schuss Home Electronic GmbH</b> Scheringgasse 3, A-1140 Vienna Tel: +43 (1) 97 0 21 – 0 <a href="http://www.bluepalm.at">www.bluepalm.at</a> FB-Nr: 236974 t / FB-Court: Vienna

# BLUEPALM

## WARRANTY

By purchasing a BLUEPALM quality product you have acquired an innovative, long lasting and reliable item.

**For this BLUEPALM device we grant a warranty of 2 years from the date of purchase, valid in Austria only.**

In the unlikely event that service work is required on your device in this period we warrant free repair (spare parts and labour) or (subject to Schuss's decision) to replace the product. In the event that neither repair nor exchange make sense from an economical perspective we reserve the right to issue a credit based on current value.

When dealing with dehumidifier you should always contact the customer hotline first (see label on the device or the title page of the instruction manual), in case of fans contact your dealer or us directly. Please note that repair not performed by the authorised workshop in Austria immediately renders this warranty void.

### This warranty does not include:

- Repair or replacement of parts due to normal wear
- Damage due to non-compliance with the instruction manual
- Devices that are used commercially – even in part
- Devices damaged by external forces (falling, impact, cracking, improper use etc.) as well as aesthetic wear
- Devices that have been used improperly
- Devices that were not opened by our authorised workshop.
- Damages caused by improperly closed condensation drains on air conditioning devices or improperly inserted water container.
- Unfulfilled customer expectations.
- Damage caused by force majeure, water, lightning and overvoltage.
- Devices on which type denomination and/or serial number on the device have been erased, rendered illegible or removed.
- Service work not performed by our authorised workshops, transport costs to an authorised workshop or us and back as well as associated risks.

Please note that within the warranty period we charge a flat rate of 60 € (indexed as per consumer price index 2010, June 2015) in case of operating errors or if no fault can be found.

The total warranty period of 2 years is not extended if warranty service is performed (repair or device replacement).

The 2 year warranty is only valid if the original invoice (must contain name and address of the dealer as well as full device name) and the respective warranty certificate are produced, on which the device type and serial number (can be found on the box and the device's rear or bottom) are to be noted! Only the statutory warranty coverage applies if the warranty certificate cannot be produced!

Please note that the statutory warranty coverage is not altered by this warranty and that it applies in full regardless.

Schuss Home Electronic GmbH and its vicarious agents are only liable for damages in case of gross negligence or intent. Liability for loss of profit, expected but not incurred savings, consequential damages and damages from third party claims is excluded in any case. Damages to or for recorded data are always excluded from the liability for damages.

Congratulations on your choice. We hope you will enjoy using your BLUEPALM device!

ADDRESS  
BLUEPALM Sales  
Schuss Home Electronic GmbH  
Scheringgasse 3  
A-1140 Vienna

Type designation:.....

Serial number:.....

**Together with the device, this warranty certificate must be handed to the authorised workshop or dealer you bought the device from in the event of a warranty claim!**