



MONTAGEANLEITUNG

INSTALLATION INSTRUCTIONS
INSTRUCTIONS DE MONTAGE
MONTAGE-INSTRUCTIE



FRÜHBEET 100 FRÜHBEETAUFSATZ 130

COLD FRAME 100 / COLD FRAME ATTACHMENT 130
COUCHE PRÉCOCE 100 / REHAUSSE PRÉCOCE 130
KOELFRAME 100 / OPZETFRAME 130

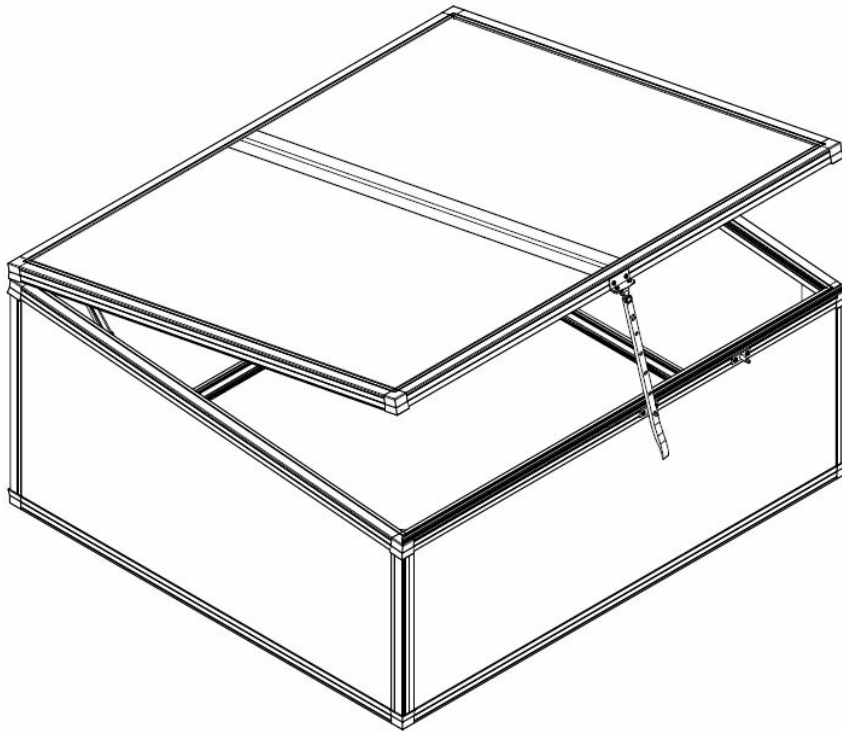

BITTE VOR DEM AUFBAU LESEN

PLEASE READ BEFORE SETTING UP
S'IL VOUS PLAÎT LIRE AVANT DE MONTER
LEES DIT VOORDAT U HET INSTELT

Technische Änderungen vorbehalten



STAND: 05.2025

DEUTSCH

Liebe Garten- und Pflanzenfreunde,

erst einmal möchten wir Sie zum Kauf eines Qualitäts-Produkts "Made In Germany" aus unserem Angebot beglückwünschen und Ihnen für Ihr Vertrauen in unsere Arbeit danken.

Montage

Die Montage des Frühbeets ist einfach und kann größtenteils von einer Person durchgeführt werden.

Der Zeitaufwand hängt von vielen Faktoren ab und lässt sich in etwa mit einer Zeitspanne von einer Stunde bis hin zu vier Stunden beziffern. Wichtig ist hierbei, dass das Endergebnis stimmt und Sie zufrieden sind.

Sollten Sie die Montage nicht selbst durchführen wollen, finden Sie im Servicebereich unter

www.kgt-gmbh.de

einige Montagepartner, die die Montage gern für Sie ausführen.

Sie können bei Rückfragen auch gern unseren Kundenservice telefonisch kontaktieren:

Tel. (0049) 0 49 56/40 75-0.

Sie erreichen uns von Mo. bis Fr. von 07:00 - 17:00 Uhr.

Lieferumfang

Bitte arbeiten Sie die einzelnen Arbeitsschritte in der Reihenfolge der Montageanleitung ab. Bitte nicht alle Kartons gleichzeitig öffnen! Lassen Sie sich nicht durch die Vielzahl der Einzelteile verwirren.

Bevor Sie mit der Montage beginnen, prüfen Sie anhand der Stücklisten, ob alle Teile vorhanden sind.

Jeder Karton durchläuft eine strenge Qualitätskontrolle, bevor er verschlossen wird. Durch diese und andere Maßnahmen können wir Fehlteile nahezu ausschließen. Sollte dennoch etwas fehlen, geben Sie uns die Fehlposition bitte unter der

Tel. (0049) 0 49 56/40 75-0 bzw. per e-mail: **Info@kgt-gmbh.de**, an.

Wir kümmern uns dann kurzfristig um Ersatz.

Beachten Sie bitte, dass bei einer pressblanken Konstruktion leichte Kratzer bzw. Schleifspuren an den Aluminiumprofilen herstellungsbedingt nicht vermeidbar sind und keinen Reklamationsgrund darstellen. Bei Fragen hierzu können Sie uns gern kontaktieren.

Standort

Wählen Sie, soweit möglich, einen sonnigen Platz für Frühbeet. Melden Sie den Schatten von Gebäuden und Bäumen. Für Gemüse, wie Tomaten, Gurken und Melonen, stellen Sie Ihr Frühbeet möglichst in Nord-Süd-Richtung auf. Blumen und Topfpflanzen bevorzugen die Ost-West-Richtung.

Sicherheitshinweise

Das Frühbeet sollte möglichst an einer windgeschützten Stelle und nicht bei stürmischem Wetter aufgestellt werden. Es ist gefährlich, ein teilweise montiertes Frühbeet ungeschützt der Witterung auszusetzen.

Bei vorschriftsmäßiger Montage widersteht dieses Frühbeet auch heftigem Wind. Bei Unwetter sollten Sie den Deckel schließen und ggf. sichern. Der Hersteller übernimmt keine Verantwortung für Schäden, die durch höhere Gewalt entstehen. Das Frühbeet ist von Schneelasten höher als 10 cm zu befreien. Bei Frost sollte der Zylinder zur automatischen Öffnung (sofern vorhanden, Extrazubehör) demontiert werden. Keine offene Feuerstelle im Frühbeet errichten. Arbeiten Sie mit sicheren, handwerksgerechten Werkzeugen. Achten Sie bei der Montage auf einen sicheren Stand der Leiter (Unfallgefahr!). Grundsätzlich nur mit Handschuhen arbeiten (Verletzungsgefahr, Schnittgefahr!).

Sollten Sie keinen automatischen Fensterheber (Extrazubehör) montiert haben, ist stets darauf zu achten, dass der Deckel gegen ein unbeabsichtigtes Zuklappen (Klemm-/Quetschgefahr) gesichert ist. Beachten Sie hierzu die Hinweise im Montageablauf (Seite 21).

Für den Aufbau benötigen Sie folgende Werkzeuge:

- 1 Stück Kreuzschlitzschraubendreher PH 1
- 1 Stück Kreuzschlitzschraubendreher PH 2
- 1 Stück Maul- bzw. Gabelschlüssel 5,5 mm
- 1 Stück Maul- bzw. Gabelschlüssel 10 mm
- 1 Stück Feiße, um evtl. Grat an den Profilen zu entfernen
- 1 Stück Gummihammer
- 1 Stück Maßband
- 1 Stück Schere/Messer

ENGLISH

Dear friends of gardening and planting

First of all we want to congratulate you for the purchase of our quality product "made in germany". Our team thanks you for trusting us.

Montage

The setup of the hghbed is simple and can be done by one person most of the time. To fulfill certain steps, two people are required.

The duration of building depends on various factors. In the end, it is very important that you are happy with the result.

If you do not want to assemble the hghbed by yourself, you will find mechanics in our service section:

www.kgt-gmbh.de

who will help you build it or do it all by themselves.

In the case of questions, you may contact our customer service by dialing:

Tel. (0049) 0 49 56/40 75-0.

You may reach us from monday to friday, 07:00 - 17:00 o'clock.

Scope of supply

Please check the hghbed according to the steps in the manual. Do not open all the boxes simultaneously. Do not be confused by the variety of parts. By following the instructions you will understand.

Please check the parts by using the parts-list. Be sure that there are all the parts listed. Also check for errors and damages. The boxes are being controlled before they get sealed. By doing this, we can almost certainly rule out missing parts. Should there be a missing piece or damages, you can always contact us please:

tel. (0049) 0 49 56/40 75-0 or e-mail: **Info@kgt-gmbh.de**

We shall deliver replacement as soon as possible.

Please be aware, that there may be scratches or marks on aluminium coloured greenhouses due to production processes. If you may have any questions on that, you can always contact us.

Location

Choose a sunny location for your hghbed. Avoid the shadows thrown by buildings or trees. For vegetables, such as tomatoes, cucumbers or melons, align your hghbed in a north-south-direction. Flowers and potplants prefer a east-west-directed bed.

Advice on safety

You should build the hghbed in an area, where it is protected by wind and it should not be assembled during stormy weather. It is dangerous to subject a partly assembled house to weathering. If the house is built in accordance to the instruction, it can resist even strong winds. You need to safeguard the doors and windows during violent storms. The manufacturer will not take responsibility for damages due to higher forces. If there is snow higher than 10cm on the roof, you need to remove it. Do not start a fire (fireplace) in the house! Assemble the house only using safe tools. While using the ladder, be sure it stands safely on the ground. Do use gloves during the montage (risk of injury, cut accidents!). The house is supposed to be built in one place and not to be replaced afterwards. Make sure it anchored according to the regulations.

If you should not have installed an automatic window lifter, you always need to secure the lid from falling down for safety reasons. Please note the advice on page 21.

For the construction you will need the following tools:

- 1 x cross-slotted screwdrivers PH 1
- 1 x cross-slotted screwdrivers PH 2
- 1 x fork wrench 5,5 mm
- 1 x fork wrench 10 mm
- 1 x file
- 1 x mallet
- 1 x measuring tape
- 1 x scissors / knife

FRANCAIS

Chers amis du jardin et des plantes,

Tout d'abord, nous tenons à vous féliciter pour l'achat d'un produit de qualité "Made In Germany" parmi notre sélection et à vous remercier pour votre confiance en notre travail.

Assemblage

L'assemblage du carré potager surélevé en aluminium est simple et peut être effectué par une personne. La durée dépend de nombreux facteurs et peut être estimée dans une fourchette d'une heure à trois heures environ. Il est important que le résultat final soit satisfaisant et que vous soyez content.

Si vous ne souhaitez pas réaliser le montage vous-même, vous trouverez dans la rubrique service

www.kgt-gmbh.de

quelques partenaires d'assemblage qui seront ravis d'effectuer le montage pour vous.

En cas de questions, vous pouvez également contacter notre service client par téléphone :

Tel. (0049) 0 49 56/40 75-0.

Vous pouvez nous joindre du lundi au vendredi de 07h00 à 17h00.

Contenu de la livraison

Veillez suivre les étapes de montage dans l'ordre indiqué dans le mode d'assemblage. N'ouvrez pas tous les cartons en même temps ! Ne vous laissez pas perturber par le grand nombre de pièces détachées.

avant de commencer le montage, vérifiez à l'aide des listes de pièces si tous les éléments sont présents et Intacts. Chaque carton fait l'objet d'un contrôle qualité rigoureux avant d'être scellé. Grâce à ces mesures et d'autres encore, nous pouvons pratiquement exclure les pièces manquantes. Si toutefois quelque chose ne va pas, veuillez nous en informer au numéro suivant:

Tel. (0049) 0 49 56/40 75-0 bzw. per e-mail: **Info@kgt-gmbh.de**

Nous nous occupons ensuite rapidement du remplacement.

Veillez noter que dans le cas d'une construction brute de presse, de légères rayures ou traces de meulage sur les profils en aluminium sont inévitables en raison du processus de fabrication, et ne constituent pas un motif de réclamation. Si vous avez des questions à ce sujet, n'hésitez pas à nous contacter.

Emplacement

Choisissez, dans la mesure du possible, un emplacement ensoleillé pour votre carré potager surélevé en aluminium. Évitez l'ombre des bâtiments et des arbres. Pour les légumes tels que les tomates, les courcoubres et les melons. Installez votre carré potager surélevé en aluminium de préférence dans la direction nord-sud. Les fleurs et les plantes en pot préfèrent la direction est-ouest.

Consignes de sécurité

L'aluminium-Hochbeet devrait être placé de préférence dans un endroit à l'abri du vent et non exposé à des conditions météorologiques venteuses. Il est dangereux de laisser un aluminium-Hochbeet partiellement assemblé exposé aux Intempéries. En cas de montage conforme aux consignes, cet aluminium-Hochbeet résistera également aux vents violents. Le fabricant décline toute responsabilité pour les dommages causés par la force majeure. Ne pas construire de foyer ouvert dans l'aluminium-Hochbeet. Utilisez des outils sûrs et adaptés à l'artisanat. Assurez-vous d'avoir une position stable sur l'échelle lors du montage (risque d'accident !). Travailler toujours avec des gants (risque de blessure, risque de coupure !).

Si vous n'avez pas installé de lève-vitre automatique, veillez toujours à ce que le couvercle ne se referme pas accidentellement/gesichert ist. Pour ce faire, suivez les instructions dans la procédure de montage.

Pour la construction, vous aurez besoin des outils suivants:

- 1 x Tournevis cruciforme PH 2
- 1 x Clé à mâchoire ou à fourche 10 mm
- 1 x Tournevis à fente
- 1 x Clé hexagonale intérieure 3 mm (dans le cas d'accessoires de fenêtre de toit)
- 1 x Fichier pour ajouter éventuellement des bords sur les profils supplémentaires
- 1 x Échelle
- 1 x Balance à eau
- 1 x Marteau en caoutchouc
- 1 x Ruban à mesurer
- 1 x Ciseaux/couteaux

NEDERLANDS

Beste tuin- en plantenvrienden,

Allereerst willen wij u feliciteren met de aankoop van een kwaliteitsproduct "Made In Germany" uit ons aanbod en u bedanken voor uw vertrouwen in ons werk.

Vergadering

De montage van de Verhoogd bed is eenvoudig en kan meestal door twee personen worden gedaan.

De benodigde tijd is afhankelijk van vele factoren en kan worden geschat op een tijdsduur van één dag tot drie dagen. Het is belangrijk dat het eindresultaat klopt en dat je tevreden bent.

Als u de installatie niet zelf wilt uitvoeren, vindt u deze in het servicegedeelte onder

www.kgt-gmbh.de

enkele installatiepartners die de installatie graag voor u uitvoeren. Als u vragen heeft, neem dan gerust telefonisch contact op met onze klantenservice:

Tel. (0049) 0 49 56/40 75-0.

U kunt ons bereiken vanaf Mo. tot dat Fr. vanaf 07:00 - 17:00 klok.

Omvang van de levering

Doorloop de afzonderlijke werkstappen in de volgorde van de montage-instructies. Geefje niet alle dozen tegelijk te openen! Laet u niet in de war brengen door de verscheidenheid aan afzonderlijke onderdelen.

Controleer voordat u begint met monteren de stuklijsten om er zeker van te zijn dat alle onderdelen aanwezig en intact zijn. Elke doos ondergaat een strenge kwaliteitscontrole voordat deze wordt verzegeld. Door deze en andere maatregelen kunnen we ontbrekende onderdelen vrijwel elimineren. Als er echter iets mis is, laat het ons dan weten op het volgende adres:

Tel. (0049) 0 49 56/40 75-0 bzw. per e-mail: **Info@kgt-gmbh.de**

Wij zorgen dan op korte termijn voor vervangingen.

Houd er rekening mee dat bij een geperste gepolijste constructie lichte krassen of schuursporen op de aluminium profielen door het fabricageproces niet kunnen worden vermeden en geen reden tot reclamatie vormen. Als u vragen heeft, aarzel dan niet om contact met ons op te nemen.

Plaats

Kies indien mogelijk een zonnige plek voor uw aluminium hoogslaper. Vermijd de schaduw van gebouwen en bomen. Voor groenten, zoals tomaten, komkommers en meloenen, plaatst u uw aluminium hoogslaper in noord-zuid richting. Bloemen en potplanten geven de voorkeur aan de oost-west richting.

Veiligheid

Indien mogelijk moet het object op een plaats worden geplaatst die beschermd is tegen de wind en niet bij stormachtig weer. Het is gevaarlijk om een gedeeltelijk gemonteerd model zonder bescherming bloot te stellen aan weersinvloeden. Wanneer dit object volgens de voorschriften wordt geïnstalleerd, is het ook bestand tegen harde wind. Bij slecht weer moet u de ramen en deuren sluiten en indien nodig extra beveiligen. De fabrikant aanvaardt geen aansprakelijkheid voor schade veroorzaakt door overmacht. Het uitrustingscompartiment moet worden vrijgemaakt van sneeuwbelasting hoger dan 10 cm. Bouw geen open haard in de technische ruimte. Werk met veilig gereedschap dat geschikt is voor het ambacht. Zorg er bij de montage voor dat de ladder stevig is gepositioneerd (gevaar voor ongevallen). Werk in principe alleen met handschoenen (gevaar voor letsel, risico op snijwonden!). De technische ruimte is bedoeld voor stationair gebruik en moet daarom op een geschikte ondergrond worden verankerd.

Als u geen automatisch raammechanisme (extra accessoire) hebt geïnstalleerd, zorg er dan altijd voor dat het deksel beveiligd is tegen onbedoeld sluiten (risico op beknelling/beknelling). Raadpleeg de instructies in de montageprocedure (pagina 21).

Je hebt de volgende tools nodig om het in te stellen:

- 1 x Kruiskopschroevendraaier PH1
- 1 x Kruiskopschroevendraaier PH2
- 1 x Steeksleutel 5,5 mm
- 1 x Steeksleutel 10 mm
- 1 x Vijf om eventuele bramen op de profielen te verwijderen
- 1 x Mallet
- 1 x Meetlint
- 1 x Scharen/messen

DEUTSCH

Hinweise zur Verglasung

Die ISO-Hohlkammerplatten, sprich Verglasung, wird immer mit der Seite mit dem UV-Schutz außen eingebaut. Die Platten haben auf der Schutzfolie einen entsprechenden Hinweis bzw. eine farbige Folie.

Auf keinen Fall gleich nach dem Auspacken die Folien abzulehnen, da Sie sonst nicht mehr erkennen können, welche Seite den UV-Schutz hat

Die Schutzfolien sollten Sie zunächst immer nur im Randbereich lösen und erst nach der fertigen Montage komplett entfernen. Setzen Sie der Verglasung auf keinen Fall längere Zeit der Sonneneinstrahlung aus. Die Folie könnte unter Umständen auf der Verglasung einbrennen und nur noch schwer lösbar sein.

Bemerkung

Je nach Wetterlage kann Feuchtigkeit innerhalb der Verglasung/Hohlkammer eindringen. Dieser Vorgang tritt auf, da die ISO-Hohlkammerplatten nicht "wasserdampfdiffusionsfest" sind, d. h. Feuchtigkeit tritt in Form von Wasserdampf in die Platte ein und führt u. a. zu einer "beschlagene" Optik. Dies ist ein rein optischer Effekt und lässt sich auch bei korrekter Montage der Verglasung nicht vermeiden. Die Platten können dadurch keinen Schaden nehmen, auch nicht bei Frost. Ausreichendes Lüften kann diesen Effekt kurzfristig verbessern.

Dichtungen

Die meisten Keldichtungen werden als Doppelstrang gefertigt. Sie müssen diesen Strang deshalb in der Mitte auseinanderziehen, um zwei einzelne Dichtungen zu erhalten.

Da die Dichtungen, je nach Temperatur (im Sommer dehnt sie sich aus; im Winter zieht sie sich zusammen) arbeiten, beim Zuschneiden eine Zugabe lt. Zusatzblatt berücksichtigen.

Beispiel:

Türprofillänge x 5% Zugabe = X
748 mm x 1,05 = 785 mm

Wichtig ist, dass die Dichtungen "gestaucht" eingearbeitet werden. Durch Scannen des QR-Codes können Sie Details zum Einsetzen der Dichtungen einsehen.



Alternativ finden Sie den Montagehinweis unter folgendem Link:

<https://www.kgt-gmbh.de/service/download/oeffentlich/>

Reinigung und Pflege

Das Seltenelement nur mit viel Wasser, z. B. welcher, nicht kratzender Autowaschbürste abwaschen. Bei stärkerer Verschmutzung können Sie zusätzlich eine milde Seifenlauge zur Unterstützung der Reinigung verwenden. Achten Sie in solchen Fällen auf die Verwendungshinweise des verwendeten Mittels. Wir übernehmen keine Haftung für Schäden, die im Rahmen unsachgemäßer Anwendung falscher Reinigungsmittel auftreten.

Versiegelung

Grundsätzlich braucht das Frühbeet nicht versiegelt werden. Wir empfehlen jedoch, die Übergänge von der Verglasung zum Profil mit neutral vernetzendem, transparentem Silikon zu versiegeln, damit möglichst wenig Wasser und damit auch wenig Schmutz in die Verglasungsaufnahmen gelangen kann. Vorteil: Das Frühbeet steht auf Dauer optisch besser aus. Die Neigung zur Algenbildung nimmt gerade in diesen Bereichen erheblich ab.

Dauerelastische Versiegelungsfugen sind Wartungsfugen und unterliegen daher nicht der Gewährleistung oder Garantie.

Achtung:

Zur Versiegelung nur "neutral vernetzendes" Silikon einsetzen, da es sonst zu Spannungsrissen in der Kunststoffverglasung kommen kann. Dies ist der gängigste Silikon-Dichtstoff. Er ist in jedem Baumarkt oder bei KGT für ca. 4 - 7 Euro pro 310 mm-Kartusche erhältlich. Eine Kartusche liegt dem Frühbeet bei.

Versicherung

Wir weisen Sie darauf hin, dass nicht alle Versicherungen automatisch Frühbeete abdecken. Bitte erfragen Sie dies bei Ihrer Versicherung.

Eine Bitte an Sie

Für unsere Werbemaßnahmen sind wir ständig auf der Suche nach neuem Bildmaterial.

Gern können Sie uns nach erfolgter Montage einige Aufnahmen Ihrer neuen Oase im Grünen zuschicken, idealerweise in digitaler Form. Richten Sie Ihre Nachricht einfach an:

info@kgt-gmbh.de

Wir bedanken uns vorab für Ihre Mühe und freuen uns auf Ihre Impressionen.

ENGLISH

Information regarding glazing

The ISO-hollow-chamber-plates do always have two sides. One has UV-protection, which is stated on the plates. This is the outside.

Do not tare of the foil right after unpacking, so the plates do not get scratched or damaged.

Only remove the foil on the edges of the plate before setting the house up. After the assembly is completed, remove the rest. Protect the plates from solar radiation. The reason: The foil could burn into the plates, which would leave marks. Also, it could be very hard to remove. bar sein.

Comments

Due to different weather situations, there might be condensate on the hollow-chamber-plates. This happens, because the plates are not diffusion proof, which means, that humidity enters the plate as vapour. This leads to fogged optics. This is an optical effect, which can not be avoided, even when the plates are set up correctly. The plates do not get damaged by this effect, neither when it is freezing. The right choice of location and regular ventilation can reduce said effect, n.

Seals

The most of the wedge seals are delivered in double strands. You have to pull the strands apart to get two separated seals. Due to weaving temperatures the seal subjects to length extension. As a result you need to cut the seal like it is shown in the following example:

door profile x 5% addition = X
748 mm x 1,05 = 785 mm

It is important, that the seals are being compressed, when set in. By scanning the QR-Code you will get further information regarding this subject:



Alternatively you can follow the link below for more setup advice:

<https://www.kgt-gmbh.de/service/download/oeffentlich/>

Cleaning and Care

Only use soft brushes and lots of water to clean the elements. It is not recommended to use high-pressure cleaners. In case of bigger pollution use mild soaps instead of chemicals, such as bleach, ammoniak or alkaline cleaners.

Follow the instructions given by the producer of such cleaners. We do not assume liability on damages caused by cleaners, which were inappropriate to use on aluminum or the colours.treten.

Sealing

In principle, the bed does not need to be sealed. But we strongly recommend to seal the transitions between the profiles and the plates, so that no water or dirt might get in. The advantage is, that your bed does look cleaner for a much longer time. Also it is way easier to clean! Only use neutral cross-linked silicone to do so.

Permanently elastic sealing joints are maintenance joints and are therefore not subjected to warranty.

Attention:

For sealing, you do have to use neutral cross-linked silicone, because otherwise your hollow-chamber plates might crack out of tension.

There is one cartouche within the boxes.

Insurance

We want to make you aware of the fact, that highbeds are not necessarily included in insurance policies. You should have let this be checked by your insurance agency.

A request to you

For advertising, we are always in search of new pictures, showing our products. If you want, you might send us a picture of your "green oases", ideally digitally. Please send us a message:

info@kgt-gmbh.de

We thank you for your efforts and are looking forward to your homemade impressions!

FRANCAIS

Instructions concernant le vitrage

Les plaques à chambre creuse ISO dire vitrage est toujours installé avec le côté avec la protection UV à l'extérieur. Les plaques portent une mention appropriée ou une feuille de couleur sur le film protecteur.

En aucun cas immédiatement après le déballage enlever les feuilles pour que les plaques ne les égratignures, etc.

Vous devez d'abord toujours détacher les films de protection uniquement dans la zone périphérique et ne les retirer complètement qu'une fois le montage terminé. N'exposez en aucun cas les plaques à chambre creuse ISO avec le film pendant une période prolongée de temps au rayonnement solaire. Le film pourrait graver sur les plaques et être difficile à dissoudre, sans se.

Remarque

Les plaques à chambre creuse ISO ne sont pas "résistantes à la diffusion de la vapeur d'eau", c'est-à-dire que l'humidité pénètre dans la plaque sous forme de vapeur d'eau et conduit, entre autres, à une optique "cachée". Il s'agit d'un effet purement optique qui ne peut être évité si le vitrage est correctement exécuté. Les plaques ne peuvent pas être endommagées, même en cas de gel.

Joints d'étanchéité

La plupart des joints en coin sont livrés sous forme de double corde. Vous devez donc séparer cette corde en deux au milieu pour obtenir deux joints individuels.

Comme les joints travaillent en fonction de la température (ils se dilatent en été; ils se rétractent en hiver), veillez à prévoir une marge de coupe conformément à la feuille supplémentaire.

Exemple:

Longueur du profil de porte x 5% d'ajout = X
748 mm x 1,05 = 785 mm

"Il est important que les joints soient 'comprimés'." En scannant le code QR, vous pouvez consulter les détails concernant la mise en place des joints.



En alternative, vous trouverez les instructions de montage à l'adresse suivante :

<https://www.kgt-gmbh.de/service/download/oeffentlich/>

Entretien - Maintenance

Laver la couche seulement avec beaucoup d'eau, par exemple une brosse de lavage de voiture douce et non rayeuse. L'utilisation d'un nettoyeur haute pression n'est pas recommandée. En cas de salessures plus importantes, vous pouvez également utiliser une solution savonneuse douce (pas d'eau de Javel, d'ammoniaque ou de nettoyeurs alcalins !) pour faciliter le nettoyage.

Scellage

Les passages horizontaux entre le vitrage et le profil doivent être scellés avec du silicone neutre et transparent, afin de réduire au minimum l'entrée d'eau et donc de saleté dans les vitrages.

Avantage: La couche a une meilleure apparence visuelle à long terme. C'est précisément dans ces zones que la propulsion à la formation d'algues diminue considérablement. Les joints d'étanchéité élastiques durables sont des joints d'entretien et ne sont donc pas couverts par la garantie ou la garantie et doivent être vérifiés régulièrement, l'ongle ou la Garantie.

Attention :

N'utiliser que du silicone "réticulant neutre" pour l'étanchéité. C'est le mastic silicone le plus commun. Elle est disponible dans tous les magasins de bricolage ou chez KGT pour environ 4 à 7 euros la cartouche de 310 mm. Une cartouche est fournie avec le produit.

Assurance

Nous attirons votre attention sur le fait que toutes les assurances ne couvrent pas automatiquement les carrés potagers surélevés. Veuillez vous renseigner auprès de votre assurance.

Une demande de votre part

Pour nos campagnes publicitaires, nous sommes constamment à la recherche de nouveaux visuels.

Vous pouvez volontiers nous envoyer quelques photos de votre nouveau coin de paradis vert après avoir terminé le montage, de préférence sous forme numérique. Envoyez simplement votre message à :

info@kgt-gmbh.de

Nous vous remercions d'avance pour vos efforts et nous réjouissons de voir vos impressions.

NEDERLANDS

Opmerkingen over beglazing

De ISO-dubbelwandige panelen, d. w. z. beglazing, worden altijd met de kant met UV-bescherming aan de buitenkant geïnstalleerd. De platen zijn voorzien van een bijbehorend briefje op de beschermfolie of een gekleurde folie.

De folies mogen in geen geval onmiddellijk na het uitpakken worden verwijderd, zodat de platen geen krasen maken. hat

In eerste instantie moet u de beschermfolies alleen aan de randen losmaken en pas volledig verwijderen nadat de installatie is voltooid. Plaats de beglazing niet op een Vernield langdurige blootstelling aan zonlicht. Onder bepaalde omstandigheden kan de folie op de beglazing branden en moeilijk op te lossen zijn.

Water en condensaat

Afhankelijk van de weersomstandigheden of neerslag kunnen lekkages optreden, evenals condensvorming aan de binnenkant van het huis en in de dubbelwandige panelen. Dit effect treedt op omdat de ISO-dubbelwandige panelen niet "waterdampdiffusiebestendig" zijn, d. w. z. vocht komt in de vorm van waterdamp de plaat binnen en leidt onder andere tot een "beslagen" uiterlijk. Dit is een puur visueel effect en kan niet worden vermeden als de beglazing correct is uitgevoerd. De platen kunnen hierdoor niet beschadigd raken, zelfs niet bij vorst. De keuze van de locatie en voldoende ventilatie kunnen dit effect verminderen.

Zeehonden

De meeste wigafdichtingen worden als dubbele streng geleverd. Je moet deze streng dus in het midden uit elkaar trekken om twee individuele zegels te krijgen.

Omdat de afdichtingen werken volgens de temperatuur (in de zomer zet het uit; in de winter trek het samen), moet bij het snijden rekening worden gehouden met een toevoeging.

Voorbeeld:

Langte deurprofiel x 5% Toegift = X
748 mm x 1,05 = 785 mm

Het is belangrijk dat de afdichtingen op een "gecomprimeerde" manier worden verwerkt. Door de QR-code te scannen, kunt u details zien over het plaatsen van de zegels.



U kunt de installatie-instructies ook vinden via de volgende link:

<https://www.kgt-gmbh.de/service/download/oeffentlich/>

Verzorging - Onderhoud

Was het zijelement alleen met veel water, bijv. een zachte, niet-krasende autowasborstel. Bij zwaardere vervuiling kunt u ook een mild sopje gebruiken om de reiniging te ondersteunen. Let in dergelijke gevallen op de gebruiksaanwijzing van de gebruikte remedie. Wij aanvaarden geen enkele aansprakelijkheid voor schade veroorzaakt door onjuist gebruik van verkeerde reinigingsmiddelen.

Afdichting

In principe hoeft het koude frame niet te worden verzegeld. We raden echter aan om de overgangen van de beglazing naar het profiel af te dichten met neutraal vernet, transparante siliconen, zodat er zo min mogelijk water en dus weinig vuil in de glasbakken kan komen. Voordeel: Het onttrekt ziet er op de lange termijn beter uit. Vooral in deze gebieden neemt de reiniging tot algemeenlijk af.

Bijvend elastische afdichtingsvoegen zijn onderhoudsvoegen en vallen daarom niet onder garantie of waarborg.

Aandacht:

Gebruik voor de afdichting alleen "neutrale crosslinking" siliconen, anders kunnen er spanningsscheuren in de kunststof beglazing ontstaan. Dit is de meest voorkomende siliconenkit. Het is verkrijgbaar in elke bouwmarkt of bij KGT voor ongeveer 4 - 7 euro per 310 mm patroon. Bij het koude frame wordt een cartouche meegeleverd.

Verzekering

Houd er rekening mee dat niet alle verzekeringen deze eigendommen automatisch dekken. Neem contact op met uw verzekeringsmaatschappij.

Een verzoek aan u

We zijn voortdurend op zoek naar nieuwe beelden voor onze reclameacties.

Na de installatie bent u van harte welkom om ons enkele foto's van uw nieuwe oase op het platteland te sturen, idealiter in digitale vorm. Stuur uw bericht naar:

Info@kgt-gmbh.de

Wij danken u bij voorbaat voor uw inspanningen en kijken uit naar uw indrukken.

Symbolik



Dichtung auf Gehrung passend zuschneiden



Profil mit der abgeschrägten Seite nach oben



Anzahl der zu wiederholenden Schritte



Stegverlauf



Ansicht von unten, um 180° gedreht



Nur leicht anziehen!



Hier Silikon benutzen!

(Verarbeitungshinweise seitens des Herstellers auf der Kartusche sind zu beachten!)

Symbolism



Cut seals



Profile with sloped edge to the top



Number of repeating steps



Run of straps



Turn view



Tighten easily

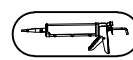

Use silicone!

(Processing instructions from the manufacturer on the cartridge must be observed!)

Symbolique



Couper le joint d'étanchéité



Profil avec le côté biseauté vers le haut



Nombre d'étapes à répéter



Trajectoire de la passerelle



Vue du dessous, pivotée à 180°



Serrer la vis / Visser le composant

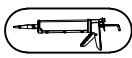

Utilisez du silicone ici !

(Les instructions du fabricant sur la cartouche doivent être respectées!)

Symbolisme



Snijd de pakking om in de verstek te passen



Profiel met de afgeschuinde kant naar boven



Aantal te herhalen stappen



Brug cursus



Weergave 180° gedraaid



Trek het gewoon lichtjes aan!

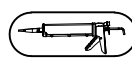

Gebruik hier siliconen!

(Verwerkingsinstructies van de fabrikant op de Cartridges moeten in acht worden genomen!)

INHALTSVERZEICHNIS



list of contents / table des matières / inhoudsopgave

Frühbeet 100/Frühbeetaufsatz 130

| | |
|--|---------|
| Deckblatt / bract / cape / dekblad | 1 |
| Allgemeine Hinweise / general information / remarques générales / Algemene informatie | 2 – 3 |
| Symbolik / symbolism / symbolique / symboliek | 4 |
| Inhaltsverzeichnis / list of contents / table des matières / inhoudsopgave | 5 |
| Stückliste / Parts list / Liste des pièces / Onderdelenlijst | 6 – 9 |
| Montage Rahmen unten / Bottom frame assembly / Montage du cadre en bas / Bodemframe-assemblage | 10 – 11 |
| Montage Seitenteile / Mounting side panels / Montage des parties latérales / Zijpanelen monteren | 12 – 13 |
| Einsetzen der Verglasung / Inserting the glazing / Mise en place du vitrage / De beglazing plaatsen | 14 – 16 |
| Montage Rahmen oben / Top frame assembly / Montage du cadre en haut / Montage bovenframe | 17 – 20 |
| Verbindung Rahmen oben mit Rahmen unten / Connection of top frame with bottom frame / Raccordement du cadre supérieur au cadre inférieur / Verbinding van bovenframe met onderframe | 21 – 22 |
| Montage Distanzhülse / Mounting spacer sleeve / Montage de la douille d'écartement / Montage afstandshuls | 23 |
| Montage Deckel / Mounting cover / Montage du couvercle / Montageafdekking | 24 – 30 |
| Verbindung Deckel mit Untergestell / Connecting the cover to the base frame / Liaison entre le couvercle et la base / Verbinding tussen deksel en basisframe | 31 – 32 |
| Montage Handaufsteller / Assembly manual stand / Montage de la potence manuelle / Montagehandleiding standaard | 33 |
| Montage Bodenanker -> Frühbeet 100 / Floor anchor assembly -> Cold frame 100 Montage de l'ancrage au sol -> lit de couche 100 / Vloeranker montage -> Koud frame 100 | 34 |
| Montage auf Holz-Hochbeet -> Frühbeetaufsatz 130 / Mounting on wooden raised bed -> cold frame attachment 130 / Montage sur lit surélevé en bois -> Rehausse pour lit de couche 130 / Montage op houten verhoogd bed -> koudframebevestiging 130 | 35 |
| Montage auf Aluminium-Hochbeet 130 -> Frühbeetaufsatz 130 Mounting on aluminum raised bed 130 -> cold frame attachment 130 Montage sur lit surélevé en aluminium 130 -> rehausse pour lit précoce 130 Montage op aluminium verhoogd bed 130 -> koudframebevestiging 130 | 36 |
| | |
| | |
| | |



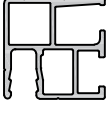
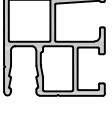
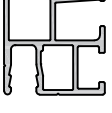
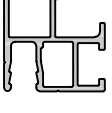
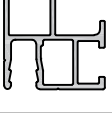
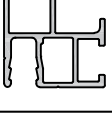
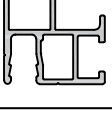
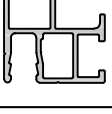
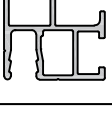
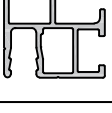
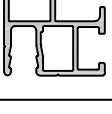

STÜCKLISTE

Frühbeet 100/Frühbeetaufsatz 130

| Pos. | Abbildung | Art.-Nr. | Bezeichnung | Anzahl | Bemerkung |
|------|---|--------------------|---|--------|--|
| 1 |  | P085-19-01-00-02-1 | Randsprosse 6 mm (Rahmen, vorn – hinten, unten) | 2 | Frühbeetaufsatz 130: 1161 mm Frühbeet 100: 969 mm |
| | | P085-26-01-00-02-1 | | 2 | |
| 2 |  | P085-20-01-00-02-1 | Randsprosse 6 mm (Rahmen, vorn, oben) | 1 | Frühbeetaufsatz 130: 1161 mm Frühbeet 100: 969 mm |
| | | P085-28-02-00-02-1 | | 1 | |
| 3 |  | P085-76-01-00-02-1 | Randsprosse 6 mm (Rahmen, hinten, oben) | 1 | Frühbeetaufsatz 130: 1161 mm Frühbeet 100: 969 mm |
| | | P085-78-01-00-02-1 | | 1 | |
| 4 |  | P085-07-01-00-02-1 | Randsprosse 6 mm (Seite, rechts – links, unten) | 2 | 848 mm |
| 5 |  | P085-79-01-00-02-1 | Randsprosse 6 mm (Seite, links, oben; Bohrung bei 681 mm) | 1 | 851 mm |
| 6 |  | P085-09-01-00-02-1 | Randsprosse 6 mm (hinten, links) | 1 | Frühbeetaufsatz 130: 238 mm Frühbeet 100: 393 mm |
| | | P085-22-01-00-02-1 | | 1 | |
| 7 |  | P085-10-01-00-02-1 | Randsprosse 6 mm (vorn, links) | 1 | Frühbeetaufsatz 130: 161 mm Frühbeet 100: 316 mm |
| | | P085-24-01-00-02-1 | | 1 | |
| 8 |  | P085-13-01-00-02-1 | Randsprosse 6 mm (Seite, rechts, oben; Deckel, rechts) | 2 | 851 mm |
| 9 |  | P085-17-01-00-02-1 | Randsprosse 6 mm (hinten, rechts) | 1 | Frühbeetaufsatz 130: 238 mm Frühbeet 100: 393 mm |
| | | P085-23-01-00-02-1 | | 1 | |
| 10 |  | P085-18-01-00-02-1 | Randsprosse 6 mm (vorn, rechts) | 1 | Frühbeetaufsatz 130: 161 mm Frühbeet 100: 316 mm |
| | | P085-25-01-00-02-1 | | 1 | |
| 11 |  | P085-81-01-00-02-1 | Randsprosse 6 mm (Deckel, links; Bohrung bei 734 mm) | 1 | 851 mm |
| 12 |  | P085-77-01-00-02-1 | Randsprosse 6 mm (Deckel, hinten) | 1 | Frühbeetaufsatz 130: 1161 mm Frühbeet 100: 969 mm |
| | | P085-75-01-00-02-1 | | 1 | |

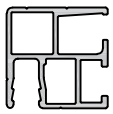
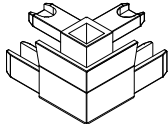
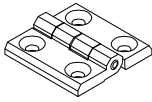
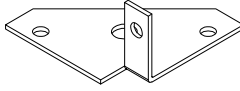
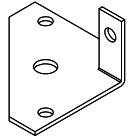
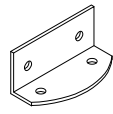

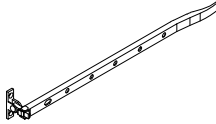
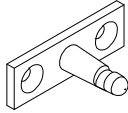

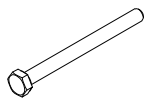



STÜCKLISTE

Frühbeet 100/Frühbeetaufsatz 130

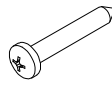
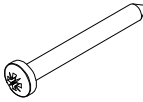
| Pos. | Abbildung | Art.-Nr. | Bezeichnung | Anzahl | Bemerkung |
|------|---|--|------------------------------------|--------|--|
| 13 |  | P085-30-01-00-02-1 P085-14-01-00-02-1 | Randsprosse 6 mm (Deckel, vorn) | 1 1 | Frühbeetaufsatz 130: 1161 mm Frühbeet 100: 969 mm |
| 14 |  | 9999000954 | Eckverbinder | 12 | |
| 15 |  | 9999001764 | Metallscharnier mit Senkbohrung | 2 | |
| 16 |  | 9999000074 | Befestigungssinnenecke links | 4 | |
| 17 |  | 9999001275 | Befestigungssinnenecke rechts | 4 | |
| 18 |  | 9999000100 | Halter | 1 | 44 mm |
| 19 |  | 9999000507 | Deckelstütze | 1 | ca. 400 mm |
| 20 |  | 9999000506 | Abstandsrolle | 1 | 10 mm |
| 21 |  | 9999000302 | Handaufsteller | 1 | |
| 22 |  | 9999000807 | Liesgt dem Handaufsteller bei. | 2 | |
| 23 |  | 9999000124 | Sechskantschraube M6 x 12 | 24 | DIN 933 |
| 24 |  | 9999000445 | Sechskantschraube M6 x 70 | 4 | DIN 933 |



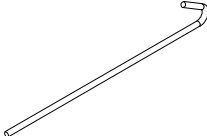
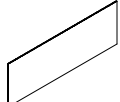

STÜCKLISTE

Frühbeet 100/Frühbeetaufsatz 130

| Pos. | Abbildung | Art.-Nr. | Bezeichnung | Anzahl | Bemerkung |
|------|---|------------|--|--------|--|
| 25 |  | 9999000128 | Sechskantmutter M6 | 28 | DIN 934 |
| 26 |  | 9999000941 | Bohrschraube mit Linsen Kopf 3,5 x 9,5 | 24 | DIN 7504 |
| 27 |  | 9999001269 | Linsenkopfschraube 4,8 x 13 | 1 | DIN 7981 |
| 28 |  | 9999002260 | Linsenkopfschraube 4,8 x 32 | 1 | DIN 7981 |
| 29 |  | 9999000463 | Linsenkopfschraube 4,8 x 80 | 4 | DIN 7981 |
| 30 |  | 9999000139 | Linsenkopfschraube 3,5 x 9,5 | 6 | DIN 7981 |
| 31 |  | 9999000392 | Senkkopfschraube 4,8 x 16 | 8 | DIN 7982 |
| 32 |  | 9999001266 | Senkschraube M3 x 8 | 2 | DIN 965 |
| 33 |  | 9999001268 | Hutmutter M3 | 2 | DIN 1587 |
| 34 |  | 9999000816 | Unterlegscheibe A6,4 | 8 | DIN 9021 |
| 35 |  | 9999000096 | Bodenanker | 4 | Nur bei Frühbeet 100: ø8 x ca. 400 mm |
| 36 |  | | Verglasung vorn 1183 mm x 182 mm Verglasung vorn 991 x 337 mm | 1 1 | Frühbeetaufsatz 130 Frühbeet 100 |

STÜCKLISTE

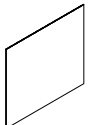
Frühbeet 100/Frühbeetaufsatz 130

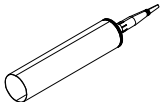
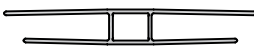
| Pos. | Abbildung | Art.-Nr. | Bezeichnung | Anzahl | Bemerkung |
|------|---|--------------------|--------------------------------------|----------------------|-------------------------------------|
| 37 |  | | Verglasung hinten 1183 x 260 mm | 1 | Frühbeetaufsatz 130 |
| | | | Verglasung hinten 991 x 415 mm | 1 | Frühbeet 100 |
| 38 |  | | Verglasung Seite 871 x 260/183 mm | 2 | Frühbeetaufsatz 130 |
| | | | Verglasung Seite 871 x 415/338 mm | 2 | Frühbeet 100 |
| 39 |  | | Verglasung Deckel 585 x 874 mm | 2 | Frühbeetaufsatz 130 |
| | | | Verglasung Deckel 991 x 874 mm | 1 | Frühbeet 100 |
| 40 |  | 9999001246 | Anlagedichtung 2 mm | 4,4 lfdm. 4 lfdm. | Frühbeetaufsatz 130 Frühbeet 100 |
| 41 |  | 10109413 | Silikonkartusche | 1 | |
| 42 |  | P190-01-02-00-02-1 | HKP-Plattenverbinder 6 mm | 1 | Frühbeetaufsatz 130 |
| 43 | | | | | |
| 44 | | | | | |
| 45 | | | | | |
| 46 | | | | | |
| 47 | | | | | |
| 48 | | | | | |

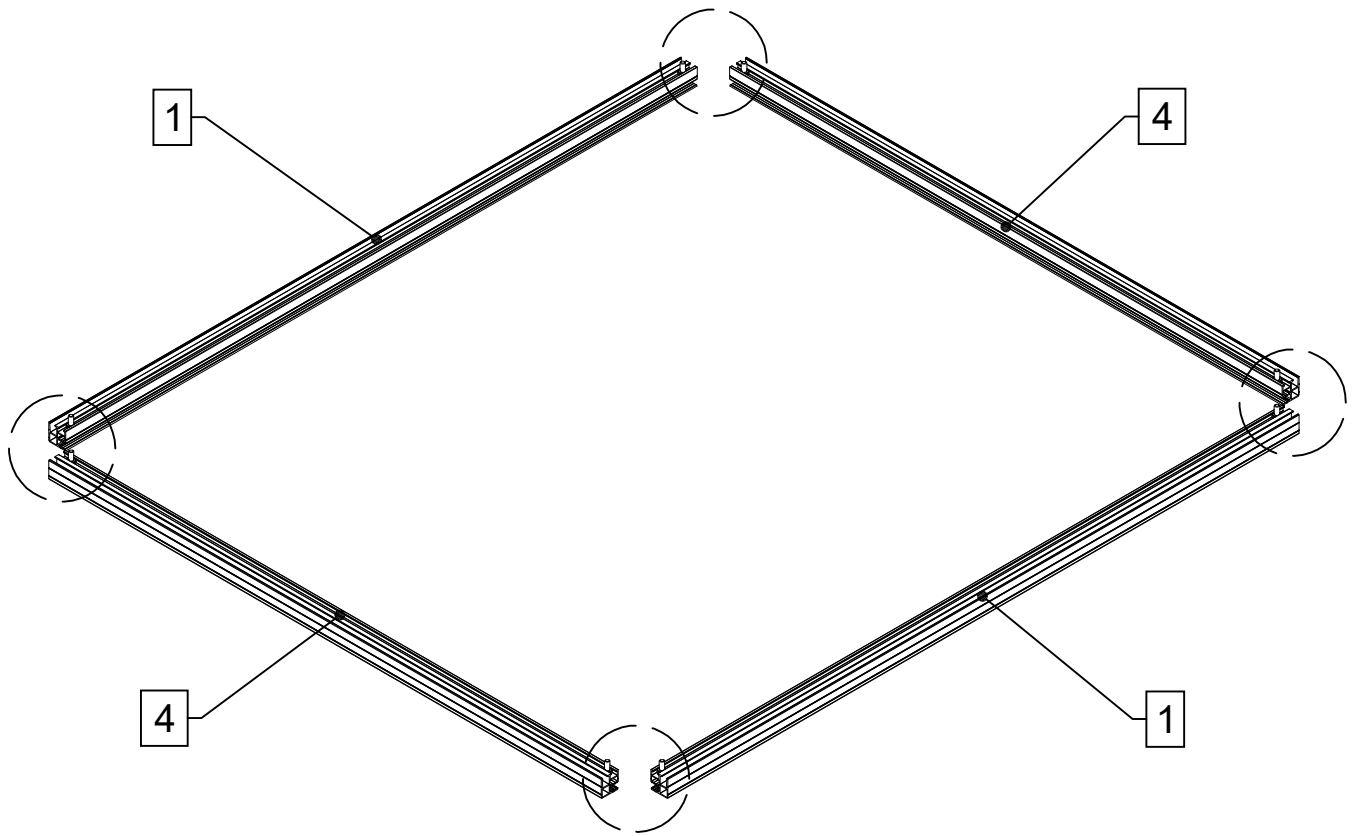

4x

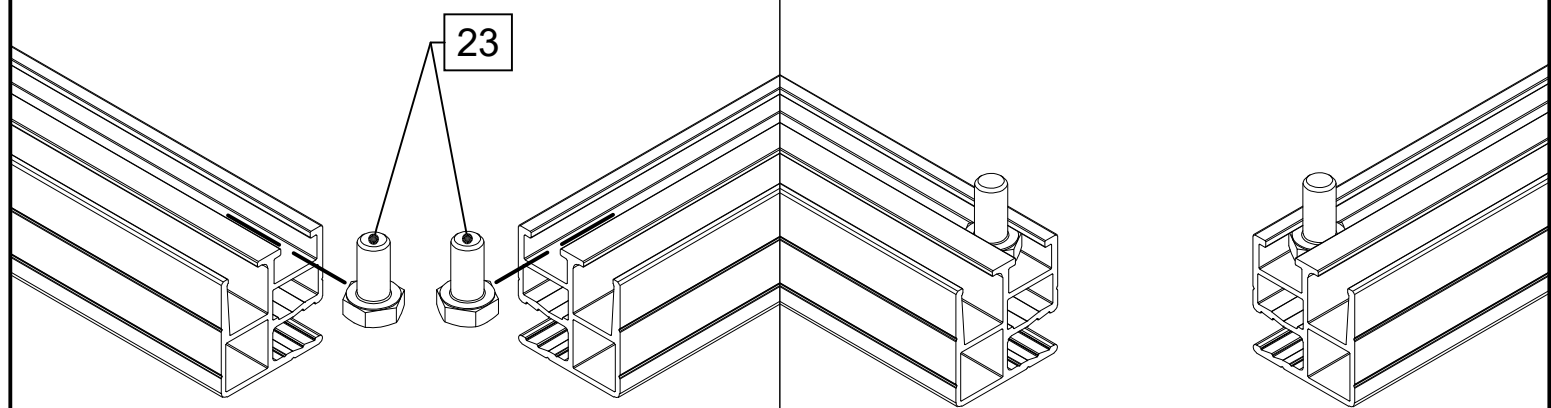

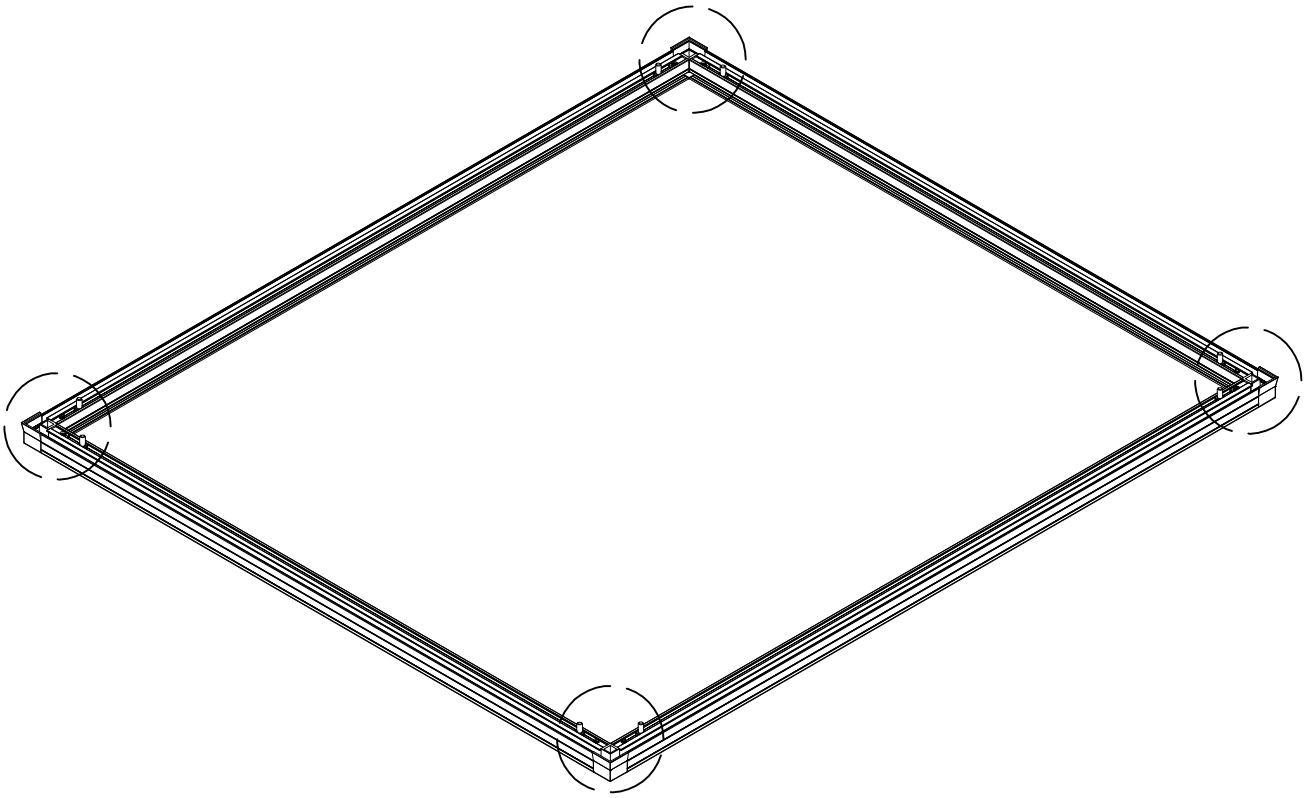

4x

4x

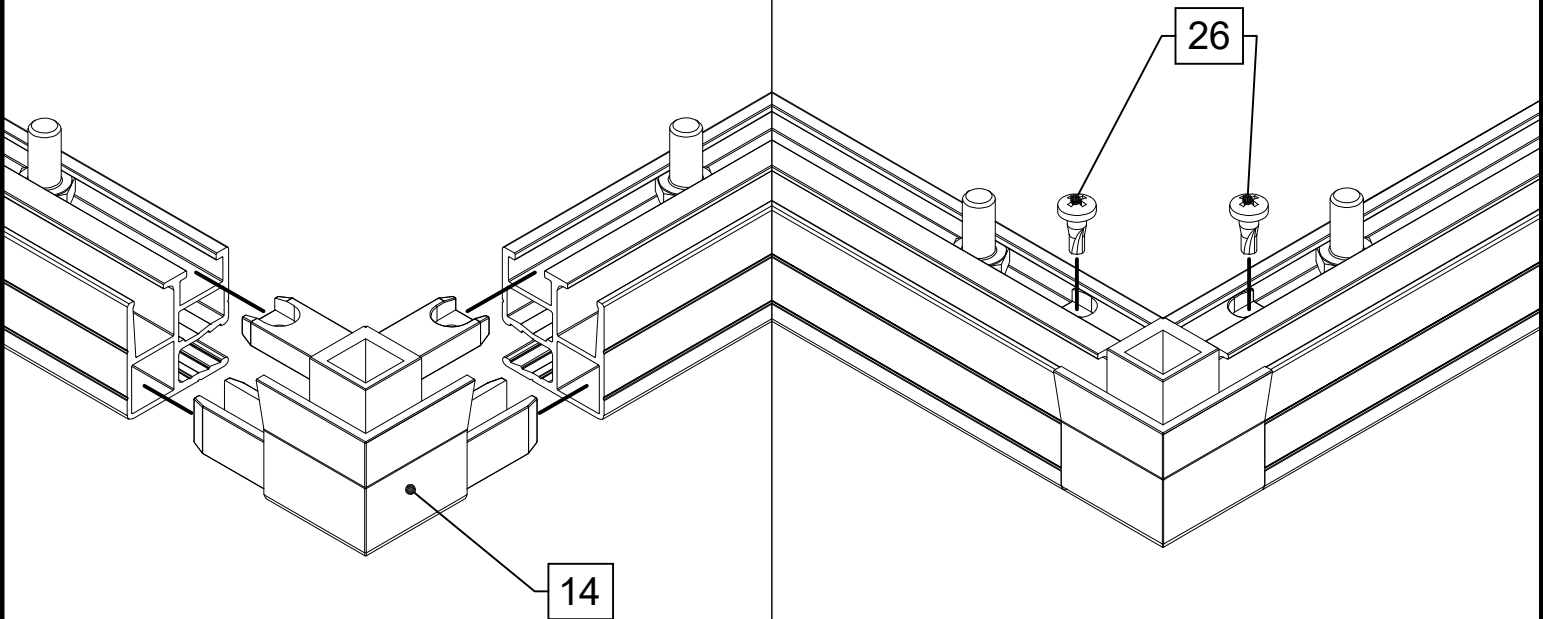

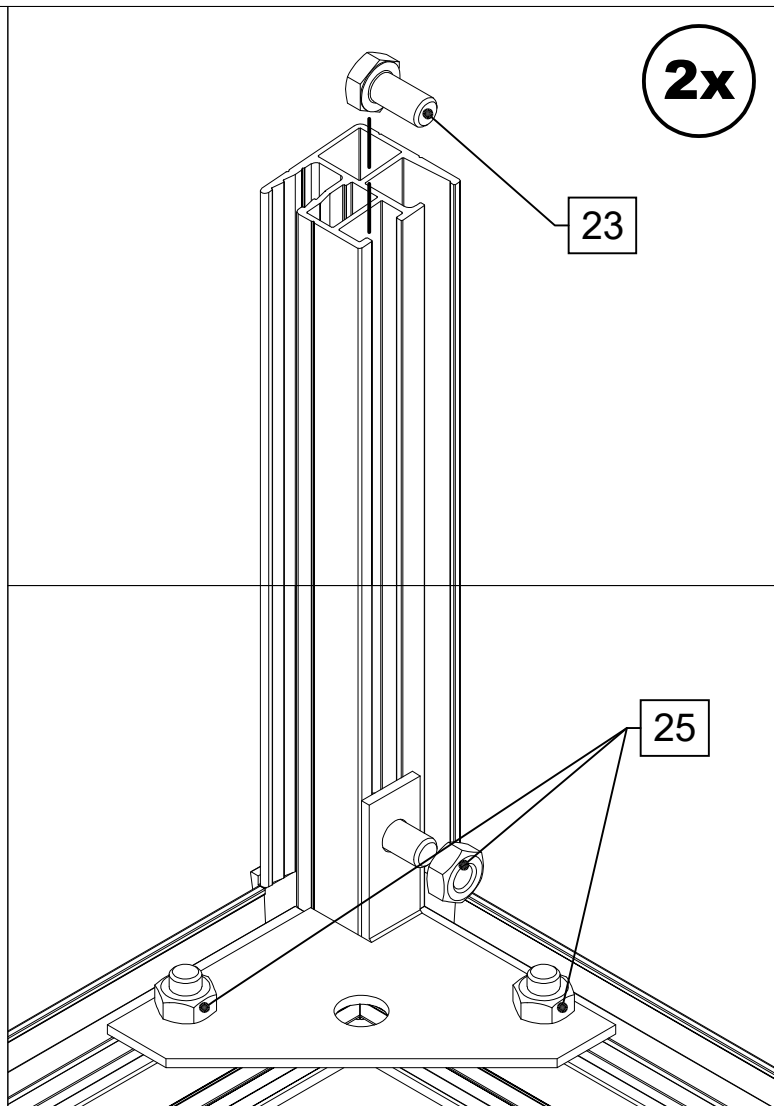
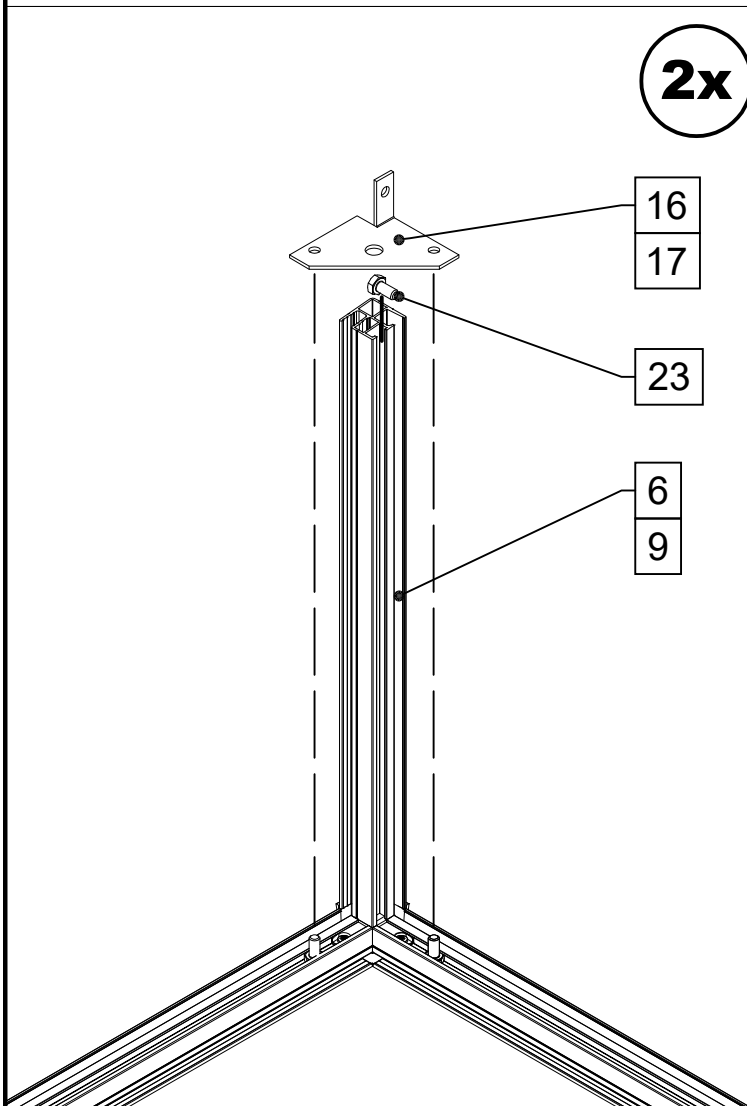
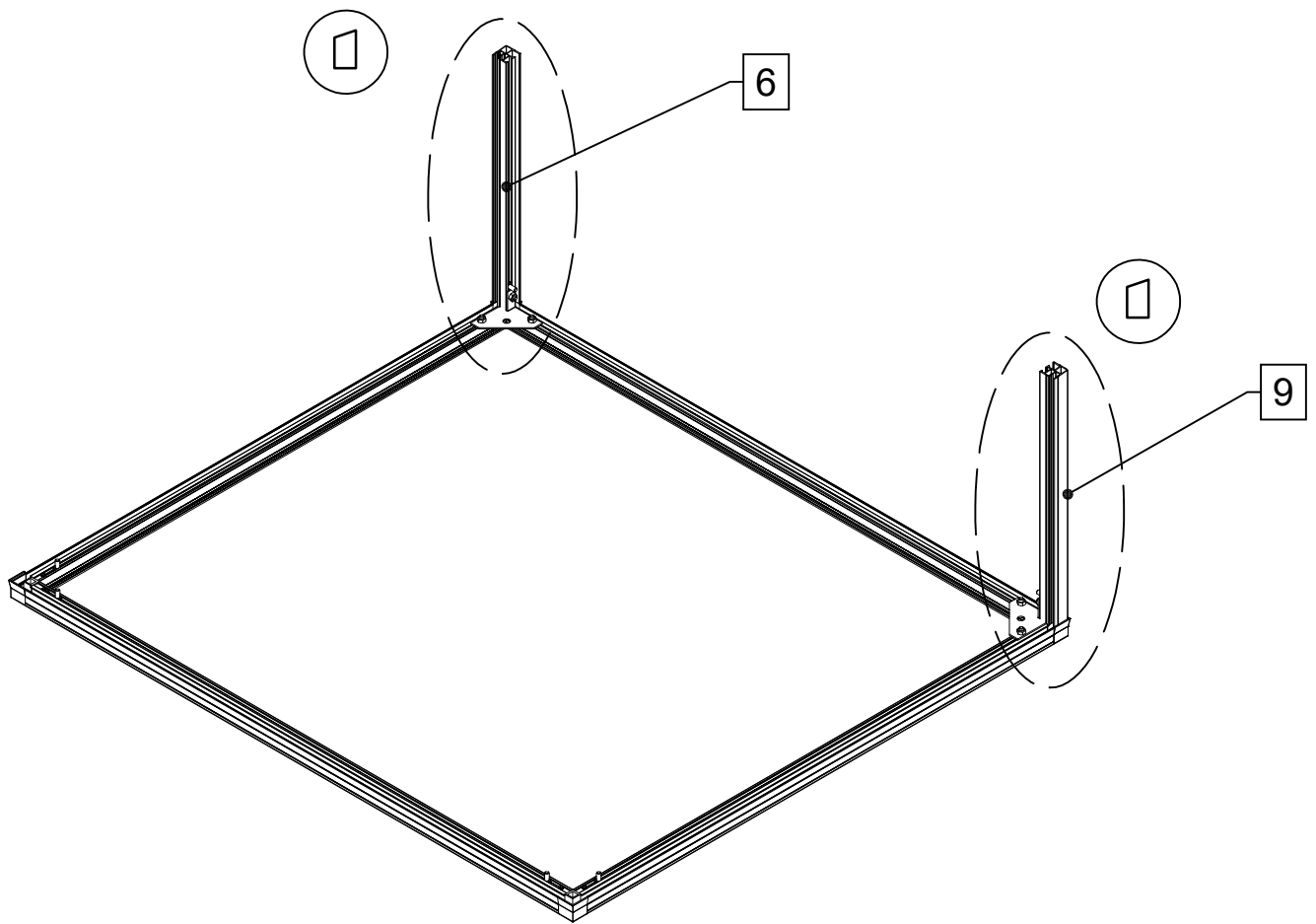

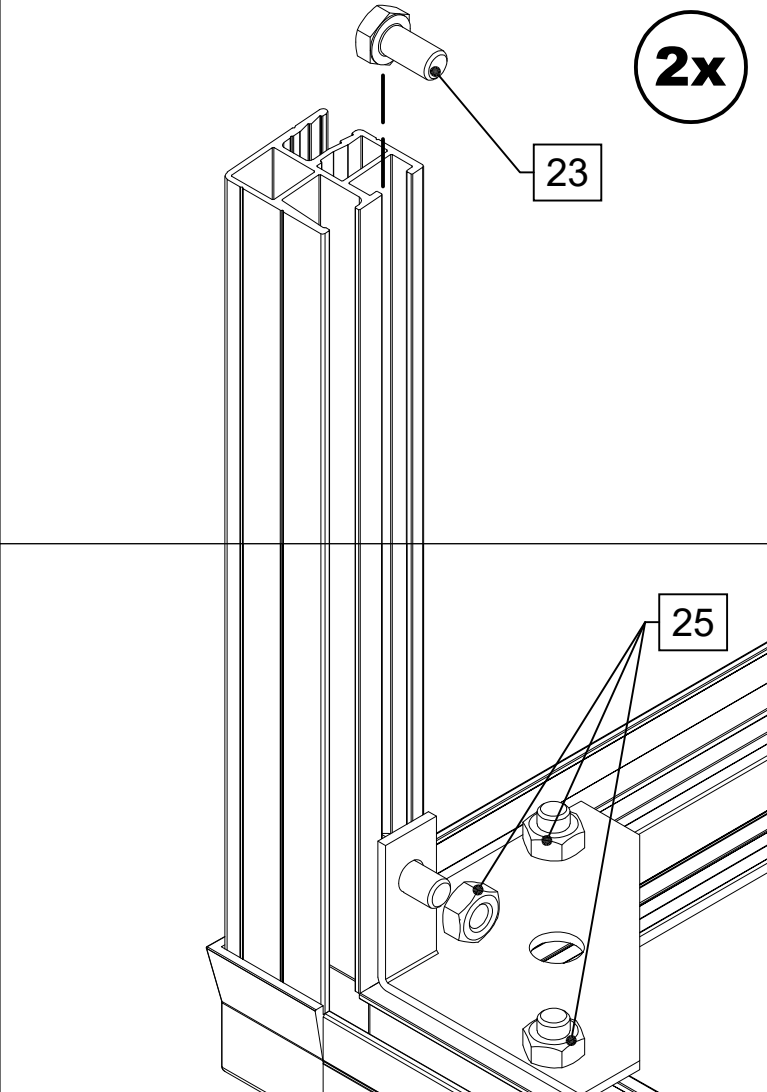
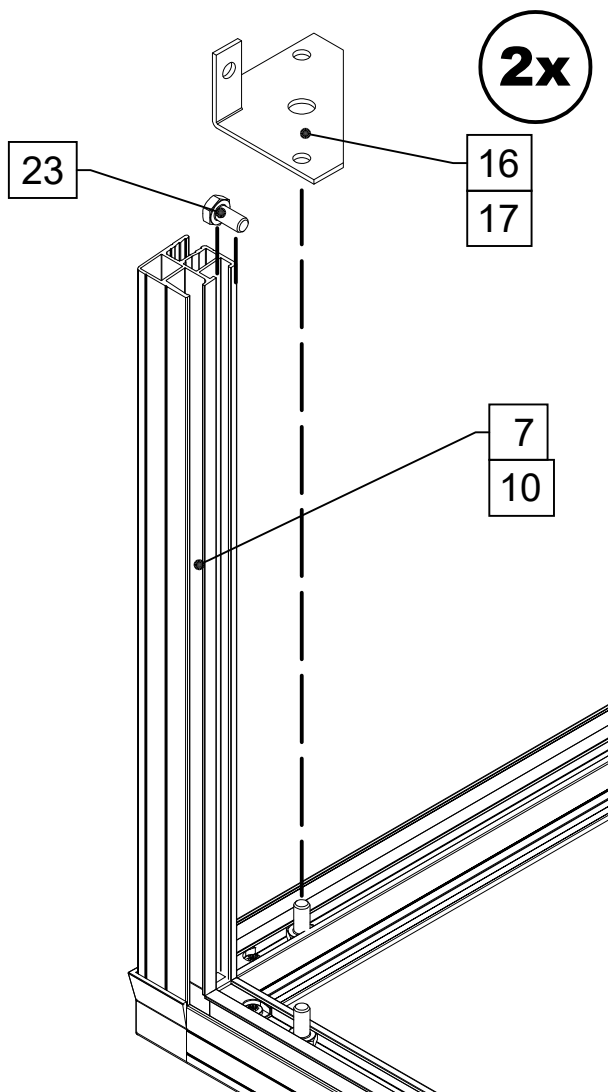
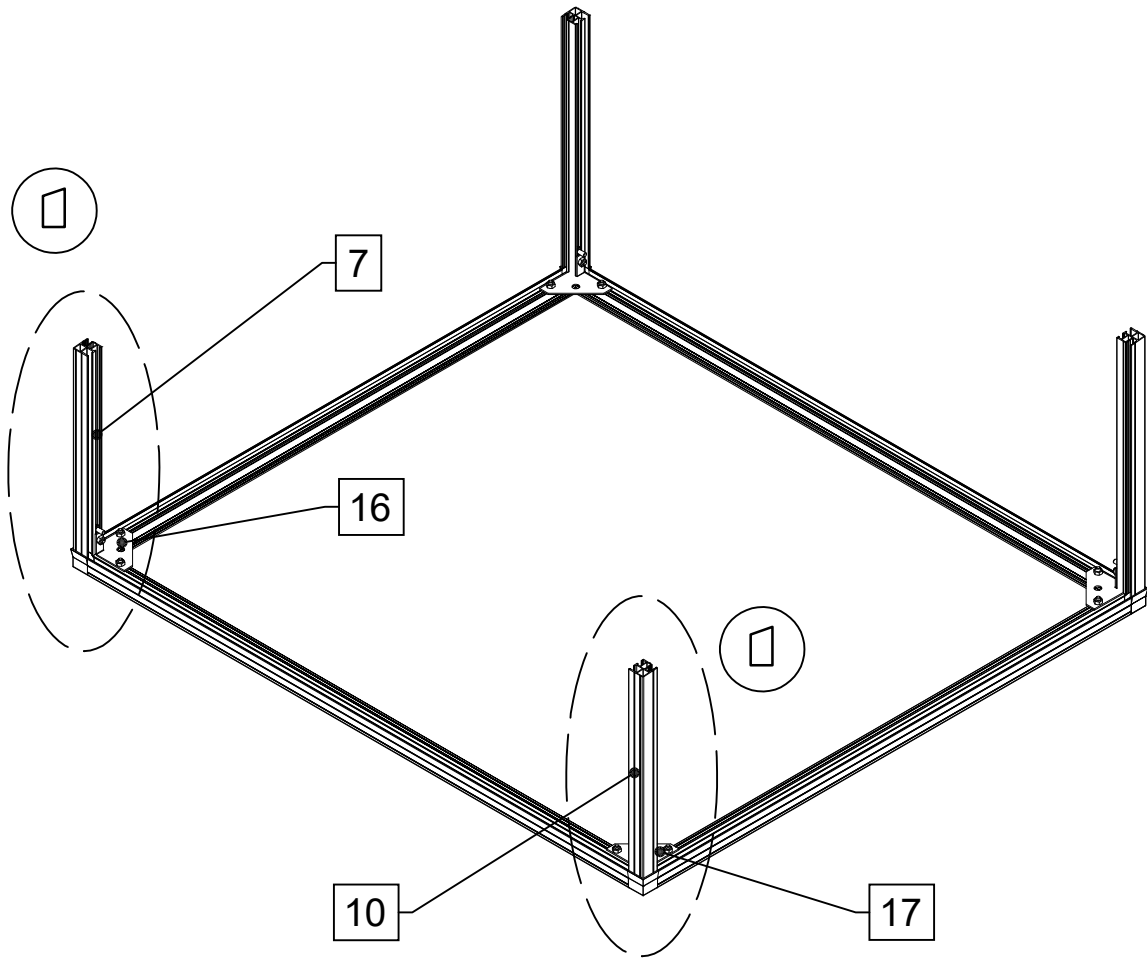

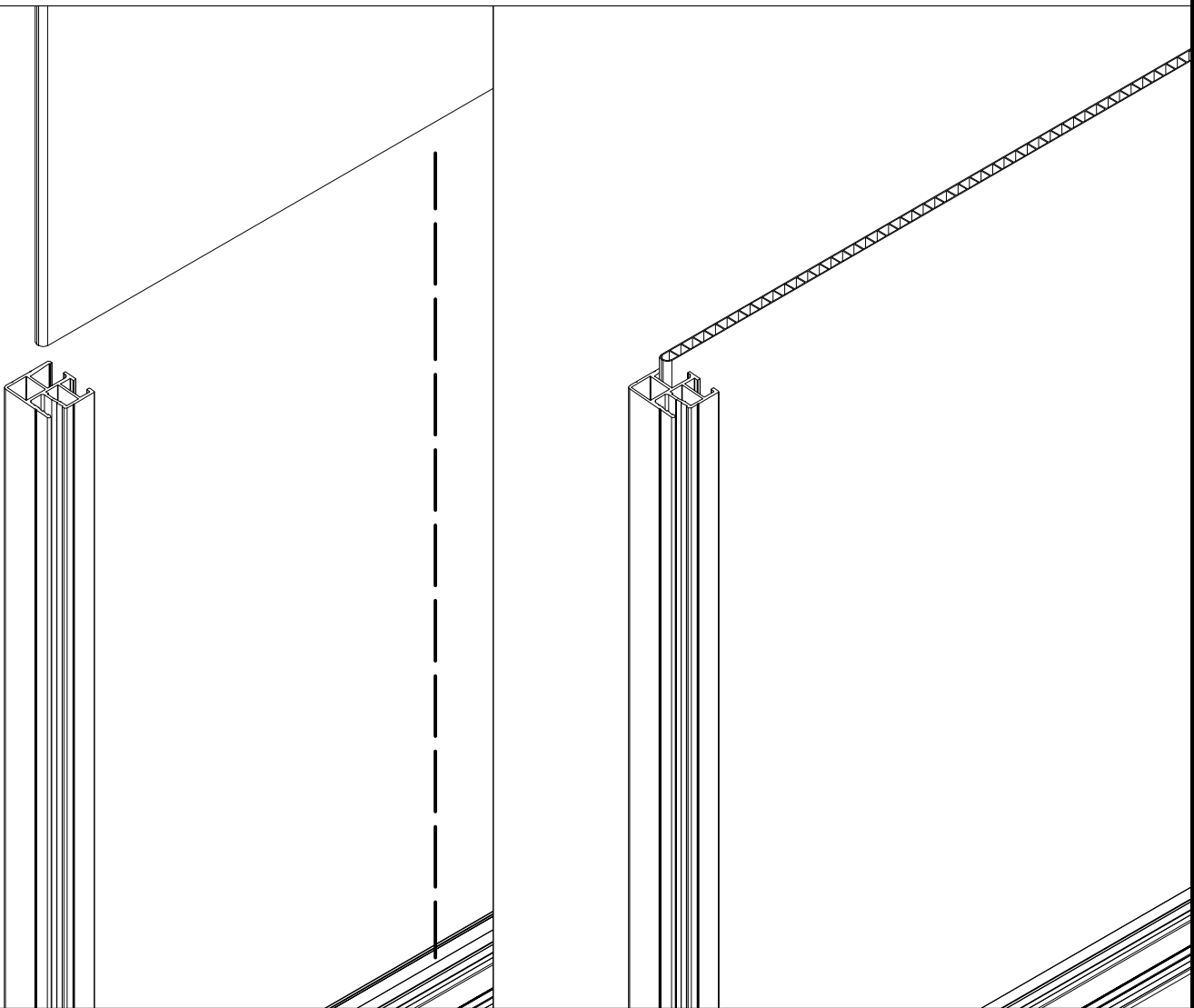
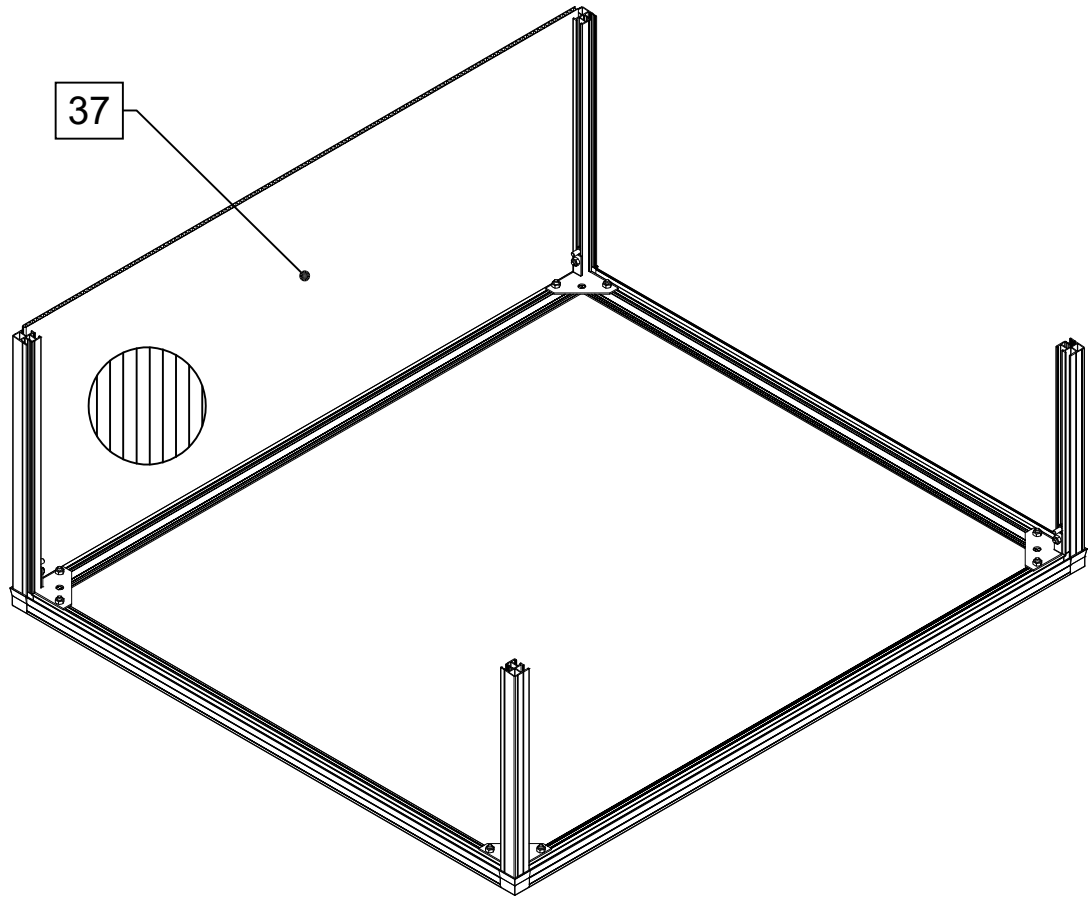

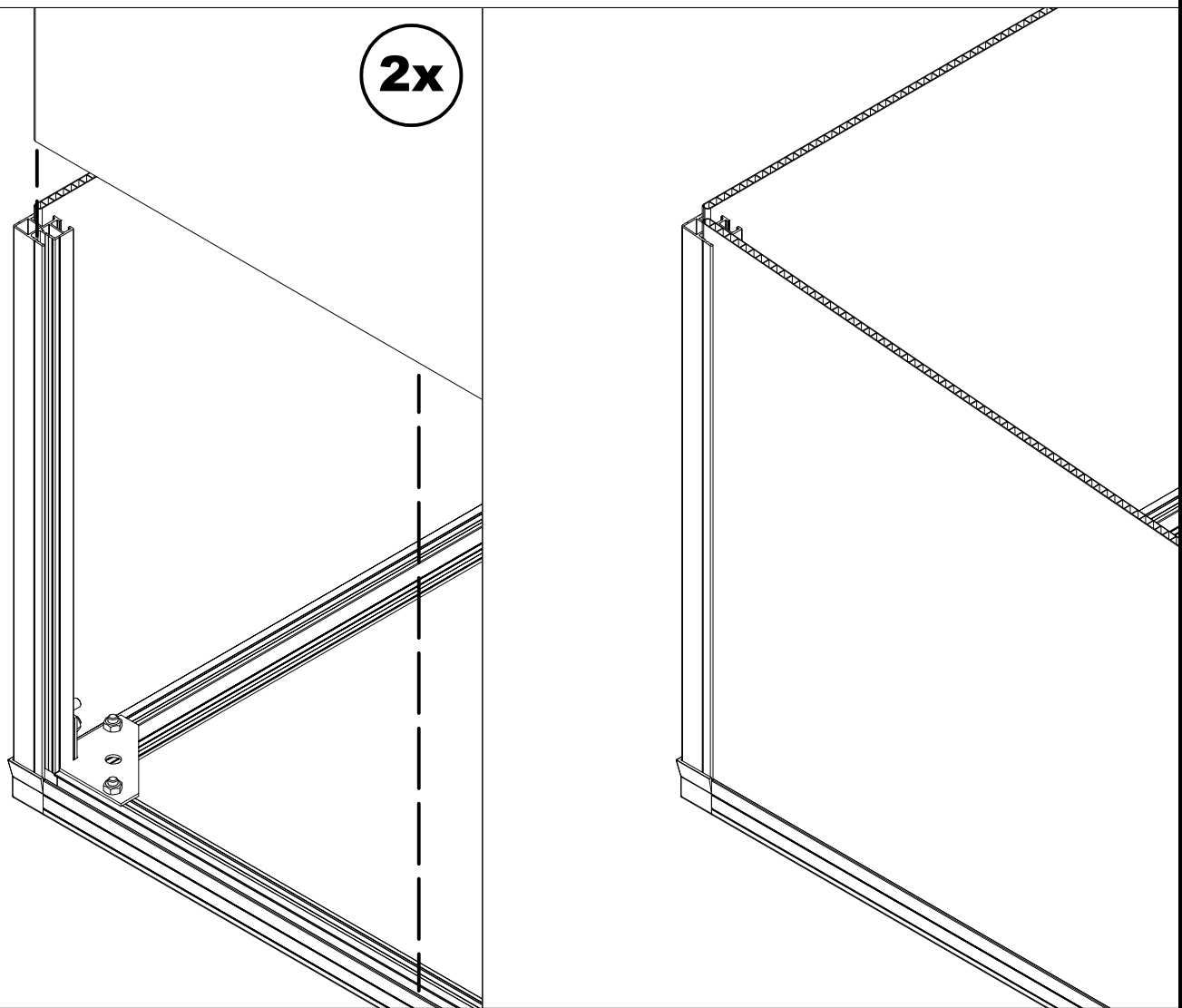
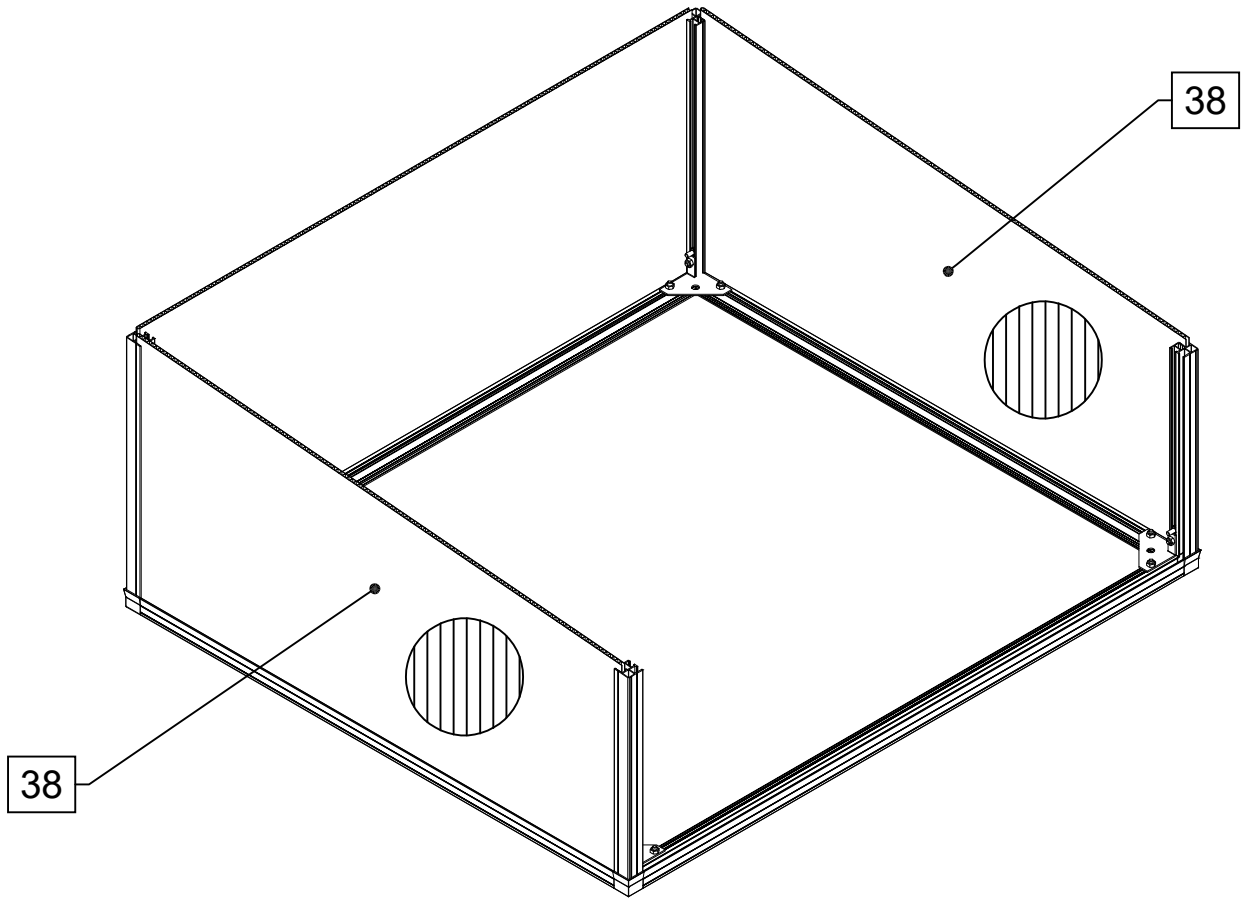

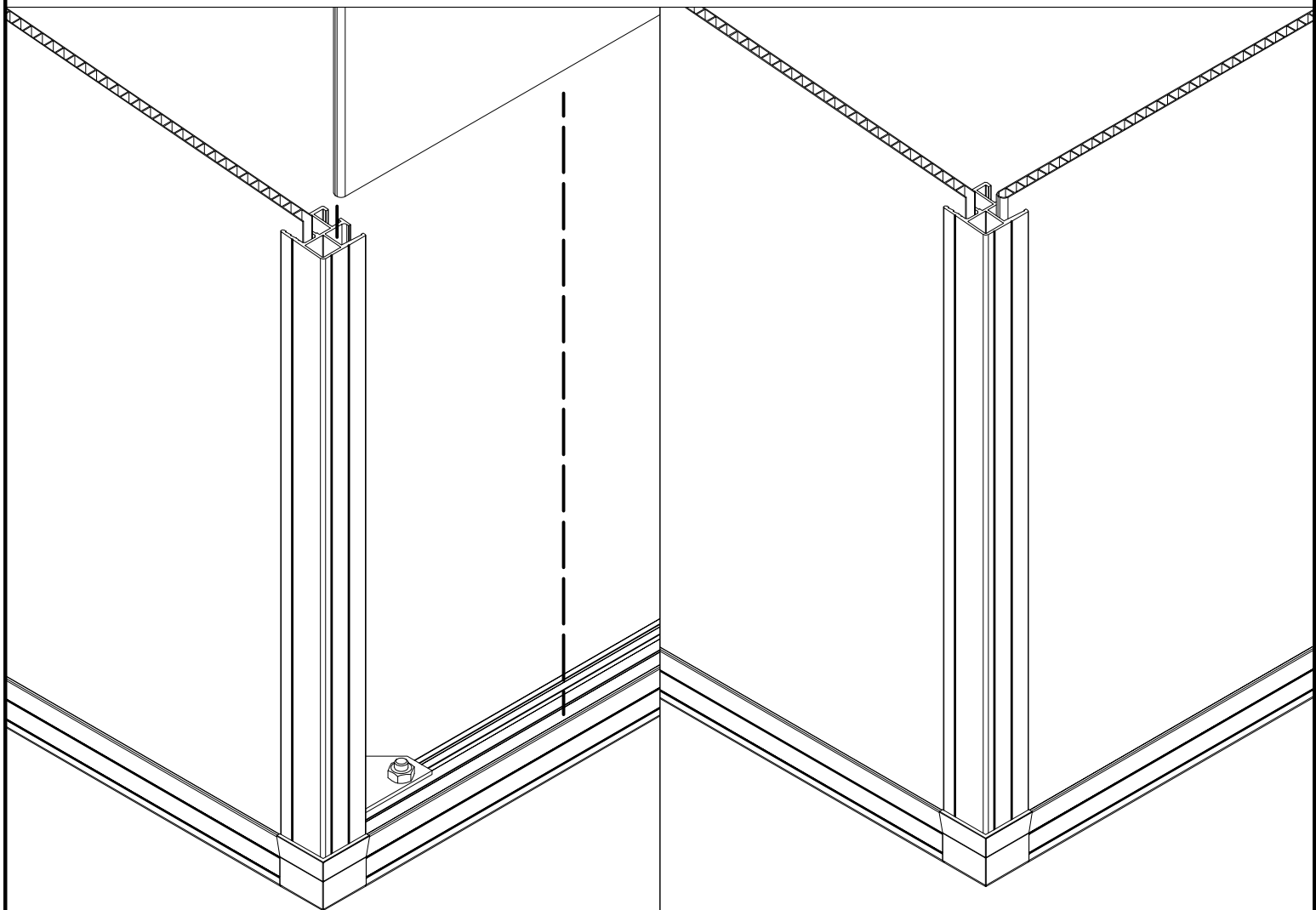
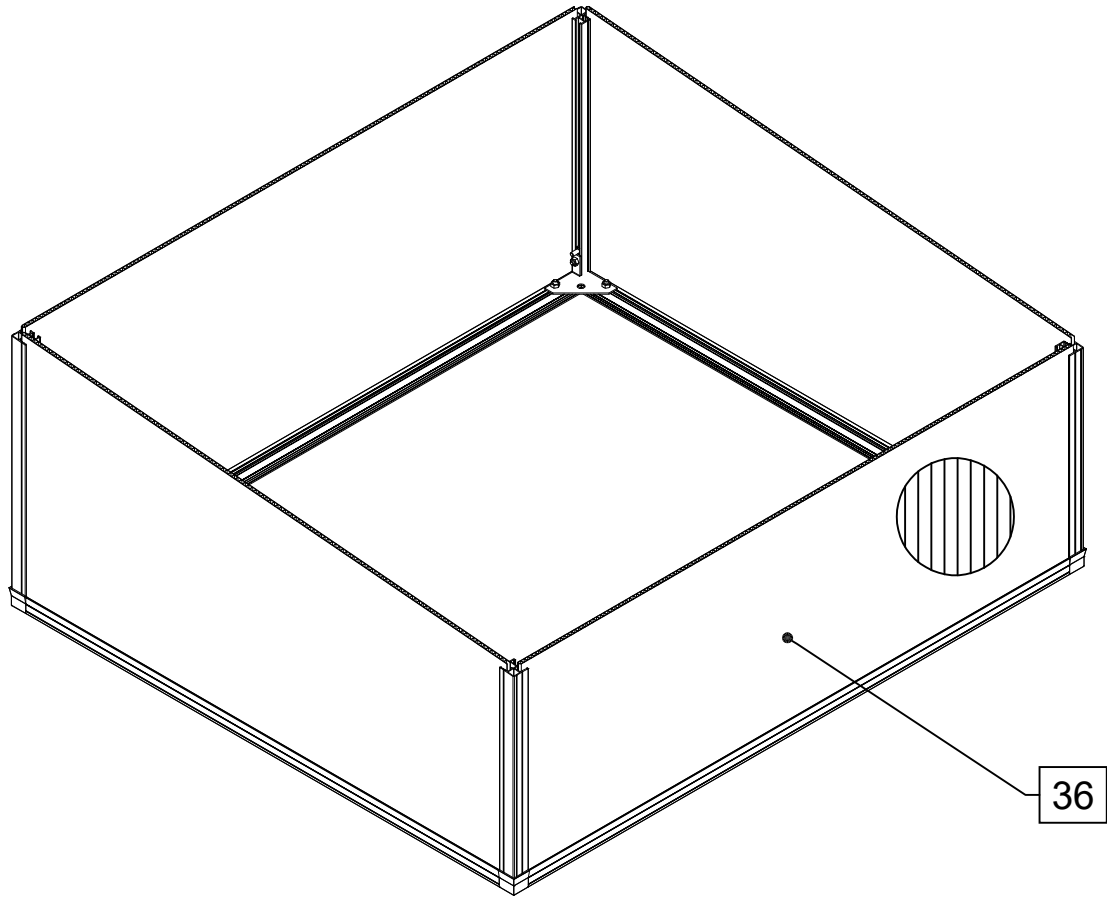

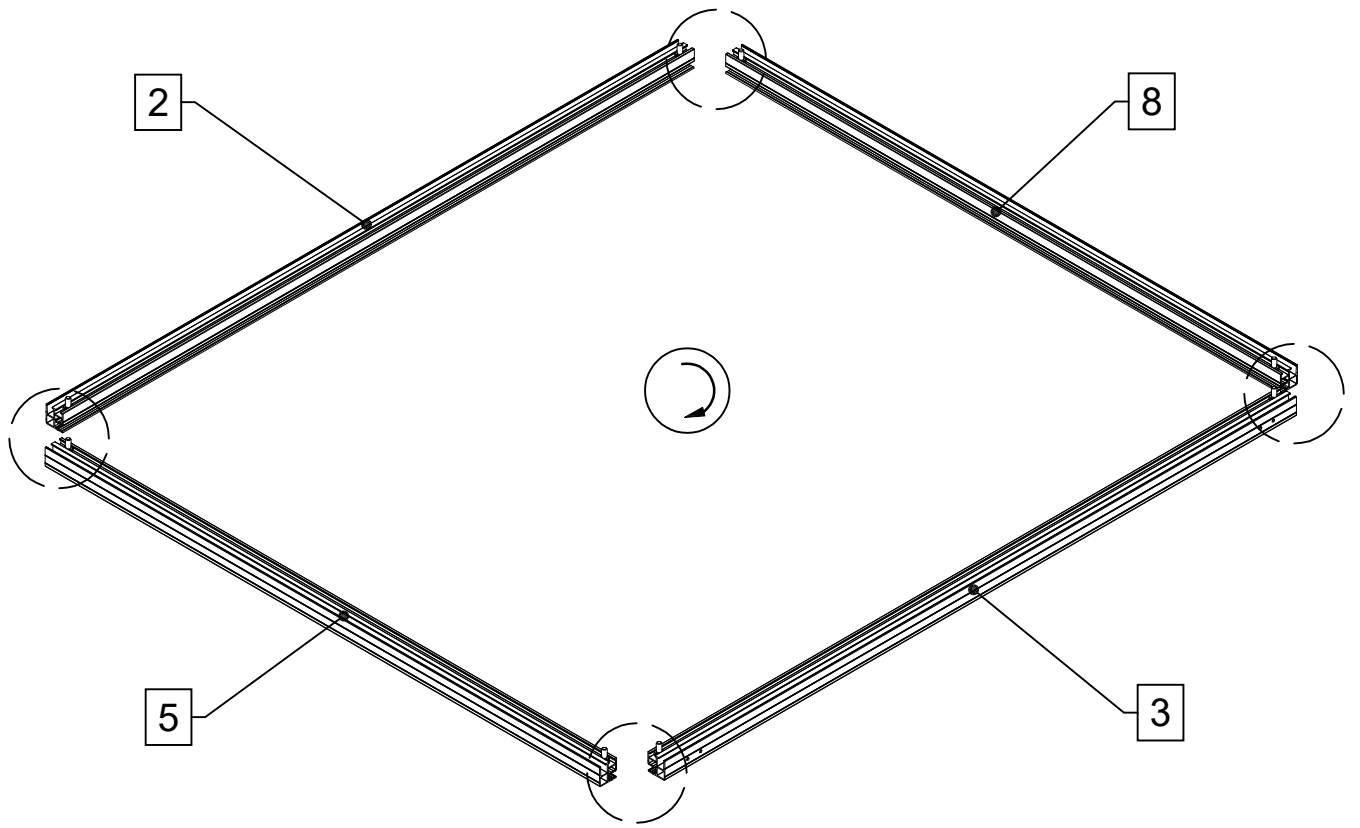

4x

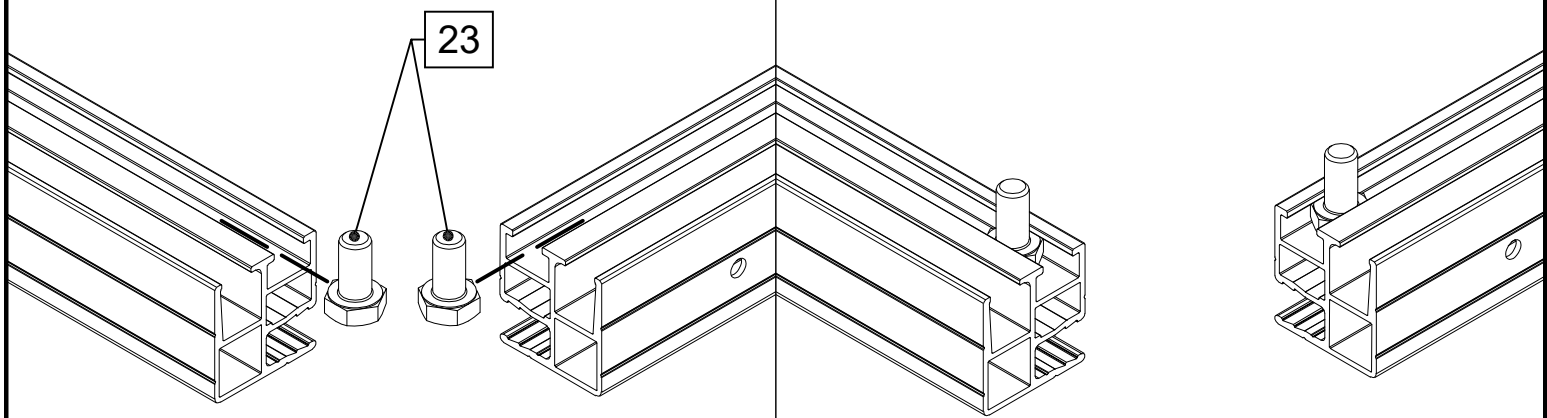

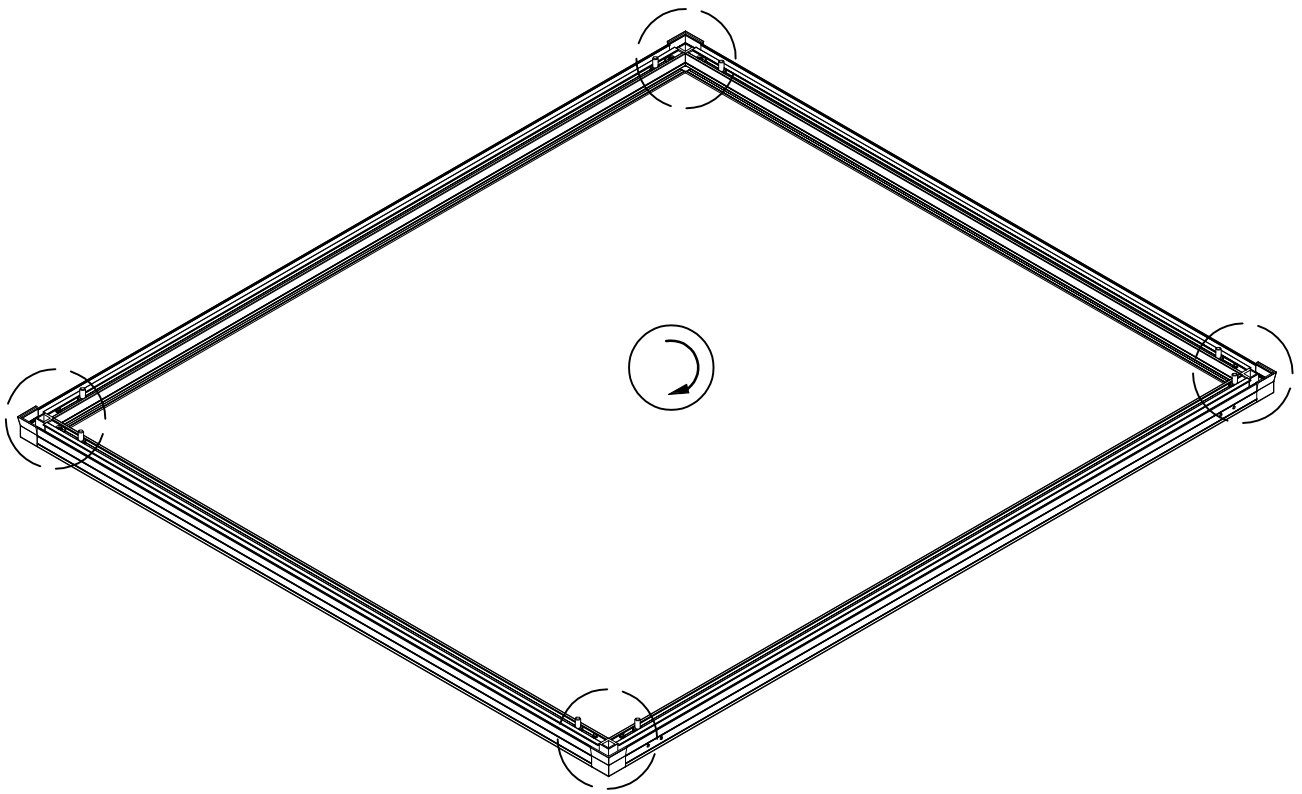

4x

4x

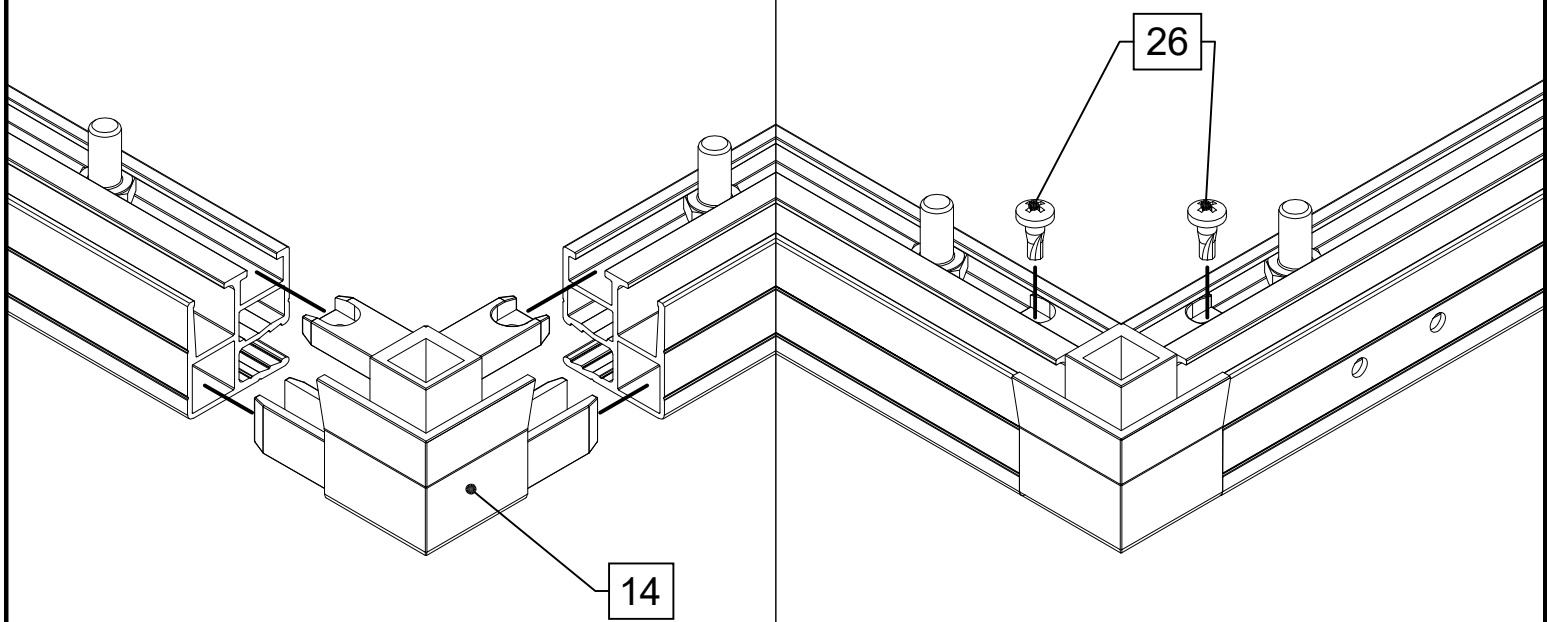

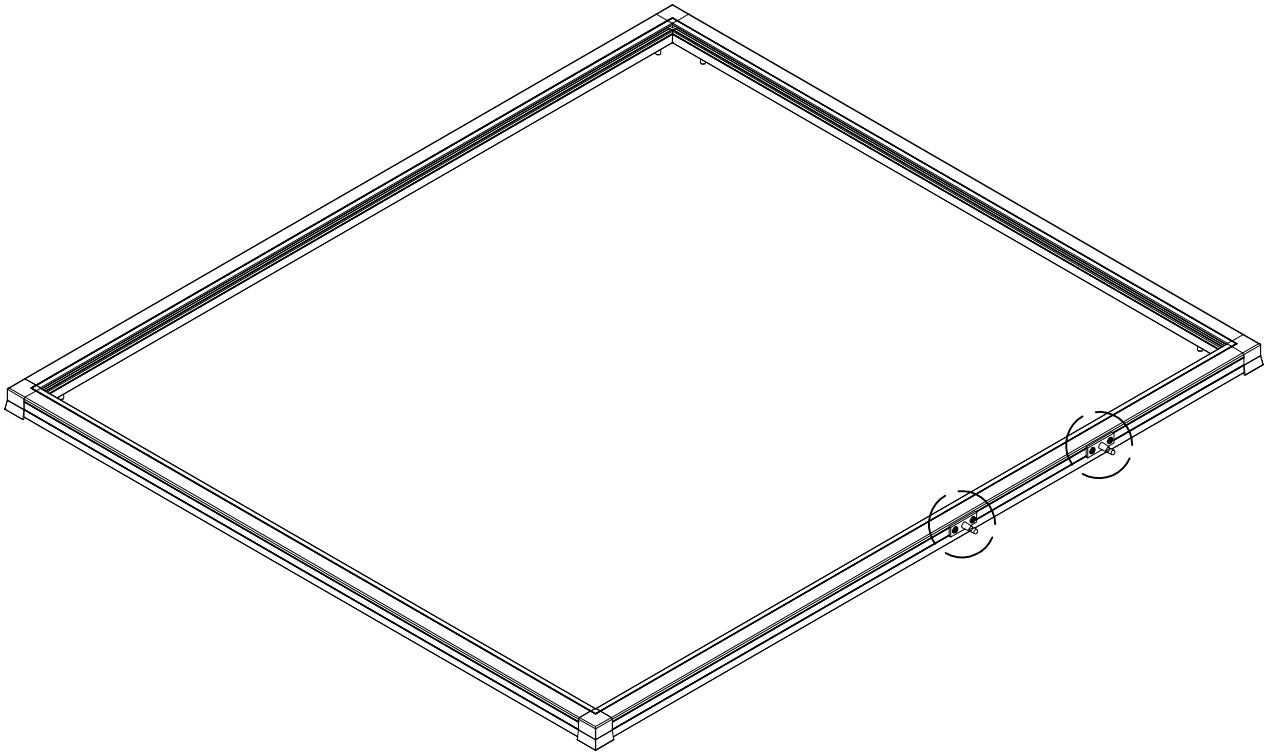

2x

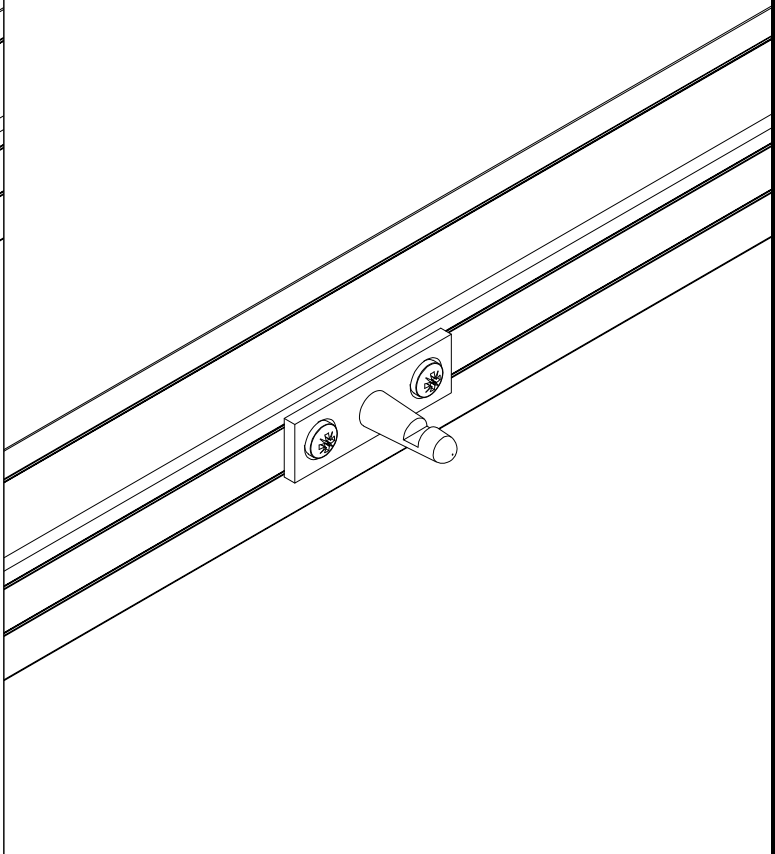
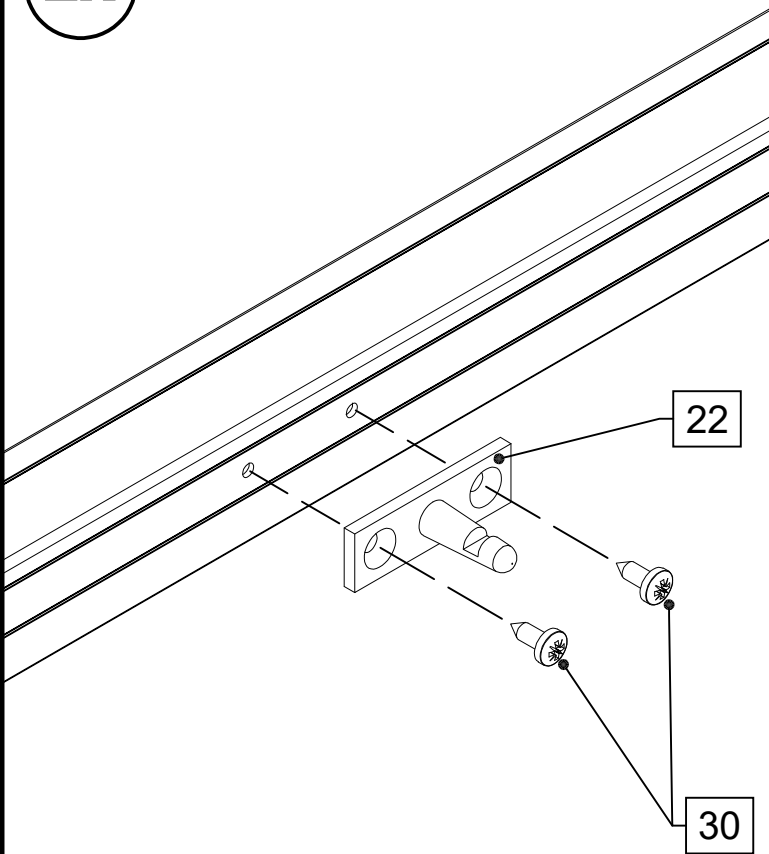

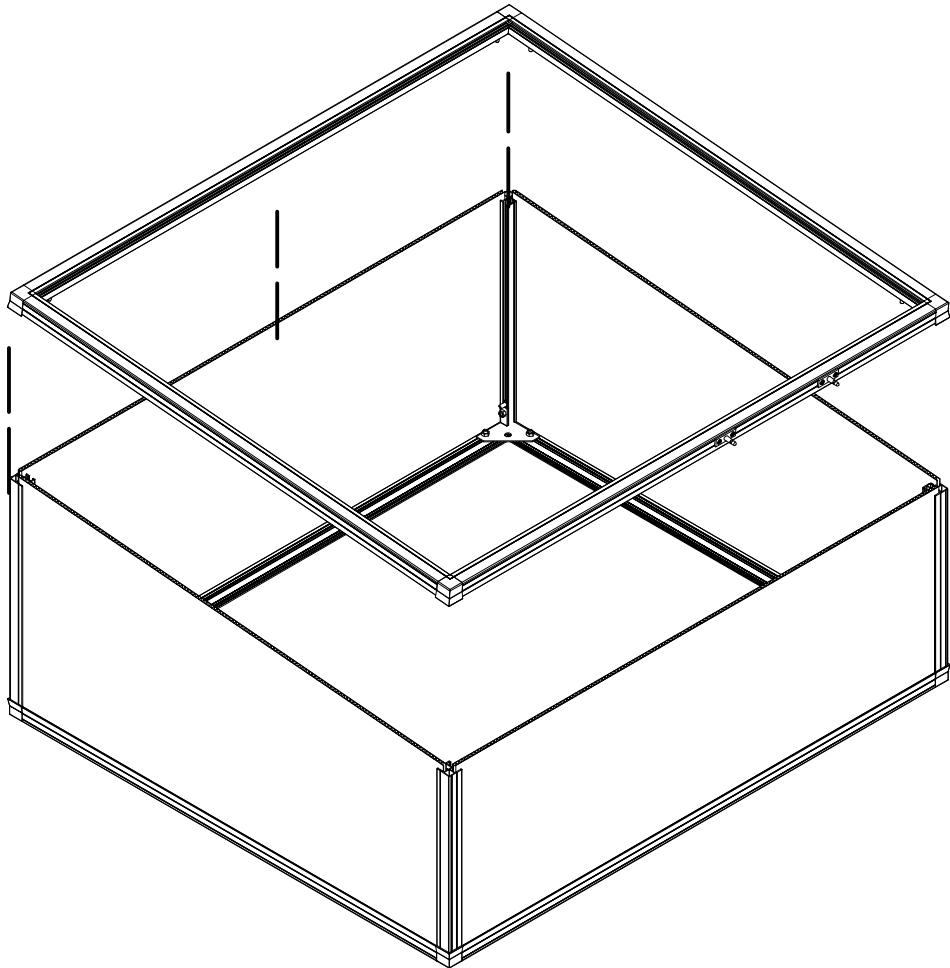
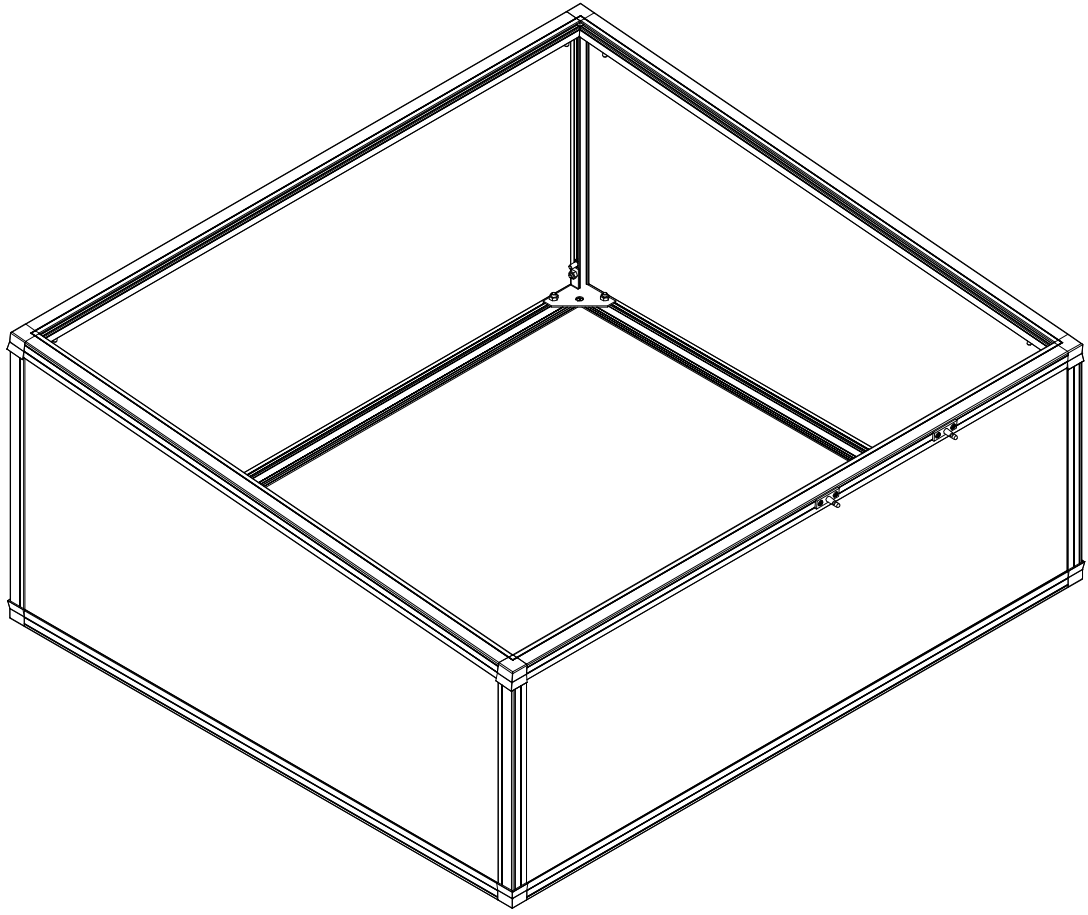

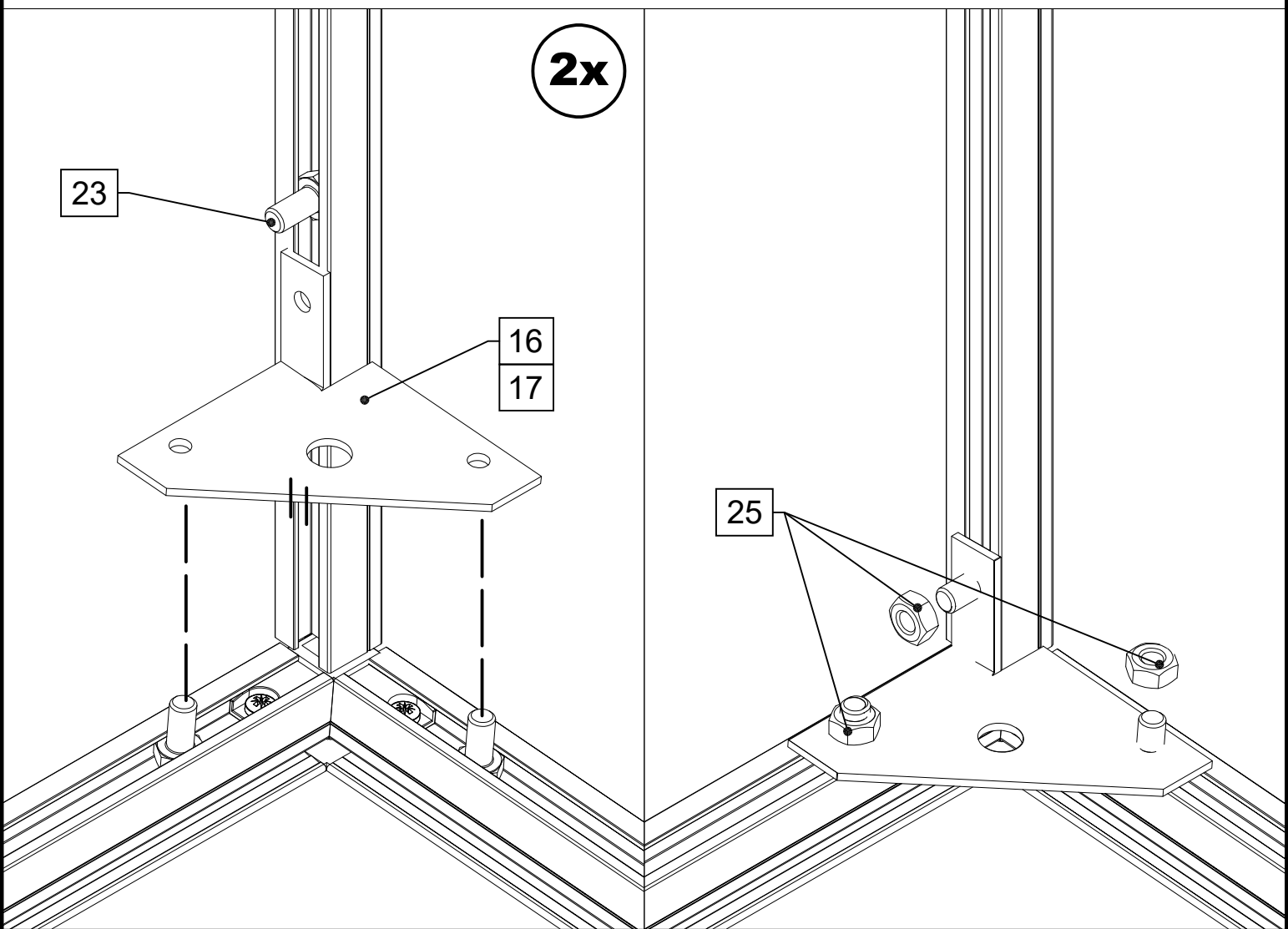
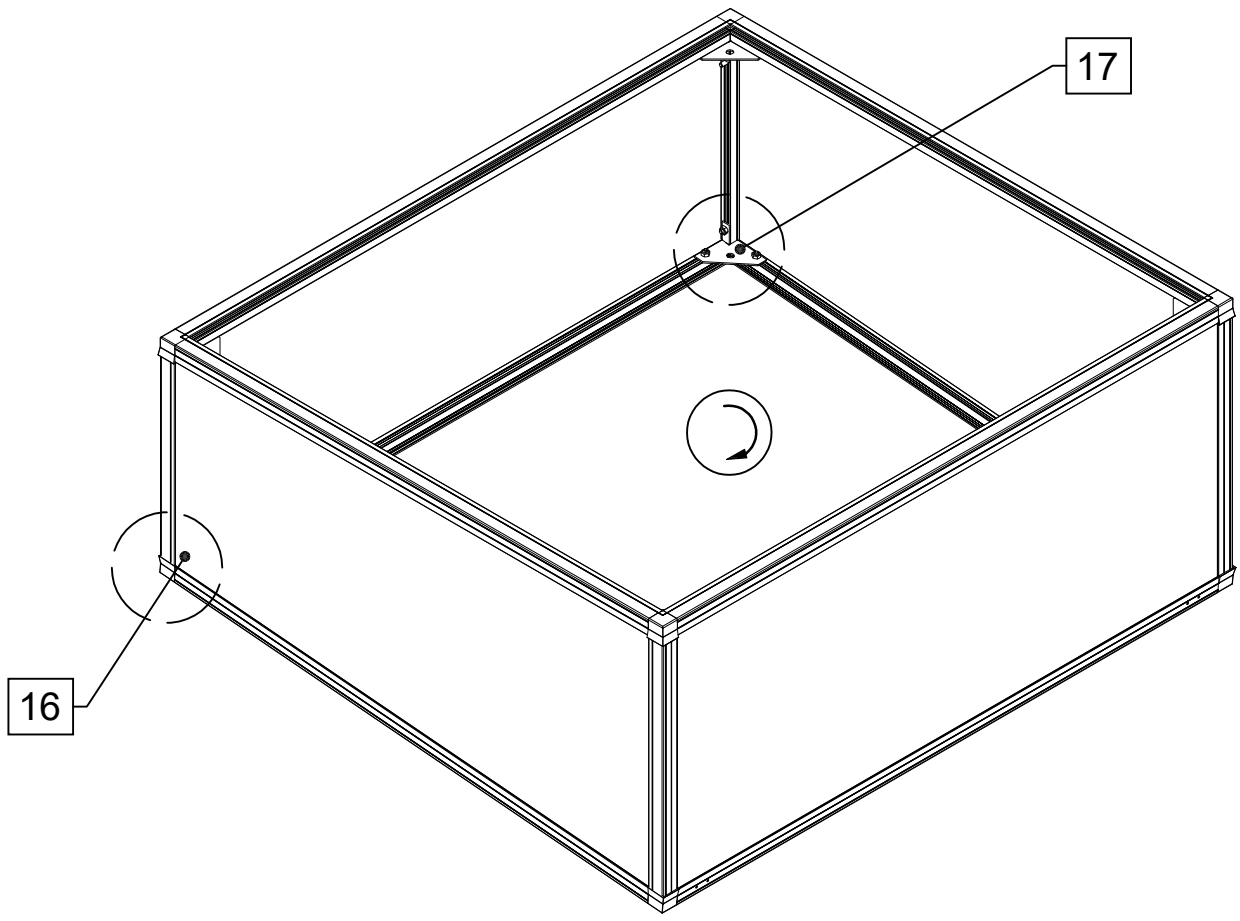

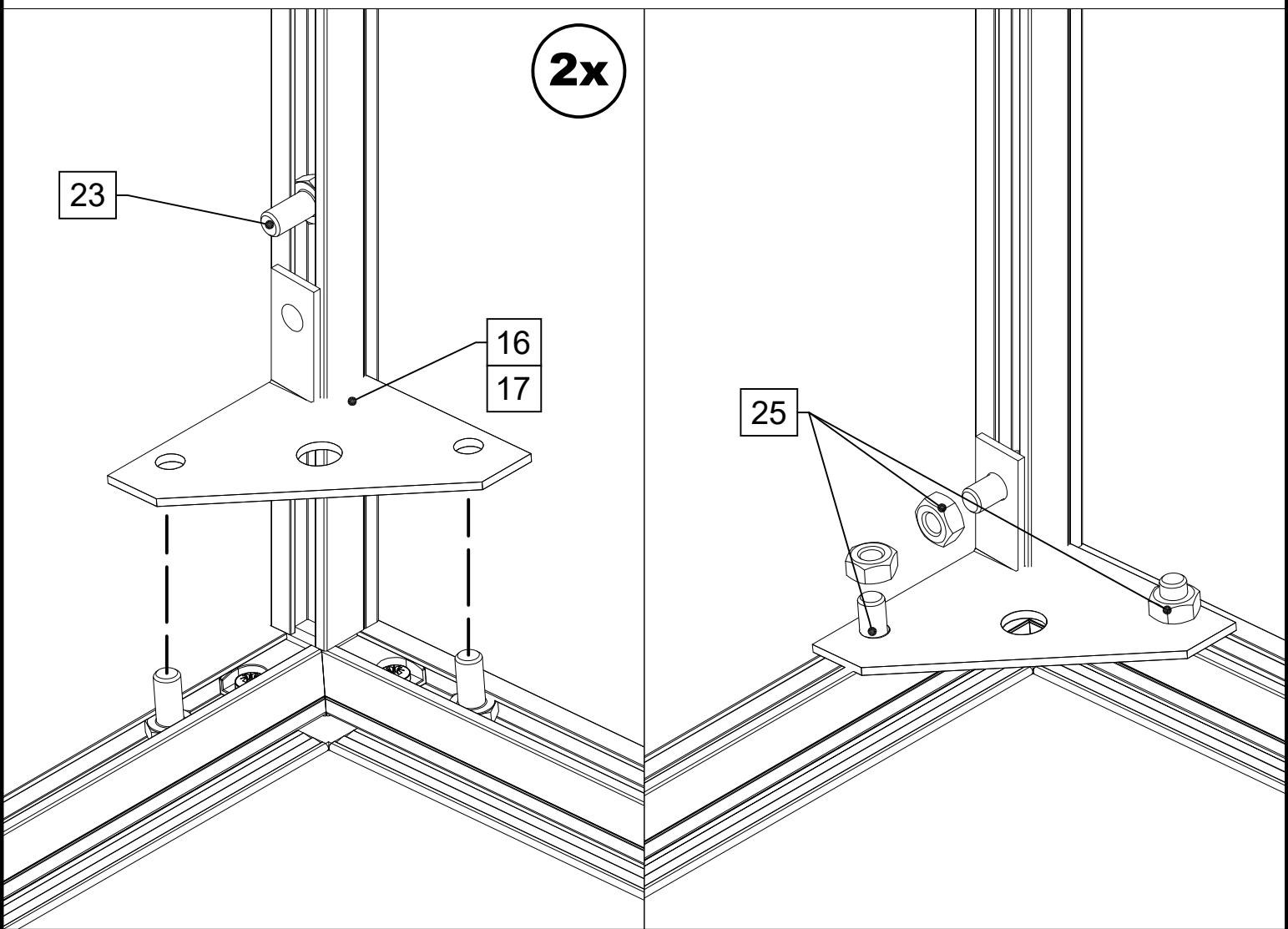
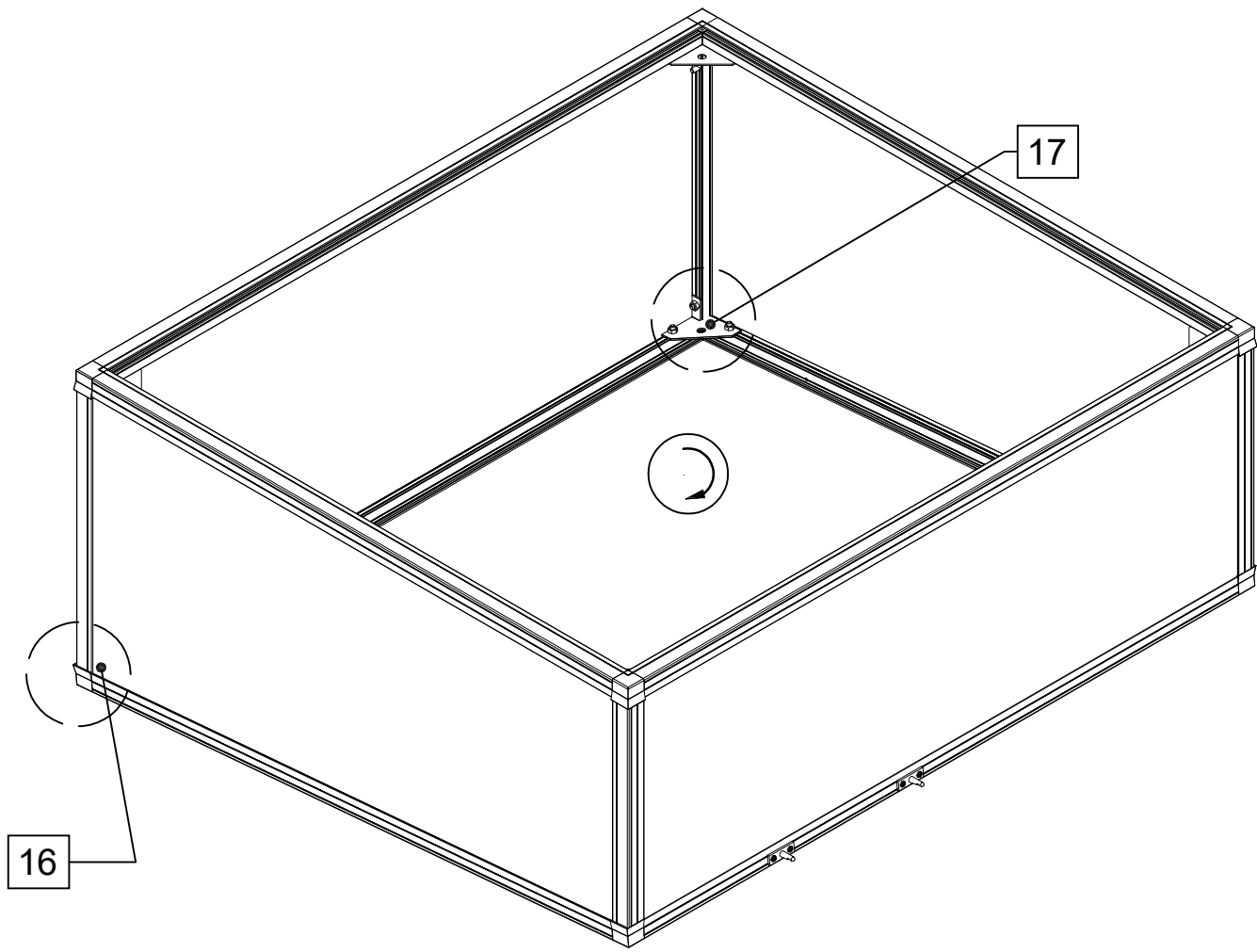

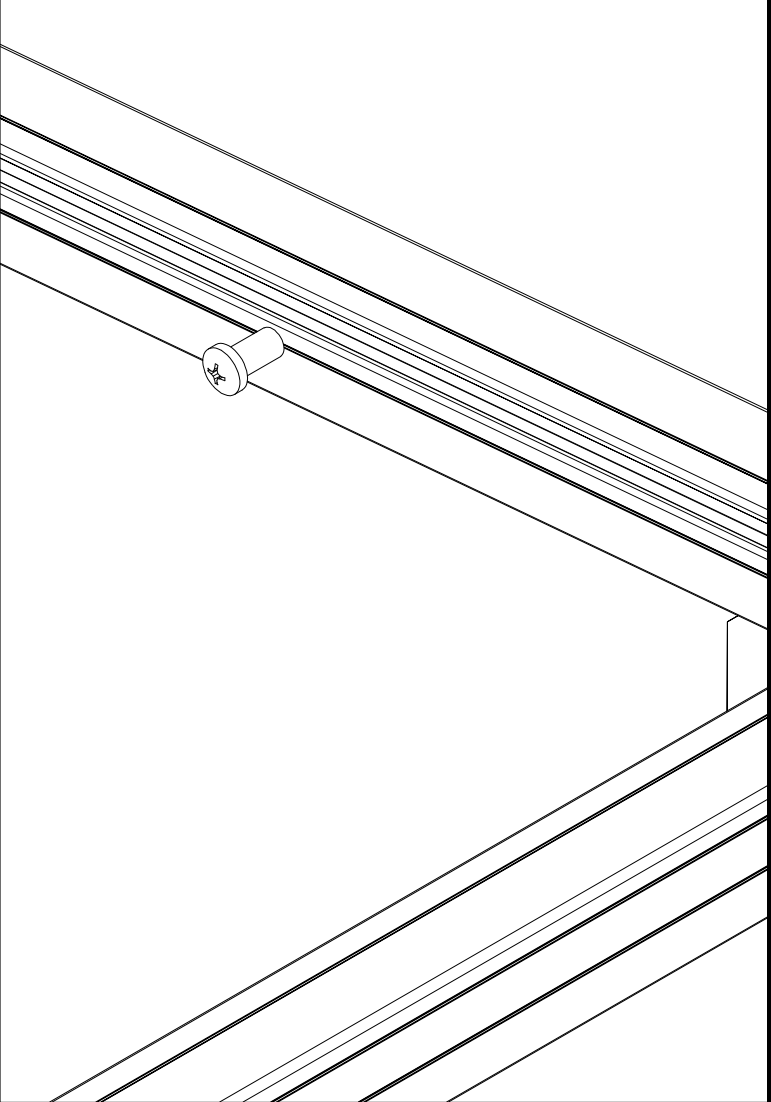
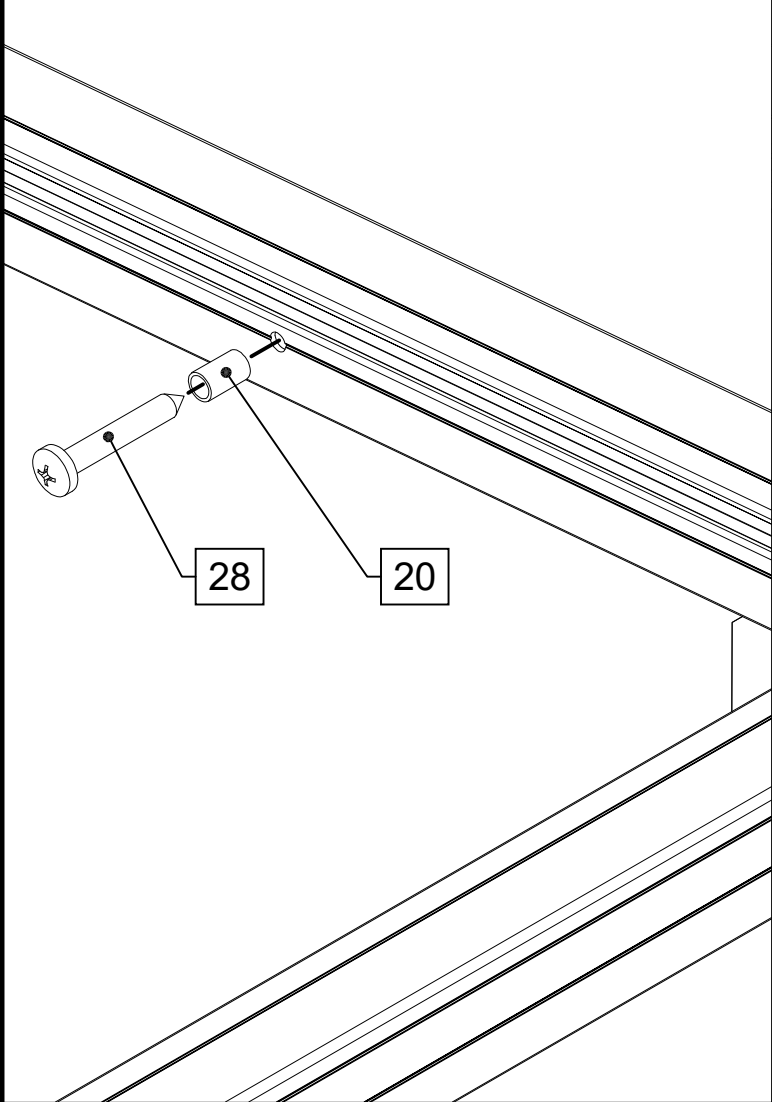
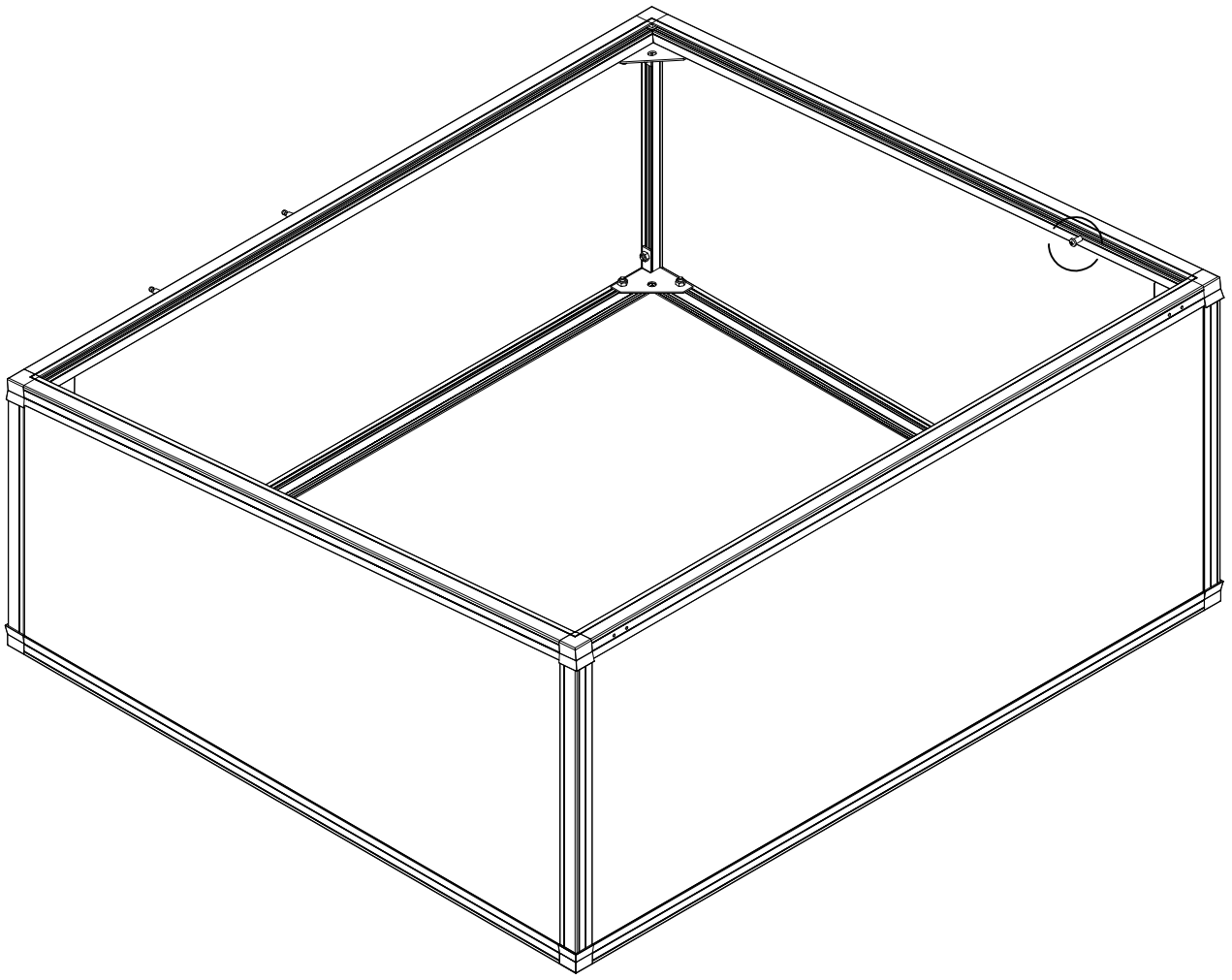

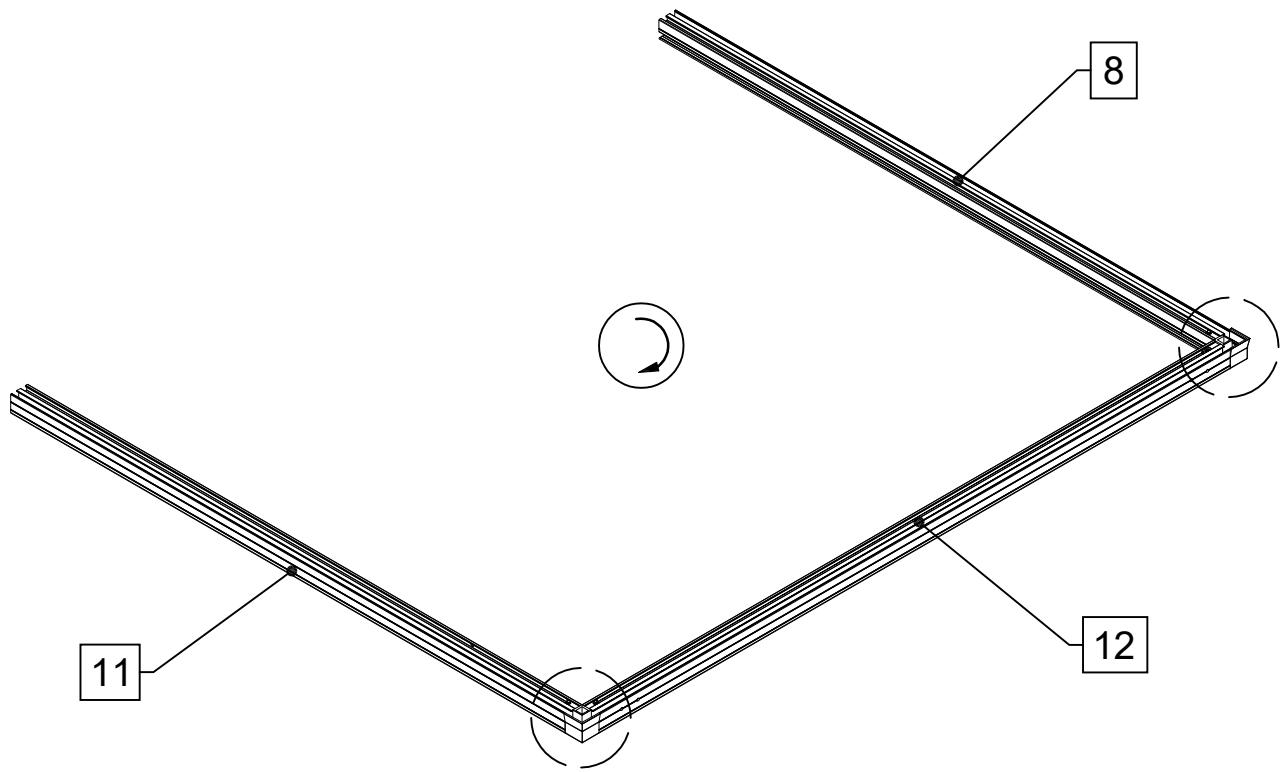

2x

2x

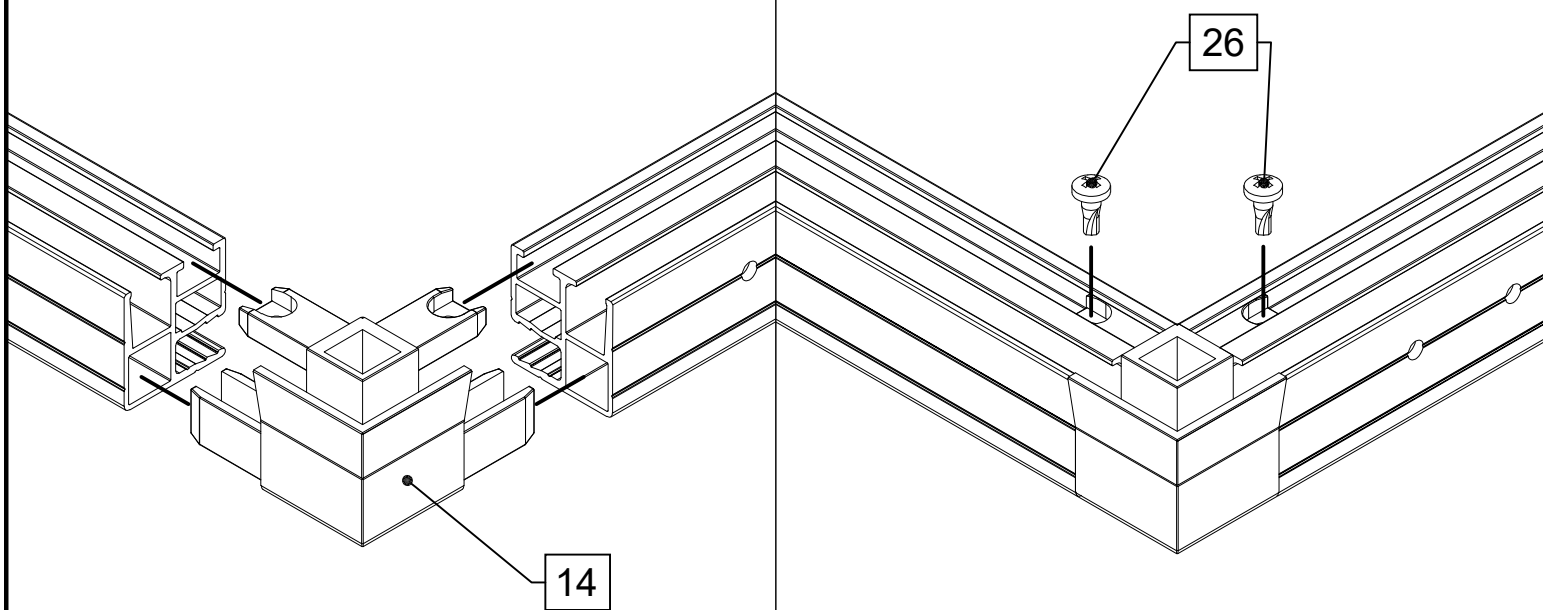

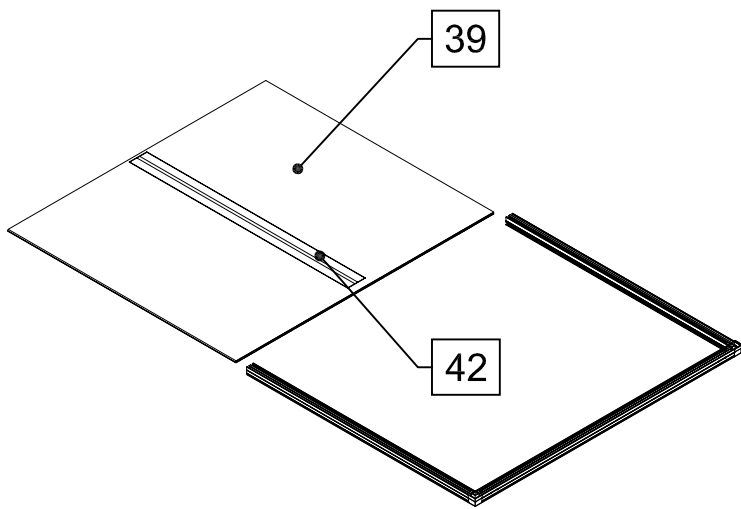
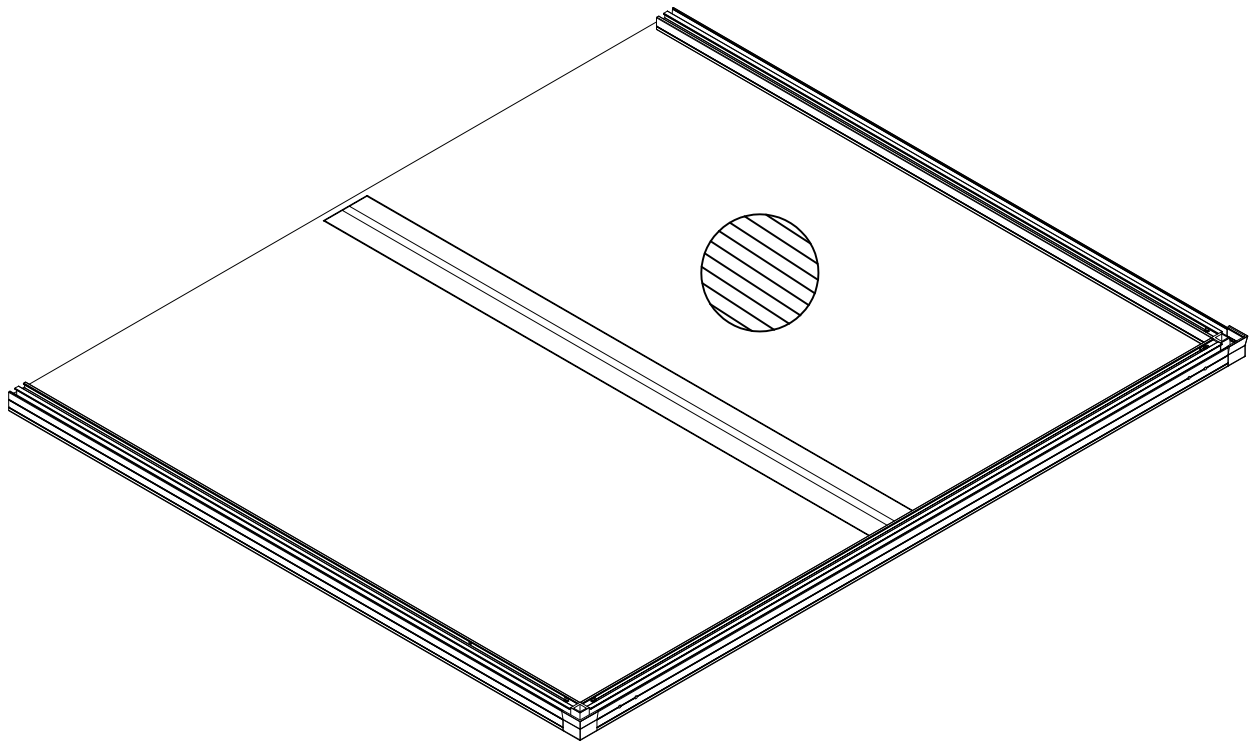

gilt nur für:
"Frühbeetaufsatz 130"
applies for:
"Frühbeetaufsatz 130"

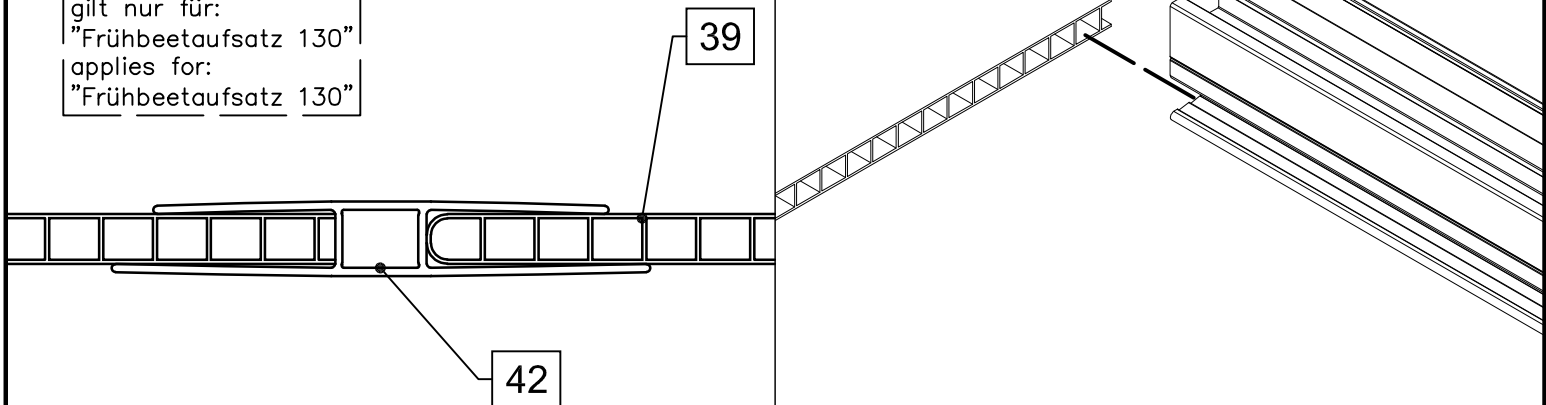

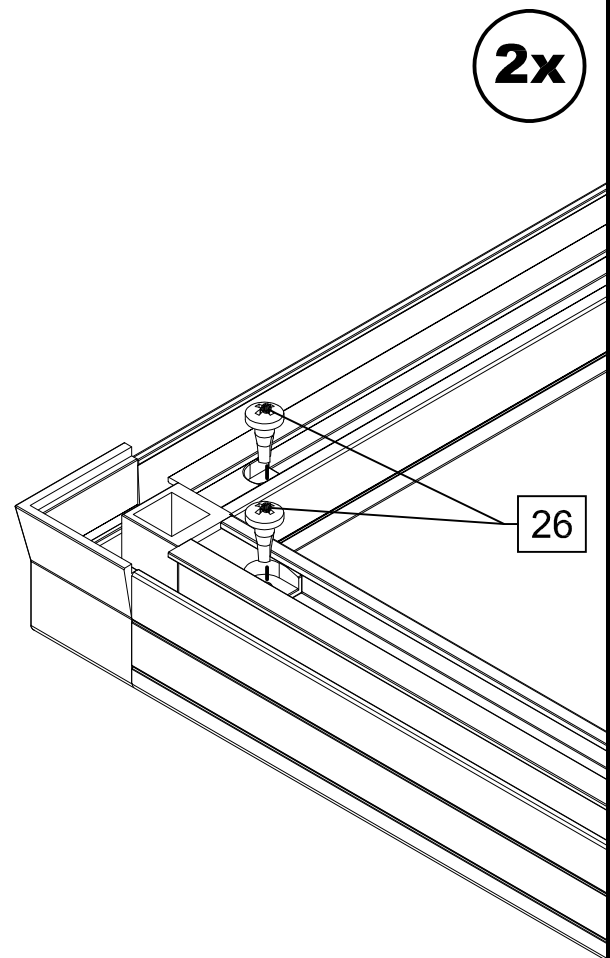
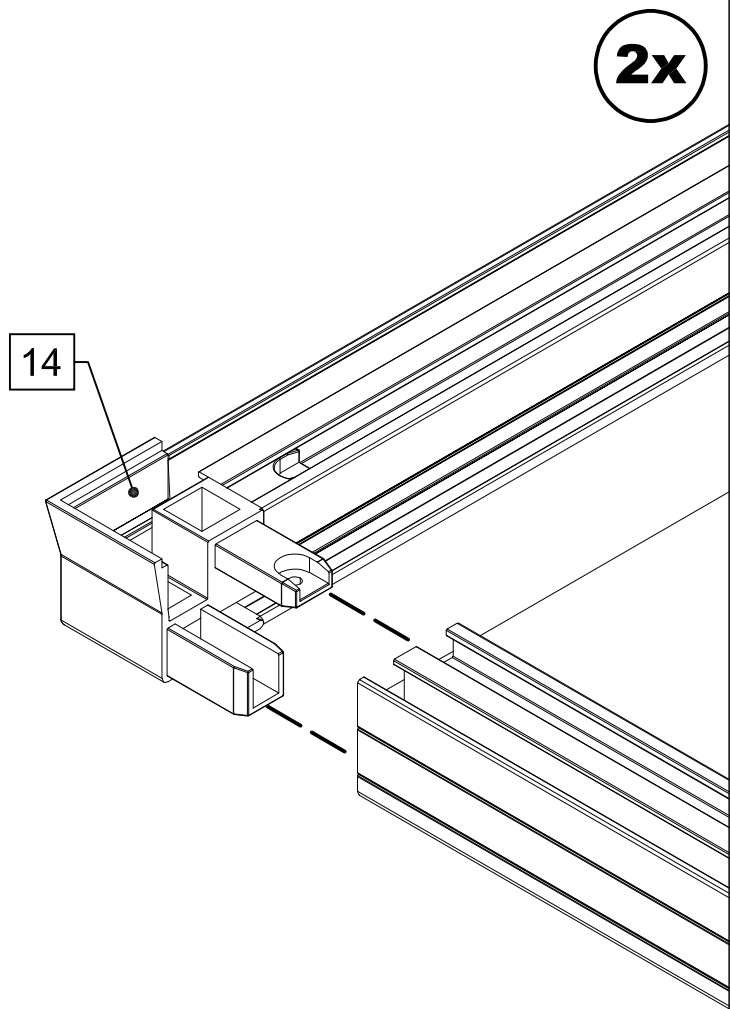
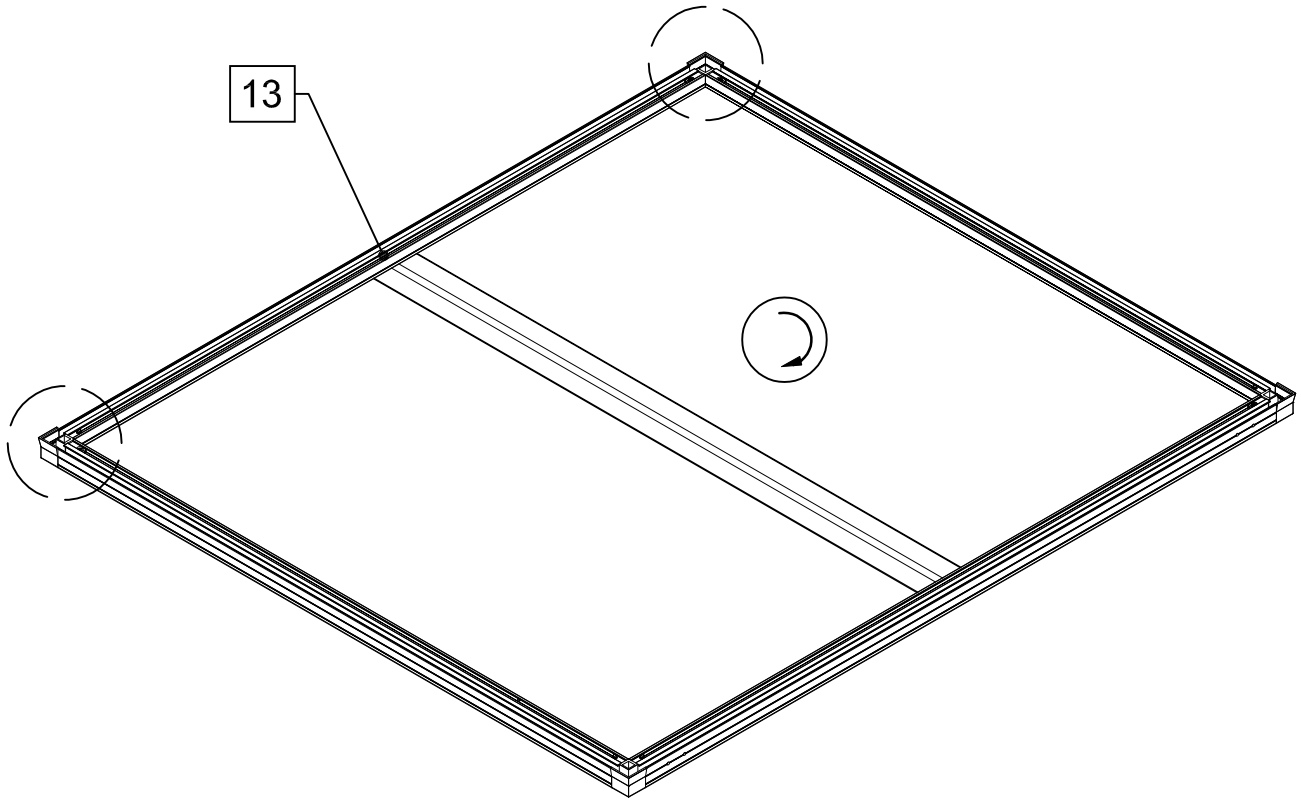

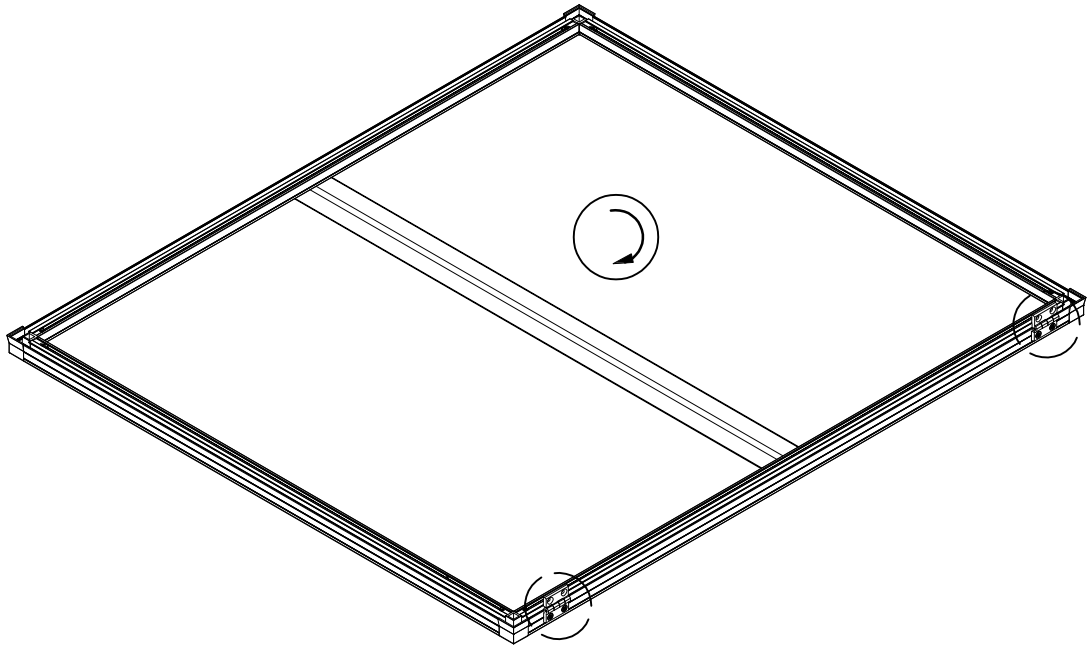

2x

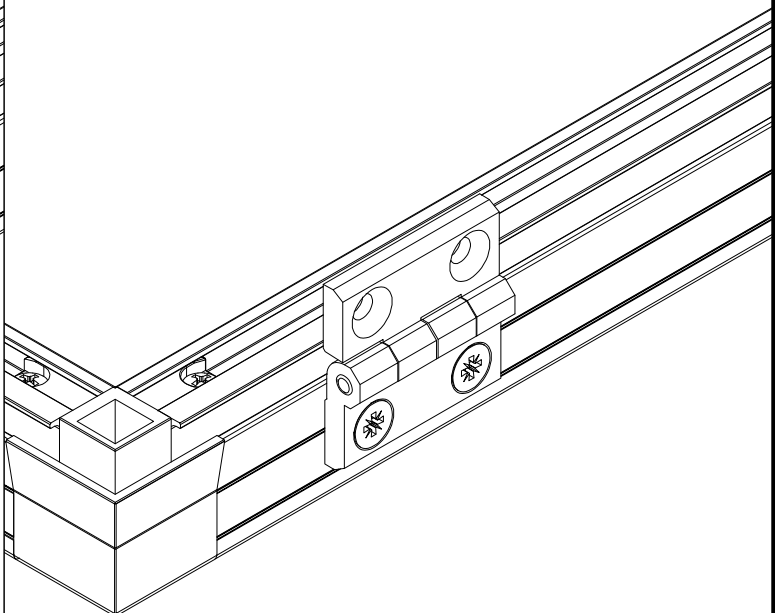
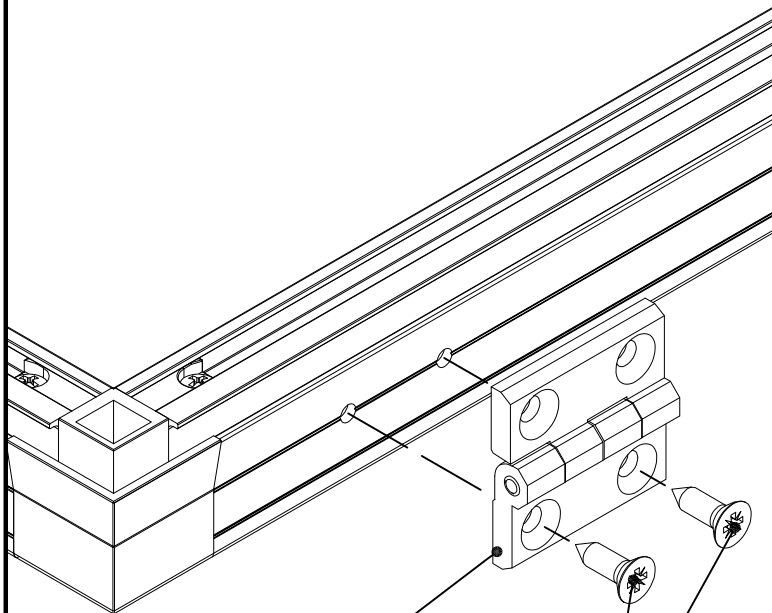

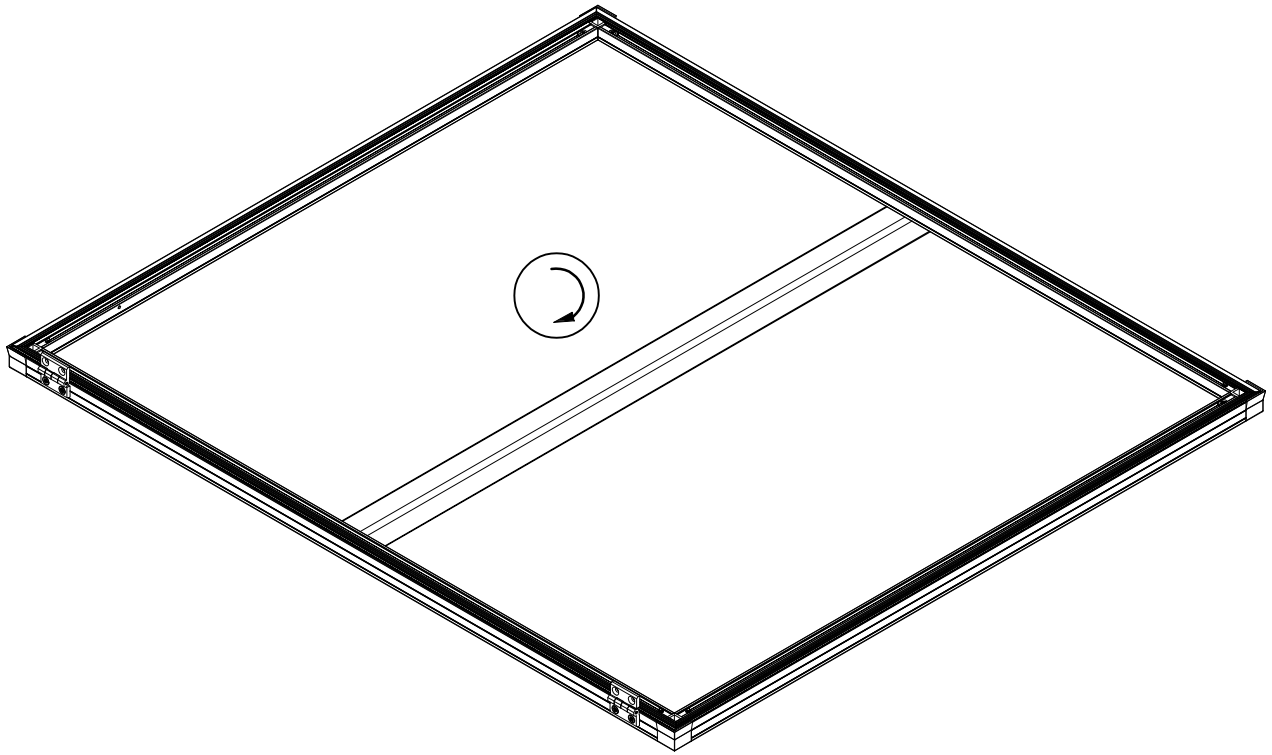

4x

40

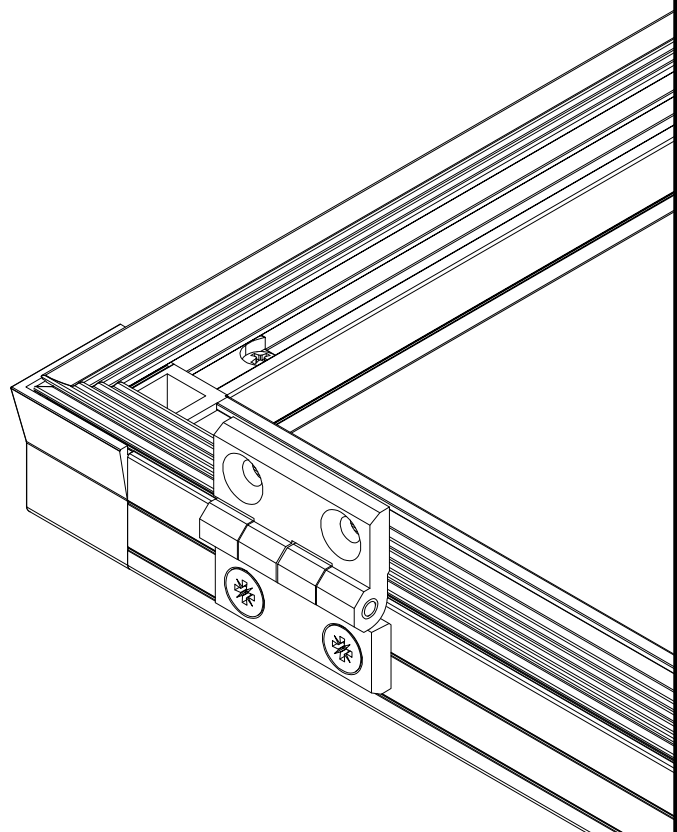
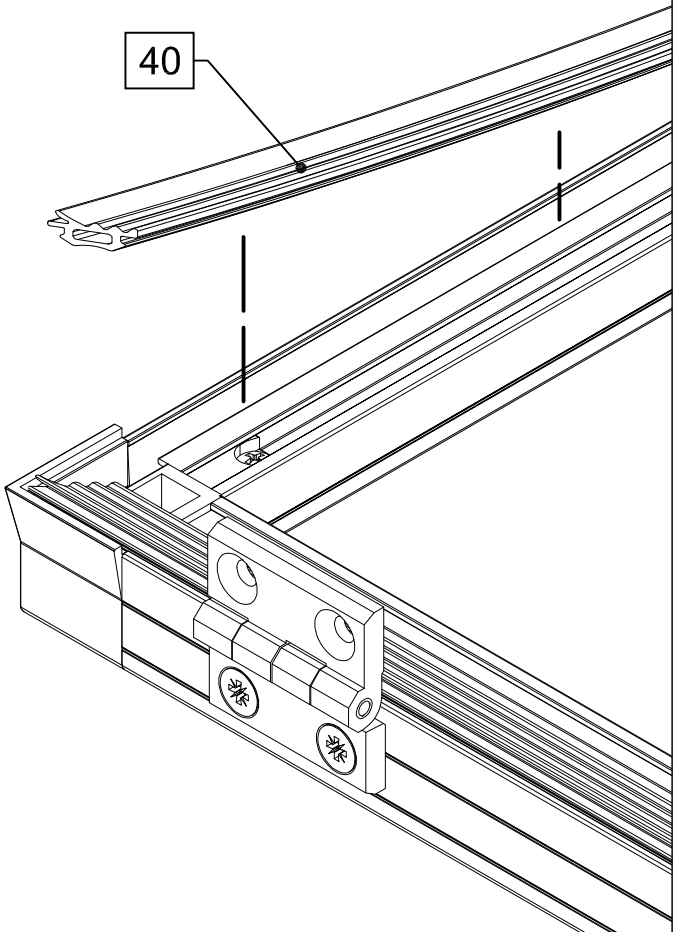

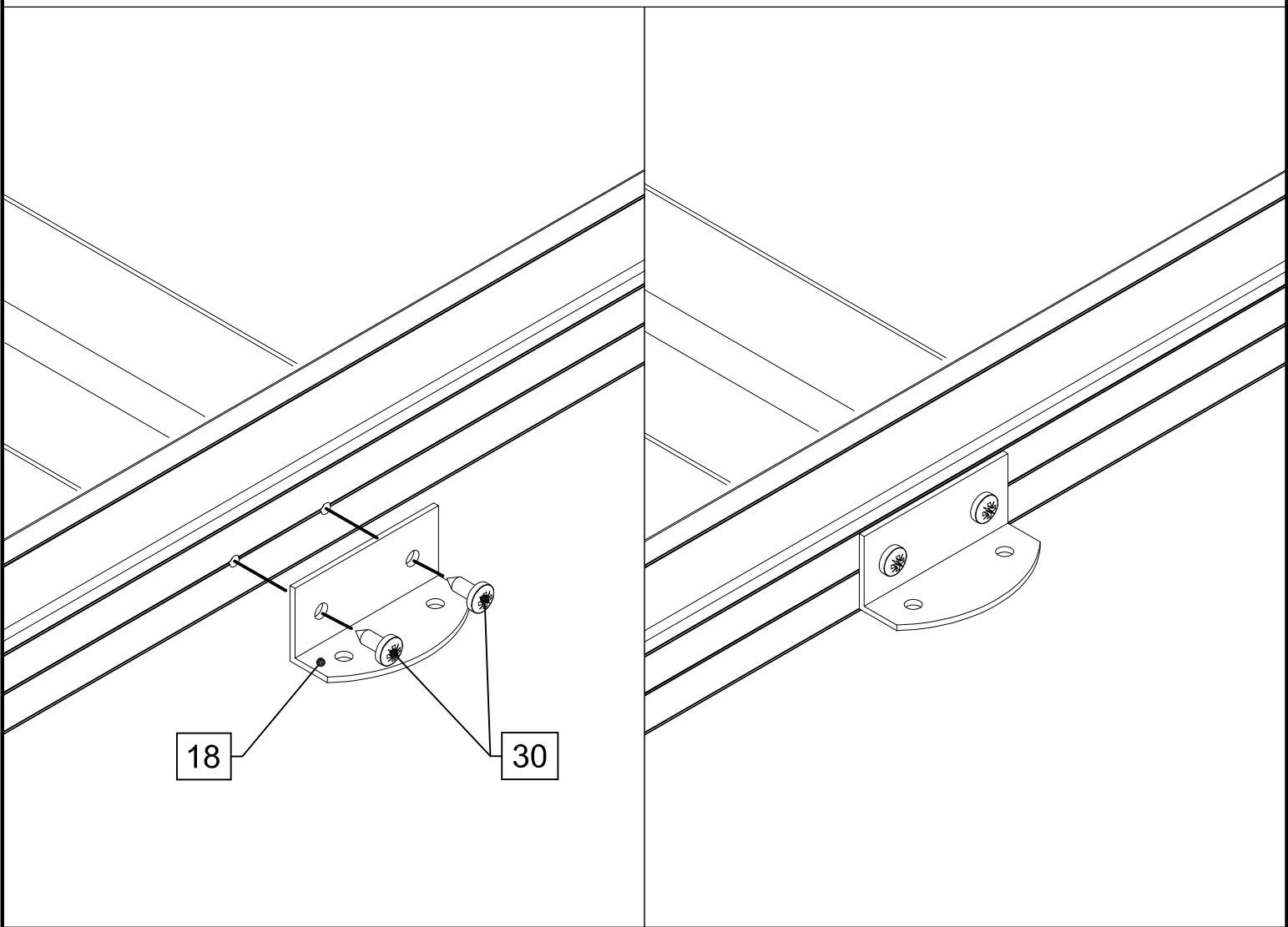
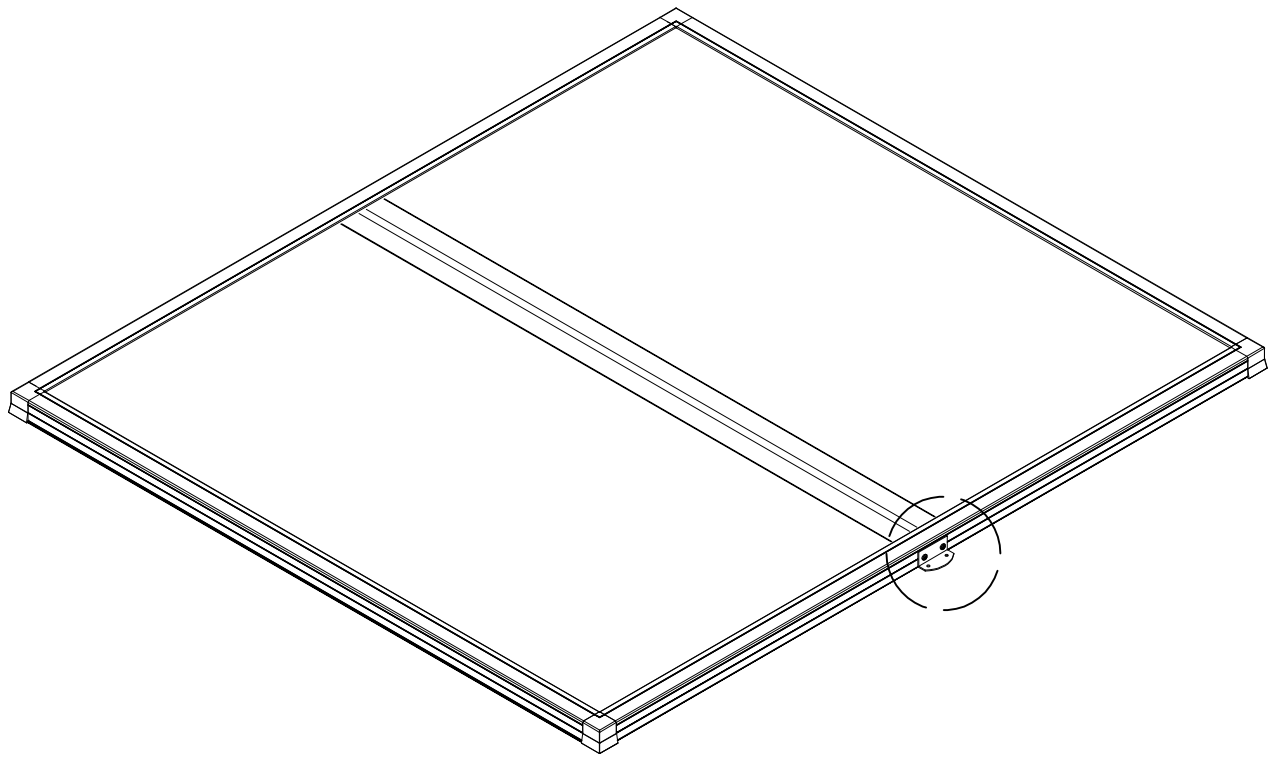

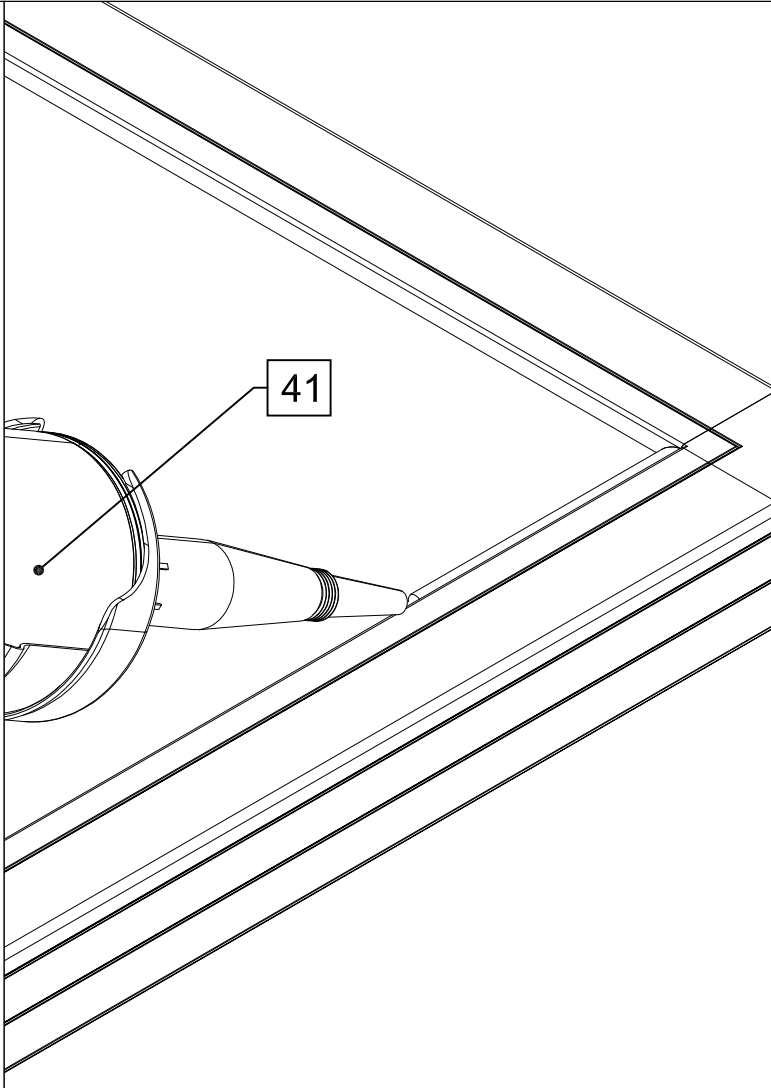
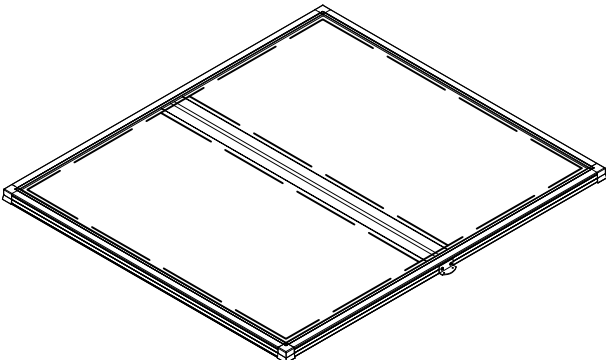
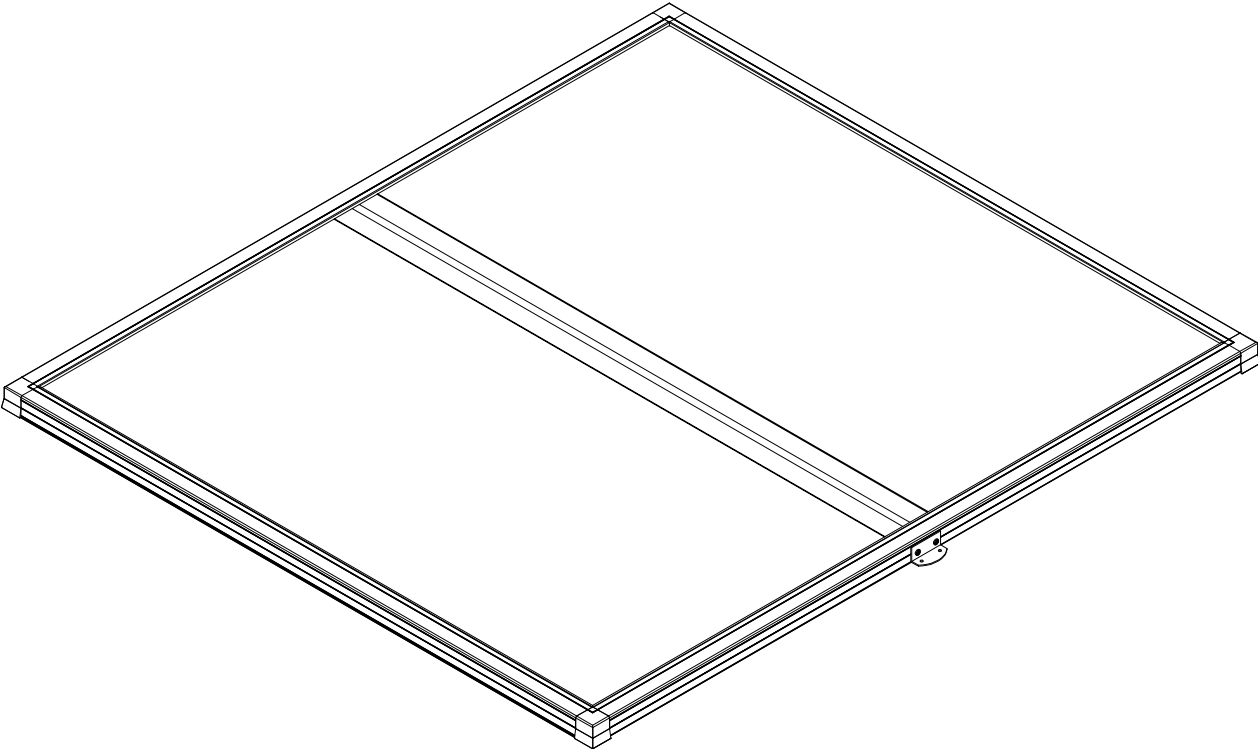
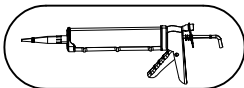

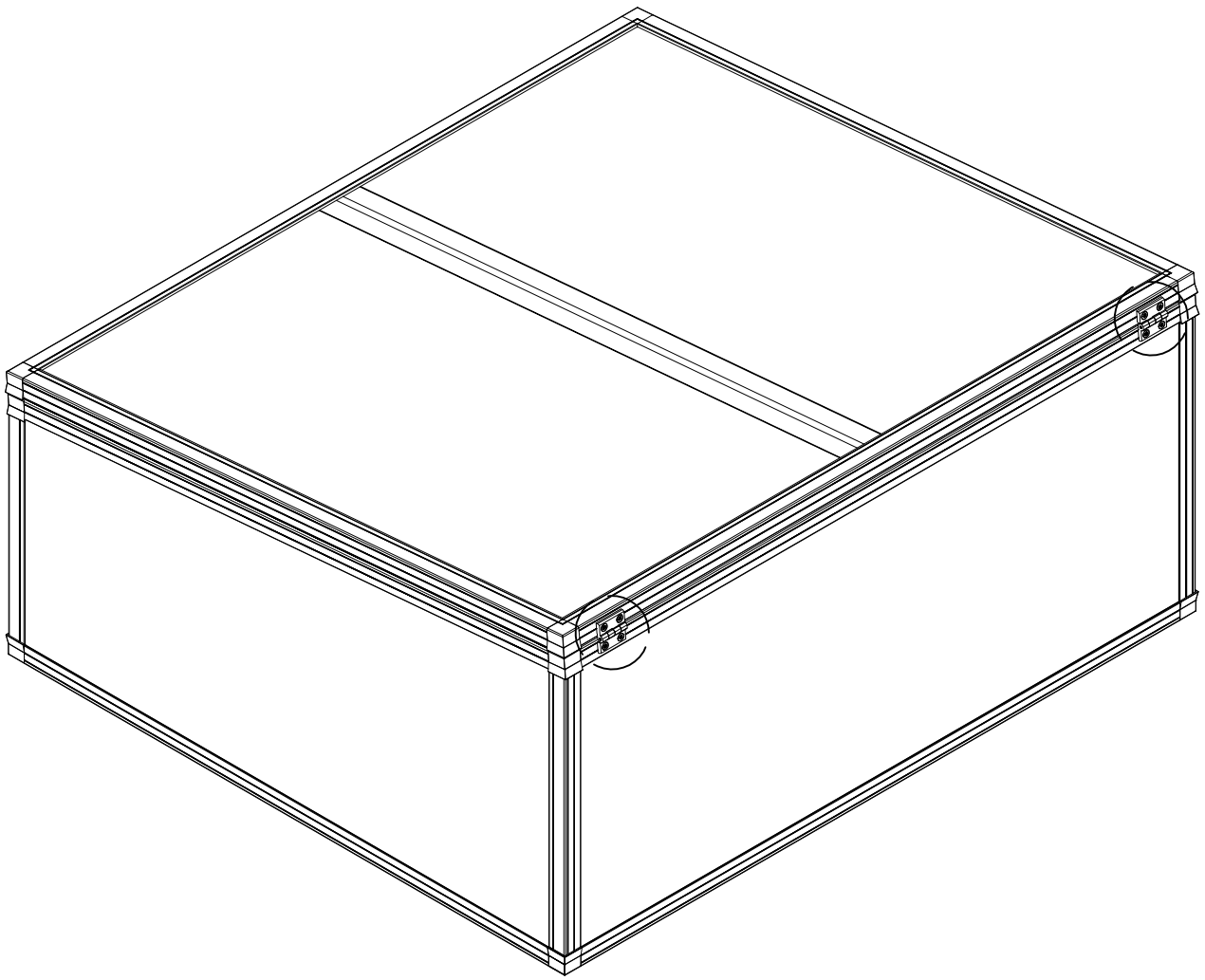

2x

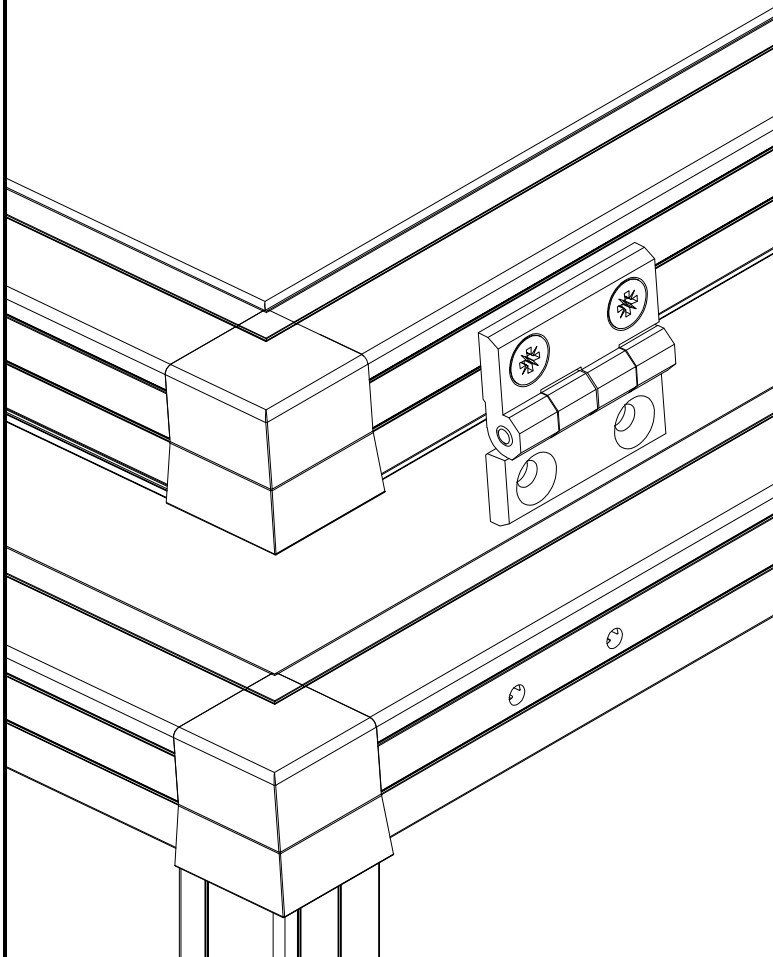

2x

