

# BE COOL

## BEDIENUNGSANLEITUNG Klappventilator BCFFANBAT2601



**HERZLICHEN GLÜCKWUNSCH!**  
VIELEN DANK, DASS SIE SICH FÜR EIN PRODUKT VON **BE COOL**  
ENTSCHIEDEN HABEN.

Die Bedienungsanleitung gibt es in folgenden Sprachen

DE	FR	IT	RO	SL	HR	EN
	14	27	40	53	66	79

# BE COOL

DE



***Aktuelle Bedienungsanleitungen und weitere Sprachen***

Laden Sie aktuelle Bedienungsanleitungen in verschiedenen Sprachen über den Link [www.becool.at/downloads](http://www.becool.at/downloads) herunter oder scannen Sie den abgebildeten QR-Code. Befolgen Sie die Anweisungen auf der Webseite.



**LESEN SIE DIESE ANLEITUNG BITTE SORGFÄLTIG DURCH, BEVOR SIE MIT DER INSTALLATION, DEM BETRIEB ODER WARTUNG BEGINNEN. SCHÜTZEN SIE SICH SELBST UND ANDERE, INDEM SIE DIE SICHERHEITSHINWEISE BEFOLGEN. DIE NICHTBEACHTUNG VON ANWEISUNGEN KÖNNTE ZU PERSONEN UND/ODER SACHSCHÄDEN UND/ODER ZUM VERLUST DES GARANTIEANSPRUCHS FÜHREN!**

**WICHTIGE INFORMATIONEN ZUR SICHERHEIT, STANDORT UND ZUM ELEKTRISCHEN ANSCHLUSS.**

# BE COOL



**WARNUNG / VORSICHT: IN DIESER GEBRAUCHSANWEISUNG WERDEN DIE SIGNALWÖRTER ‚WARNUNG‘ (ERNSTE GEFAHREN) UND ‚VORSICHT‘ (POTENTIELL GEFÄHRLICHE SITUATIONEN) VERWENDET; BEFOLGEN SIE DIE HINWEISE UNBEDINGT.**

## **Bestimmungsgemäßer Gebrauch**







Der Ventilator ist ausschließlich für die Belüftung von trockenen Räumen konzipiert.

Er ist ausschließlich für den Privatgebrauch bestimmt und nicht für den gewerblichen Bereich geeignet.







Verwenden Sie den Ventilator nur wie in dieser Bedienungsanleitung beschrieben.

1.  Verwenden Sie dieses Gerät **ausschließlich gemäß den Richtlinien in der Bedienungsanleitung**. Jede andere Verwendung, die nicht vom Hersteller empfohlen wird, könnte zu Bränden, elektrischen Schlägen oder Personenschäden führen.
2. Entfernen Sie die Verpackung und stellen Sie sicher, dass das Gerät nicht beschädigt ist. Im Zweifelsfall verwenden Sie das Gerät nicht und kontaktieren die Servicestelle oder Ihren Händler.
3. Halten Sie Kinder von Verpackungsmaterialien fern. **Beim Verschlucken besteht Erstickengefahr!**







# BE COOL

4.  Ist das Stromversorgungskabel beschädigt, muss es vom Hersteller oder einer autorisierten Servicestelle ausgetauscht werden, um alle möglichen Risiken zu vermeiden.
5.  Vor Anschluss an das Netz müssen Sie **überprüfen, ob Stromart und Netzspannung mit den Angaben des Gerätetypschildes übereinstimmen.**
6.  Verwenden Sie zum Aufladen **ausschließlich ein Ladegerät mit 5V 1A 5W und das passende Kabel.** Unsachgemäße Ladegeräte können zu **Überhitzung oder Brandgefahr** führen.
7.  Die elektrische Steckdose, in der Sie das Gerät anschließen, darf nicht defekt oder lose sein und muss für die erforderliche Strombelastung geeignet und vor allem zuverlässig geerdet sein.
8.  Vermeiden Sie die Verwendung eines Verlängerungskabels. Falls unvermeidbar, verwenden Sie nur geprüfte, geerdete Verlängerungskabel mit ausreichendem Querschnitt. Das Kabel muss vollständig abgerollt sein, um Überhitzung und Brand zu vermeiden.
9.  Es ist verboten, die Eigenschaften dieses Gerätes zu verändern oder zu modifizieren. Verwenden Sie ausschließlich vom Hersteller empfohlene Ersatz- und Zubehörteile. Nichtbeachtung führt zum Verlust der Garantie und Gewährleistung.
10. Weist das Gerät einen Defekt auf, so schalten Sie es **sofort** aus und kontaktieren Ihren Händler oder die Kundenhotline.



# BE COOL

11. Wenden Sie sich für eventuelle Reparaturen des Geräts, des Netzsteckers oder Kabels stets und ausschließlich an vom Hersteller autorisierte Kundendienststellen. Die Kontaktdaten finden Sie unter [www.becool.at](http://www.becool.at).
12. Kinder unter 8 Jahren und Personen mit eingeschränkten physischen, psychischen, sensorischen oder geistigen Fähigkeiten dürfen dieses Gerät nur benutzen, wenn es unter **angemessener Aufsicht** geschieht und sie zuvor **ausführlich zur sicheren Benutzung** angeleitet wurden.
13.  **Betreiben Sie das Gerät nicht unbeaufsichtigt.** Sollten Sie den Raum verlassen, **schalten Sie das Gerät immer aus.**
14.  **Kinder dürfen nicht mit dem Gerät spielen.**
15.  Verdrehen oder knicken Sie das Netzkabel nicht. Achten Sie darauf, dass es vollständig abgerollt ist und nicht aufgewickelt wird.
16.  Verwenden Sie das Gerät **nicht mit nassen Händen.** Fassen Sie auch den Stecker nicht mit nassen Händen an.
17.  Verwenden Sie das Gerät **nicht im Freien.** Stellen Sie das Gerät außerdem niemals in der Nähe von Wärmequellen wie Heizkörpern, Öfen oder offenem Feuer auf.
18.  Setzen Sie den Akku oder das Gerät **niemals direkter Sonneneinstrahlung, extremen Temperaturen oder offenem Feuer** aus. Explosions- und Brandgefahr!
19.  Betreiben Sie das Gerät keinesfalls in Räumen, in denen **Gas, Öl oder Schwefel** vorkommen.

# BE COOL





20.  Das Gerät und insbesondere der Akku dürfen **niemals mit Wasser in Kontakt** kommen oder in Flüssigkeiten getaucht werden.
21.  Verwenden Sie das Gerät nicht, wenn der Akku **sichtbar beschädigt, aufgebläht oder undicht** ist. **Sofort außer Betrieb nehmen und sicher entsorgen.**
22.  Das Gerät kann während des Ladevorgangs betrieben werden, die Geschwindigkeit ist jedoch begrenzt. **Decken Sie das Gerät beim Laden niemals ab** und stellen Sie sicher, dass es auf einer **harten, ebenen Fläche** steht.
23.  **Öffnen Sie den Akku oder das Gehäuse niemals** und versuchen Sie nicht, den Akku auszutauschen. Gefahr von Stromschlag, Explosion oder Brand.
24.  Benutzen Sie das Gerät nicht in der Nähe von Wasser oder starker Feuchtigkeit, z. B. in feuchten Kellern, neben Schwimmbecken, Badewannen oder Duschen. Achten Sie darauf, dass kein Wasser in das Gerät eindringt.
25.  Stellen Sie **keine Gegenstände** auf das Gerät und verwenden Sie es nicht zum Trocknen von Kleidung oder Textilien.
26. Stellen Sie das Gerät auf einen stabilen und ebenen Untergrund und halten Sie rundum **mindestens 1 Meter Abstand**, damit die Luftzirkulation nicht behindert wird.
27.  **Decken Sie das Gerät niemals ab.**

# BE COOL

28.  Stecken Sie **niemals Finger, Stifte oder andere Gegenstände** in das Gerät und achten Sie darauf, dass Luftein- und -auslass niemals blockiert werden. Halten Sie außerdem Haare und lose Kleidung fern, um Verletzungen zu vermeiden.
29.  Schalten Sie das Gerät immer **zuerst aus**, bevor Sie den Netzstecker ziehen.
30. Ziehen Sie **niemals am Netzkabel**, um das Gerät vom Netzstrom zu trennen. Ziehen Sie immer am Stecker.
31. Fassen Sie den Stecker nicht mit nassen Händen an, um Stromschläge zu vermeiden.
32. Ziehen Sie den Stecker, wenn Sie das Gerät nicht verwenden, bevor Sie es reinigen, warten oder an einen anderen Ort bewegen.
33. Reinigen Sie das Gerät ausschließlich mit einem weichen, leicht angefeuchteten Tuch und mildem Reinigungsmittel. Verwenden Sie keine aggressiven Reinigungsmittel und tauchen Sie das Gerät niemals ins Wasser.
34. Lagern oder betreiben Sie das Gerät nicht in geschlossenen Räumen wie Schränken oder engen Nischen, da Brandgefahr besteht.
35. Bewahren Sie das Gerät an einem sicheren, trockenen und für Kinder unzugänglichen Ort auf, wenn es nicht verwendet wird.

# BE COOL

## Recycling, Entsorgung, Konformitätserklärung

	<p><b><u>RECYCLING</u></b></p> <p>Die Verpackungsmaterialien können recycelt werden. Deswegen wird empfohlen, diese im sortierten Abfall zu entsorgen</p>
	<p><b><u>ENTSORGUNG</u></b></p> <p>Das Symbol "durchgestrichene Mülltonne" erfordert die separate Entsorgung von Elektro- und Elektronik-Altgeräten (WEEE). Elektrische und elektronische Geräte können gefährliche und umweltgefährdende Stoffe enthalten. Entsorgen Sie dieses daher nicht im unsortierten Restmüll, sondern an einer ausgewiesenen Sammelstelle für Elektro- und Elektronik-Altgeräte. Dadurch tragen Sie zum Schutz der Ressourcen und der Umwelt bei. Für weitere Informationen wenden Sie sich bitte an Ihren Händler oder die örtlichen Behörden. Richtlinie 2012/19/EU</p>
	<p><b><u>BATTERIEENTSORGUNG</u></b></p> <p>Gemäss der Gesetzesverordnung 188 vom 20. November 2008 zur Umsetzung der Richtlinie 2006/66/EG über Batterien, Akkumulatoren und verwandte Abfälle weist das Symbol der durchgestrichenen Mülltonne auf der Batterie darauf hin, dass es verboten ist, Altbatterien im Hausmüll zu entsorgen. Batterien und Akkus enthalten stark umweltbelastende Stoffe. Der Benutzer ist verpflichtet, Altbatterien an den Sammelstellen in der Gemeinde oder in den entsprechenden Behältern zu entsorgen. Der Service ist kostenlos. Auf diese Weise werden die gesetzlichen Anforderungen eingehalten und die Umwelt geschont.</p> <p>Diese Zeichen finden Sie auf Batterien:</p> <p>Li = Batterie enthält Lithium Al = Batterie enthält Alkali Mn = Batterie enthält Mangan</p> <p>CR 2032 (Li); AA (Al, Mn); AAA (Al, Mn), 18650 (Li Ion)</p>
	<p><b><u>KONFORMITÄTSERKLÄRUNG</u></b></p> <p>Hiermit bestätigen wir, dass dieser Artikel den grundlegenden Anforderungen, Vorschriften und Richtlinien der EU entspricht. Die ausführliche Konformitätserklärung können Sie jederzeit unter folgendem Link einsehen:</p> <p><a href="https://www.schuss-home.at/downloads">https://www.schuss-home.at/downloads</a></p>

Irrtümer und technische Änderungen vorbehalten.

# BE COOL

## Lieferumfang

- 1x Ventilator
- 1x USB-C Ladekabel
- 1x Bedienungsanleitung

## Beschreibung des Gerätes

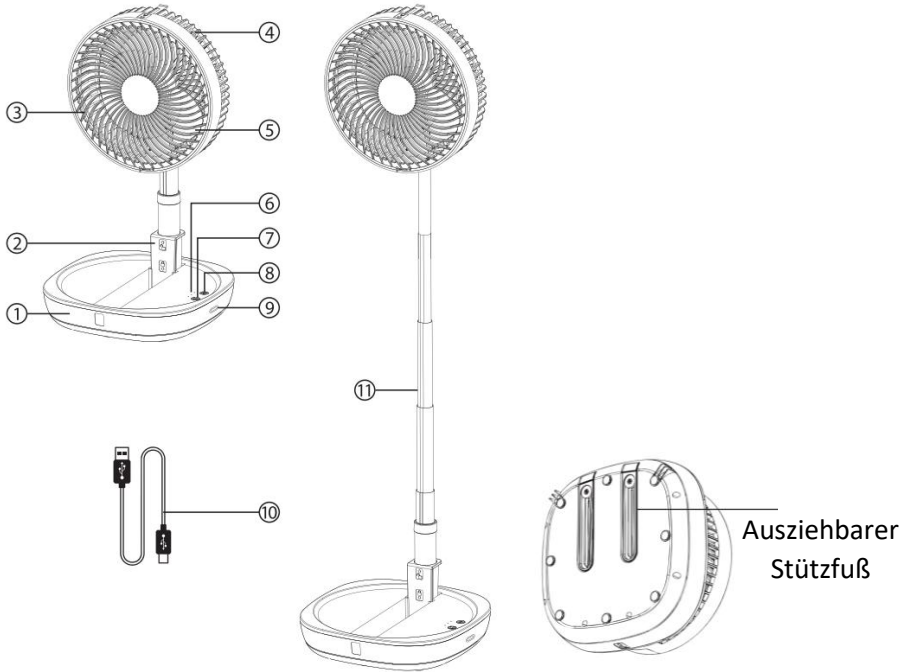

1. Standfuß
2. Verriegelungsmechanismus
3. Auslassgitter
4. Luftenlassgitter
5. Aerodynamische Lüfterflügel
6. LED-Ladeanzeige

7. Ein-/Ausshalter
8. Modus-Schalter
9. USB-C-Ladeanschluss
10. USB-C-Ladekabel
11. Teleskopstange

# BE COOL

## Funktionsbeschreibung



### POWER-Taste

Zum **Ein- und Ausschalten** des Ventilators.



### MODUS-Taste

Drücken Sie diese Taste nach dem Einschalten, um die gewünschte **Ventilatorgeschwindigkeit** auszuwählen.

## Inbetriebnahme

**Für optimale Leistung laden:** Laden Sie den Ventilator **vor der ersten Verwendung mindestens 2 Stunden** auf.

**Aufrechte Position:** Stellen Sie den Ventilator **immer aufrecht** auf.

**Ausreichender Abstand:** Achten Sie darauf, dass **hinter dem Ventilator genügend Freiraum** vorhanden ist, damit die Luft ungehindert angesaugt werden kann.

**Stellen Sie den Ventilator auf eine ebene Fläche.**

Falten Sie den Ventilator wie in der Abbildung gezeigt auseinander.

**Um ein Umkippen des Ventilatorkopfes zu verhindern, drücken Sie den Verriegelungsmechanismus nach unten.**

Drücken Sie die **Power-Taste**, um den Ventilator einzuschalten.

Die **3 Geschwindigkeitsstufen** lassen sich über die Modus-Taste einstellen.

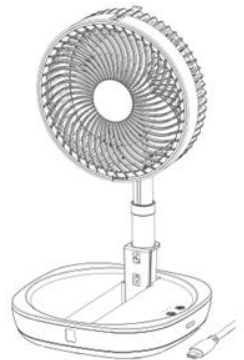

# BE COOL

## Höhenverstellung des Ventilators

Stellen Sie den Ventilator auf eine **ebene Fläche**.  
Falten Sie den Ventilator wie in der Abbildung gezeigt auseinander.

Um ein Umkippen des Ventilator Kopfes zu verhindern, **drücken Sie den Verriegelungsmechanismus nach unten**.

Ziehen Sie anschließend die **Teleskopstange** vorsichtig nach oben, bis die gewünschte Höhe erreicht ist.

Fixieren Sie die Position durch den Verriegelungsmechanismus.

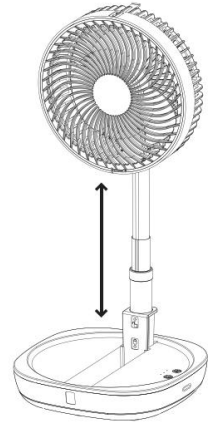

## Stabilität bei ausgezogener Teleskopstange

Wenn Sie die Teleskopstange vollständig ausziehen, **verwenden Sie zur Stabilisierung die beiden ausziehbaren Stützen**, die sich an der Unterseite des Ventilators befinden.

Ziehen Sie diese Stützen heraus und klappen Sie sie aus – so bleibt der Ventilator auch bei maximaler Höhe sicher und stabil stehen.

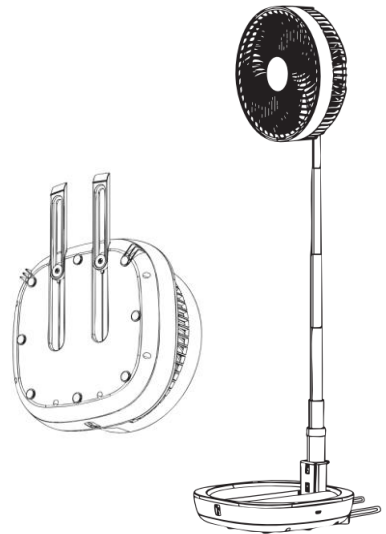

## Optimale Akkupflege

- Um die **Lebensdauer des Akkus** zu erhalten, wird empfohlen, den Ventilator bei täglicher Nutzung regelmäßig für etwa **2 Stunden aufzuladen**.
- Das Gerät verfügt über eine **Durchlade-Technologie**: Der Ventilator kann während des Ladevorgangs betrieben werden.
- Um ein **schnelles Aufladen** sicherzustellen, ist die Geschwindigkeit des Ventilators beim Laden auf die **niedrigste Stufe** begrenzt.

# BE COOL

## Reinigung des Ventilators

- Entfernen Sie die **Einlass- und Auslassgitter** und reinigen Sie die **Lüfterflügel und Gitter** mit einem weichen, sauberen Tuch.
- **Motor und Ventilator niemals in Wasser eintauchen.** Öffnen oder zerlegen Sie den Motor nicht.
- Wenn Sie die Gitter mit Wasser reinigen, lassen Sie diese **vollständig trocknen**, bevor Sie sie wieder am Ventilator anbringen.
- Verwenden Sie **keine Lösungsmittel** wie Alkohol sowie **keine aggressiven oder scheuernden Reinigungsmittel.**
- Setzen Sie das Gerät **nicht hoher Luftfeuchtigkeit** (z. B. im Badezimmer oder auf einer Terrasse) aus.

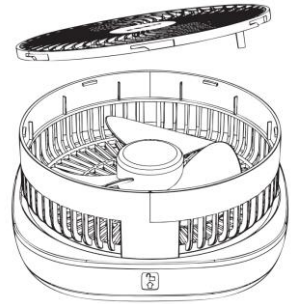

### Technische Informationen

<b>Nennspannung</b>	5VDC / 1A
<b>Nennleistung</b>	5 Watt
<b>Schallpegel</b>	40 dB(A)
<b>Akku</b>	2 x 1200 mAh / 18650 Li Ion
<b>Akku Spannung</b>	3.7V
<b>Maße</b>	<b>Faltmaß:</b> 210 x 210 x 102 mm <b>Niedrige Stufe:</b> 210 x 208 x 365 mm <b>Hohe Stufe:</b> 210 x 208 x 800 mm
<b>Gewicht</b>	0,8 kg
<b>Kontaktadressen für weitere Informationen und Serviceline:</b>	Schuss Home Electronic GmbH Scheringgasse 3, A-1140 Wien Tel: +43 (1) 97 0 21 – 0 <a href="http://www.becool.at">www.becool.at</a> FB-Nr: 236974 t / FB-Gericht: Wien

# BE COOL

## GARANTIE

Mit diesem Qualitätsprodukt von BE COOL haben Sie eine Entscheidung für Innovation, Langlebigkeit und Zuverlässigkeit getroffen.

**Für dieses BE COOL Gerät gewähren wir eine Garantiezeit von 2 Jahren ab Kaufdatum gültig in Österreich!** Sollten in diesem Zeitraum wider Erwarten dennoch Servicearbeiten an Ihrem Gerät notwendig sein, garantieren wir Ihnen hiermit eine kostenlose Reparatur (Ersatzteile und Arbeitszeit) oder (nach Ermessen der Firma Schuss) das Produkt auszutauschen. Sollten weder Reparatur noch Tausch aus wirtschaftlichen Gründen möglich sein, behalten wir uns das Recht vor, eine Zeitwertgutschrift zu erstellen.

Bitte wenden Sie sich im Falle von Klimageräten auf jeden Fall als ersten Schritt an die Kundenhotline (siehe Kleber am Gerät bzw. Titelseite Gebrauchsanweisung), bei Ventilatoren hierzu an Ihren Fachhändler oder direkt an uns. Wir weisen darauf hin, dass Reparaturarbeiten, die nicht durch die autorisierte Vertragswerkstätte in Österreich vorgenommen worden sind, die Gültigkeit dieser Garantie sofort beenden.

Von dieser Garantie nicht umfasst sind:

- Bei nicht Ordnungsgemäßer Verwendung übernehmen wir keine Folgeschäden
- Reparatur oder Tausch von Teilen aufgrund üblicher Verschleißerscheinungen
- Schäden aufgrund Nichtbeachtung der Bedienungsanleitung
- Geräte, die - auch nur teilweise - gewerblich genutzt werden
- durch äußeren Einfluss mechanisch beschädigte Geräte (Sturz, Stoß, Bruch, unsachgemäßer Gebrauch etc.) sowie Abnutzungserscheinungen ästhetischer Art.
- Geräte, die unsachgemäß behandelt wurden
- Geräte, die nicht von unserer autorisierten Servicewerkstätte geöffnet wurden.
- Schäden, die in Folge nicht ordnungsgemäß geschlossener Kondenswasserablassventile von Klimageräten oder nicht korrekt eingesetztem Wasserbehälter entstanden sind.
- Nicht erfüllte Konsumentenerwartungen.
- Schäden, die auf höhere Gewalt, Wasser, Blitzschlag, Überspannung zurückzuführen sind.
- Geräte, bei denen die Typenbezeichnung und/oder Seriennummer am Gerät geändert, gelöscht, unleserlich gemacht oder entfernt worden ist.
- Dienstleistungen außerhalb unserer Vertragswerkstätten, die Transportkosten zu einer Vertragswerkstatt oder an uns und retour sowie die damit verbundenen Risiken.

Wir weisen nachdrücklich darauf hin, dass innerhalb der Garantiezeit bei Bedienungsfehlern oder wenn kein Fehler festgestellt wurde ein Pauschalbetrag von € 60,- (indiziert Basis VPI 2010, Juni 2015) in Rechnung gestellt wird.

Durch die Erbringung einer Garantieleistung (Reparatur oder Austausch des Gerätes) wird die absolut Garantiedauer von 2 Jahren ab Kaufdatum nicht verlängert.

Die 2 Jahres Garantie gilt nur gegen Vorlage des Kaufbelegs (muss Name und Anschrift des Händlers sowie die vollständige Gerätebezeichnung enthalten) und des dazugehörigen Garantiezertifikats, auf dem die Gerätetype sowie die Seriennummer (am Karton und auf der Geräteück- bzw. Unterseite ersichtlich) zu vermerken sind! Ohne Vorlage des Garantiezertifikats gilt nur die gesetzliche Gewährleistung!

Wir weisen ausdrücklich darauf hin, dass die gesetzlichen Gewährleistungsrechte durch diese Garantie nicht berührt werden und unvermindert fortbestehen.

Eine Schadenersatzpflicht seitens Schuss Home Electronic GmbH sowie deren Erfüllungsgehilfen besteht nur bei Vorliegen grober Fahrlässigkeit oder Vorsatz. Ausgeschlossen ist jedenfalls die Haftung für entgangenen Gewinn, erwartete, aber nicht eingetretene Ersparnisse, Folgeschäden und Schäden aus Ansprüchen Dritte. Schäden an oder für aufgezeichnete Daten sind immer aus der Schadenersatzpflicht ausgenommen.

Herzliche Gratulation zu Ihrer Wahl. Wir wünschen Ihnen viel Freude mit Ihrem BE COOL Gerät!

### ANSCHRIFT

Schuss Home Electronic GmbH  
A-1140 Wien, Scheringgasse 3  
Tel.: +43 (0)1/ 970 21

Typenbezeichnung:.....

Seriennummer:.....

**Dieses Garantiezertifikat ist im Garantiefall gemeinsam mit dem Gerät der autorisierten Servicewerkstätte auszuhändigen.**

# BE COOL

## MODE D'EMPLOI Ventilateur pliant BCFFANBAT2601



**FÉLICITATIONS !**

Merci beaucoup d'avoir choisi un produit **BE COOL**.



## *Modes d'emploi actuels et autres langues*

Téléchargez les modes d'emploi actuels dans différentes langues via le lien [www.becool.at/downloads](http://www.becool.at/downloads) ou scannez le code QR affiché. Suivez les instructions sur le site Web.



**VEUILLEZ LIRE ATTENTIVEMENT CES INSTRUCTIONS AVANT DE COMMENCER L'INSTALLATION, L'UTILISATION OU LA MAINTENANCE. PROTÉGEZ-VOUS ET PROTÉGEZ LES AUTRES EN SUIVANT LES CONSIGNES DE SÉCURITÉ. LE NON-RESPECT DES INSTRUCTIONS PEUT ENTRAÎNER DES BLESSURES ET/OU DES DOMMAGES MATÉRIELS ET/OU LA PERTE DE LA GARANTIE !**

**INFORMATIONS IMPORTANTES CONCERNANT LA SÉCURITÉ, L'EMPLACEMENT ET LE RACCORDEMENT ÉLECTRIQUE.**

# BE COOL



**AVERTISSEMENT / ATTENTION : LES TERMES « AVERTISSEMENT » (DANGERS GRAVES) ET « ATTENTION » (SITUATIONS POTENTIELLEMENT DANGEREUSES) SONT UTILISÉS DANS LE PRÉSENT MANUEL D'UTILISATION ; RESPECTEZ IMPÉRATIVEMENT LES CONSIGNES.**

## Utilisation conforme







Le ventilateur est exclusivement conçu pour la ventilation de pièces sèches.

Il est destiné exclusivement à un usage privé et ne convient pas à un usage commercial.

Utilisez le ventilateur uniquement comme décrit dans ce mode d'emploi.







1.  Utilisez cet appareil **exclusivement conformément aux directives du mode d'emploi.** Toute autre utilisation non recommandée par le fabricant peut entraîner des incendies, des chocs électriques ou des blessures corporelles.
2. Retirez l'emballage et assurez-vous que l'appareil n'est pas endommagé. En cas de doute, n'utilisez pas l'appareil et contactez le service après-vente ou votre revendeur.
3. Tenez les enfants éloignés des matériaux d'emballage. **En cas d'ingestion, il existe un risque d'étouffement !**

# BE COOL









4.  Si le câble d'alimentation est endommagé, il doit être remplacé par le fabricant ou un service après-vente agréé afin d'éviter tout risque éventuel.
5.  Avant de brancher l'appareil au secteur, **vérifiez que le type de courant et la tension secteur correspondent aux indications figurant sur la plaque signalétique.**
6.  Pour le chargement, utilisez **exclusivement un chargeur 5V 1A 5W et le câble approprié.** Des chargeurs inadaptés peuvent entraîner **une surchauffe ou un risque d'incendie.**
7.  La prise électrique à laquelle vous branchez l'appareil ne doit pas être défectueuse ou desserrée et doit être adaptée à la charge électrique requise et, surtout, être mise à la terre de manière fiable.
8.  Évitez d'utiliser une rallonge. Si cela est inévitable, utilisez uniquement des rallonges certifiées, mises à la terre et de section suffisante. Le câble doit être entièrement déroulé afin d'éviter toute surchauffe et tout incendie.
9.  Il est interdit de modifier les caractéristiques de cet appareil. Utilisez exclusivement des pièces de rechange et des accessoires recommandés par le fabricant. Le non-respect de cette consigne entraîne la perte de la garantie.
10. Si l'appareil présente un défaut, éteignez-le **immédiatement** et contactez votre revendeur ou le service clientèle.
11. Pour toute réparation de l'appareil, de la fiche secteur ou du câble, adressez-vous exclusivement aux services après-

# BE COOL

vente agréés par le fabricant. Vous trouverez leurs coordonnées sur [www.becool.at](http://www.becool.at).

12. Les enfants de moins de 8 ans et les personnes ayant des capacités physiques, psychiques, sensorielles ou mentales limitées ne peuvent utiliser cet appareil que sous **une surveillance appropriée** et après avoir reçu des instructions **détaillées sur son utilisation en toute sécurité**.
13.  **Ne laissez pas l'appareil fonctionner sans surveillance.** Si vous quittez la pièce, **éteignez toujours l'appareil.**
14.  **Les enfants ne doivent pas jouer avec l'appareil.**
15.  Ne tordez pas et ne pliez pas le cordon d'alimentation. Veillez à ce qu'il soit complètement déroulé et qu'il ne s'enroule pas.
16.  **N'utilisez pas l'appareil avec les mains mouillées.** Ne touchez pas non plus la fiche avec les mains mouillées.
17.  **N'utilisez pas l'appareil à l'extérieur.** Ne placez jamais l'appareil à proximité de sources de chaleur telles que des radiateurs, des fours ou des feux ouverts.
18.  N'exposez **jamais** la batterie ou l'appareil à **la lumière directe du soleil, à des températures extrêmes ou à des flammes nues**. Risque d'explosion et d'incendie !
19.  N'utilisez en aucun cas l'appareil dans des pièces où il y a **du gaz, du pétrole ou du soufre.**

# BE COOL

20.  L'appareil, et en particulier la batterie, ne doivent **jamais** entrer **en contact avec de l'eau** ni être immergés dans des liquides.
21.  N'utilisez pas l'appareil si la batterie est **visiblement endommagée, gonflée ou fuit. Mettez-le immédiatement hors service et éliminez-le de manière appropriée.**
22.  L'appareil peut être utilisé pendant le chargement, mais la vitesse est limitée. **Ne couvrez jamais l'appareil pendant le chargement** et assurez-vous qu'il repose sur une **surface dure et plane.**
23.  **N'ouvrez jamais la batterie ou le boîtier** et n'essayez pas de remplacer la batterie. Risque d'électrocution, d'explosion ou d'incendie.
24.  N'utilisez pas l'appareil à proximité d'eau ou d'humidité importante, par exemple dans des caves humides, à côté de piscines, de baignoires ou de douches. Veillez à ce qu'aucune eau ne pénètre dans l'appareil.
25.  **Ne placez aucun objet** sur l'appareil et ne l'utilisez pas pour sécher des vêtements ou des textiles.
26. Placez l'appareil sur une surface stable et plane et maintenez **une distance d'au moins 1 mètre** tout autour afin de ne pas entraver la circulation de l'air.
27.  **Ne couvrez jamais l'appareil.**
28.  **N'insérez jamais vos doigts, des stylos ou d'autres objets** dans l'appareil et veillez à ce que les entrées et





# BE COOL

sorties d'air de l' ne soient jamais obstruées. Éloignez également les cheveux et les vêtements amples afin d'éviter toute blessure.

29.  **Éteignez toujours** l'appareil avant de débrancher la fiche secteur.
30. **Ne** tirez **jamais sur le cordon d'**alimentation pour débrancher l'appareil. Tirez toujours sur la fiche.
31. Ne touchez pas la fiche avec les mains mouillées afin d'éviter tout risque d'électrocution.
32. Débranchez la fiche lorsque vous n'utilisez pas l'appareil, avant de le nettoyer, de l'entretenir ou de le déplacer.
33. Nettoyez l'appareil uniquement avec un chiffon doux légèrement humide et un détergent doux. N'utilisez pas de détergents agressifs et ne plongez jamais l'appareil dans l'eau.
34. Ne stockez pas et n'utilisez pas l'appareil dans des espaces clos tels que des armoires ou des niches étroites, car il existe un risque d'incendie.
35. Lorsque l'appareil n'est pas utilisé, rangez-le dans un endroit sûr, sec et inaccessible aux enfants.

# BE COOL

## Recyclage, élimination, déclaration de conformité

	<p><b><u>RECYCLAGE</u></b></p> <p>Les matériaux d'emballage peuvent être recyclés. Il est donc recommandé de les jeter dans les déchets triés.</p>
	<p><b><u>ÉLIMINATION</u></b></p> <p>Le symbole « poubelle barrée » indique que les déchets d'équipements électriques et électroniques (DEEE) doivent être éliminés séparément. Les appareils électriques et électroniques peuvent contenir des substances dangereuses et nocives pour l'environnement. Ne les jetez donc pas avec les déchets résiduels non triés, mais dans un point de collecte désigné pour les déchets d'équipements électriques et électroniques. Vous contribuez ainsi à la protection des ressources et de l'environnement. Pour plus d'informations, veuillez contacter votre revendeur ou les autorités locales. Directive 2012/19/UE</p>
	<p><b><u>ÉLIMINATION DES PILES</u></b></p> <p>Conformément au décret législatif n° 188 du 20 novembre 2008 transposant la directive 2006/66/CE relative aux piles, accumulateurs et déchets associés, le symbole de la poubelle barrée figurant sur la pile indique qu'il est interdit de jeter les piles usagées avec les ordures ménagères. Les piles et accumulateurs contiennent des substances très polluantes. L'utilisateur est tenu de jeter les piles usagées dans les points de collecte de la commune ou dans les conteneurs prévus à cet effet. Ce service est gratuit. Cela permet de respecter les exigences légales et de protéger l'environnement.</p> <p>Vous trouverez ces symboles sur les piles :</p> <p>Li = la pile contient du lithium Al = la pile contient des alcalis Mn = la pile contient du manganèse</p> <p>CR 2032 (Li) ; AA (Al, Mn) ; AAA (Al, Mn), 18650 (Li Ion)</p>
	<p><b><u>DÉCLARATION DE CONFORMITÉ</u></b></p> <p>Nous certifions par la présente que cet article est conforme aux exigences fondamentales, aux réglementations et aux directives de l'UE. Vous pouvez consulter à tout moment la déclaration de conformité détaillée en cliquant sur le lien suivant :</p> <p><a href="https://www.schuss-home.at/downloads">https://www.schuss-home.at/downloads</a></p>

Sous réserve d'erreurs et de modifications techniques.

# BE COOL

## Contenu de la livraison

- 1 ventilateur
- 1x câble de chargement USB-C
- 1x mode d'emploi

## Description de l'appareil

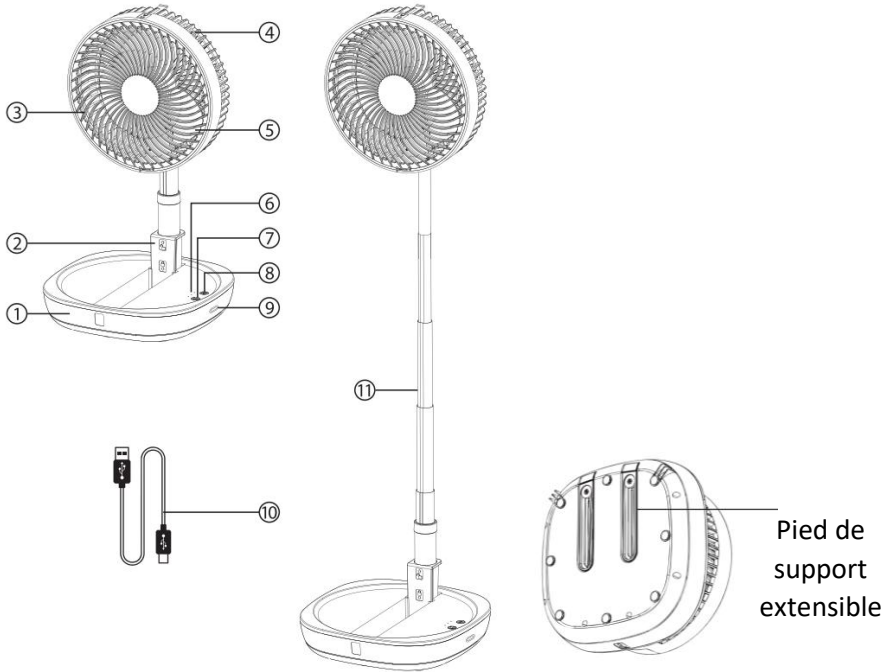

# BE COOL

## Description des fonctions



### Bouton POWER

Pour **allumer et éteindre** le ventilateur.



### Bouton MODE

Appuyez sur cette touche après la mise en marche pour sélectionner la **vitesse de ventilation** souhaitée.

## Mise en service

**Pour des performances optimales**, chargez le ventilateur pendant **au moins 2 heures avant la première utilisation**.

**Position verticale** : placez **toujours** le ventilateur en position **verticale**.

**Distance suffisante** : veillez à ce qu'il y ait **suffisamment d'espace derrière le ventilateur** pour que l'air puisse être aspiré sans obstacle.

**Placez le ventilateur sur une surface plane.**

Dépliez le ventilateur comme indiqué sur l'illustration.

**Pour éviter que la tête du ventilateur ne bascule**, appuyez sur le mécanisme de verrouillage vers le **bas**.

Appuyez sur le **bouton d'alimentation** pour allumer le ventilateur.

Les **3 vitesses** peuvent être réglées à l'aide du bouton Mode.



# BE COOL

## Réglage de la hauteur du ventilateur

Placez le ventilateur sur une **surface plane**.  
Dépliez le ventilateur comme indiqué sur l'illustration.

Pour éviter que la tête du ventilateur ne bascule, **appuyez sur le mécanisme de verrouillage vers le bas**.

Tirez ensuite délicatement la **tige télescopique** vers le haut jusqu'à atteindre la hauteur souhaitée.  
Fixez la position à l'aide du mécanisme de verrouillage.

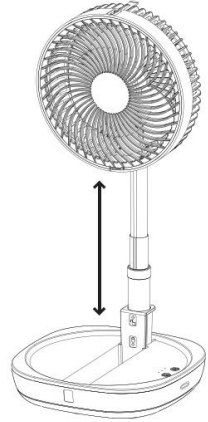

## Stabilité lorsque la tige télescopique est déployée

Si vous déployez complètement la tige télescopique, **utilisez les deux supports extensibles** situés sous le ventilateur **pour le stabiliser**.

Tirez ces supports et déployez-les pour que le ventilateur reste stable et sûr, même à sa hauteur maximale.

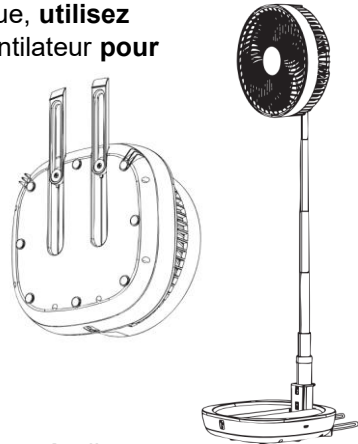

## Entretien optimal de la batterie

- Afin de préserver la **durée de vie de la batterie**, il est recommandé **de recharger** régulièrement le ventilateur pendant environ **2 heures** en cas d'utilisation quotidienne.
- L'appareil est équipé d'une **technologie de charge continue** : le ventilateur peut fonctionner pendant le chargement.
- Afin de garantir **une recharge rapide**, la vitesse du ventilateur est limitée au **niveau le plus bas** pendant la recharge.

# BE COOL

## Nettoyage du ventilateur

- Retirez les **grilles d'entrée et de sortie d'air** et nettoyez les **pales et les grilles** à l'aide d'un chiffon doux et propre.
- **Ne plongez jamais le moteur et le ventilateur dans l'eau.** N'ouvrez pas et ne démontez pas le moteur.
- Si vous nettoyez les grilles à l'eau, laissez-les **sécher complètement** avant de les remettre en place sur le ventilateur.
- **N'utilisez pas de solvants** tels que l'alcool, ni **de détergents agressifs ou abrasifs.**
- N'exposez **pas** l'appareil à **une humidité élevée** (par exemple dans une salle de bains ou sur une terrasse).

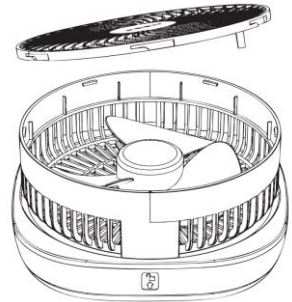

### Informations techniques

<b>Tension nominale</b>	5 VCC / 1 A
<b>Puissance nominale</b>	5 watts
<b>Niveau sonore</b>	40 dB(A)
<b>Batterie</b>	2 x 1200 mAh / 18650 Li Ion
<b>Tension de la batterie</b>	3,7 V
<b>Dimensions</b>	<b>Dimensions plié :</b> 210 x 210 x 102 mm <b>Niveau bas :</b> 210 x 208 x 365 mm <b>Niveau haut :</b> 210 x 208 x 800 mm
<b>Poids</b>	0,8 kg
<b>Adresses de contact pour plus d'informations et service d'assistance téléphonique :</b>	Schuss Home Electronic GmbH Scheringgasse 3, A-1140 Vienne Tél. : +43 (1) 97 0 21 – 0 <a href="http://www.becool.at">www.becool.at</a> N° FB : 236974 t / Tribunal FB : Vienne

# BE COOL

## GARANTIE

En choisissant ce produit de qualité BE COOL, vous avez opté pour l'innovation, la durabilité et la fiabilité.

**Nous accordons une garantie de 2 ans à compter de la date d'achat, valable en Autriche, pour cet appareil BE COOL !** Si, contre toute attente, votre appareil devait nécessiter une intervention pendant cette période, nous vous garantissons une réparation gratuite (pièces de rechange et main-d'œuvre) ou (à la discrétion de la société Schuss) le remplacement du produit. Si ni la réparation ni le remplacement ne sont possibles pour des raisons économiques, nous nous réservons le droit d'établir un avoir à la valeur actuelle.

Dans le cas des climatiseurs, veuillez dans tous les cas contacter en premier lieu le service clientèle (voir l'autocollant sur l'appareil ou la page de couverture du mode d'emploi), pour les ventilateurs, veuillez contacter votre revendeur spécialisé ou nous contacter directement. Nous attirons votre attention sur le fait que les réparations qui n'ont pas été effectuées par l'atelier agréé en Autriche annulent immédiatement la validité de cette garantie.

### Ne sont pas couverts par cette garantie :

- Nous déclinons toute responsabilité pour les dommages consécutifs à une utilisation non conforme.
- Réparation ou remplacement de pièces en raison d'une usure normale
- Les dommages résultant du non-respect du mode d'emploi.
- Les appareils utilisés, même partiellement, à des fins commerciales.
- les appareils endommagés mécaniquement par des influences extérieures (chute, choc, casse, utilisation inappropriée, etc.) ainsi que les signes d'usure d'ordre esthétique.
- Appareils ayant fait l'objet d'une utilisation inappropriée
- Appareils qui n'ont pas été ouverts par notre atelier de réparation agréé.
- Dommages résultant de vannes de vidange d'eau de condensation mal fermées sur les climatiseurs ou de réservoirs d'eau mal installés.
- Attentes des consommateurs non satisfaites.
- Dommages dus à un cas de force majeure, à l'eau, à la foudre, à une surtension.
- Appareils dont la désignation de type et/ou le numéro de série ont été modifiés, effacés, rendus illisibles ou supprimés.
- Services effectués en dehors de nos ateliers agréés, frais de transport vers un atelier agréé ou vers nous et retour, ainsi que les risques associés.

Nous attirons expressément votre attention sur le fait qu'en cas d'erreur de manipulation ou si aucun défaut n'est constaté pendant la période de garantie, un montant forfaitaire de 60 € (indexé sur la base de l'IPC 2010, juin 2015) sera facturé.

La fourniture d'une prestation de garantie (réparation ou remplacement de l'appareil) ne prolonge pas la durée de garantie absolue de 2 ans à compter de la date d'achat.

La garantie de 2 ans n'est valable que sur présentation de la preuve d'achat (qui doit mentionner le nom et l'adresse du revendeur ainsi que la désignation complète de l'appareil) et du certificat de garantie correspondant, sur lequel doivent être indiqués le type d'appareil et le numéro de série (visible sur le carton et au dos ou sous l'appareil) ! Sans présentation du certificat de garantie, seule la garantie légale s'applique !

Nous attirons expressément votre attention sur le fait que les droits de garantie légaux ne sont pas affectés par cette garantie et restent pleinement applicables.

Schuss Home Electronic GmbH et ses auxiliaires d'exécution ne sont tenus à des dommages-intérêts qu'en cas de négligence grave ou d'intention délibérée. La responsabilité pour perte de bénéfices, économies escomptées mais non réalisées, dommages consécutifs et dommages résultant de réclamations de tiers est exclue dans tous les cas. Les dommages causés aux données enregistrées ou pour celles-ci sont toujours exclus de l'obligation de verser des dommages-intérêts.

Toutes nos félicitations pour votre choix. Nous vous souhaitons beaucoup de plaisir avec votre appareil BE COOL !

### ADRESSE

Schuss Home Electronic GmbH  
A-1140 Vienne, Scheringgasse 3  
Tél. : +43 (0)1/ 970 21

Désignation du type : .....

Numéro de série : .....

**En cas de recours à la garantie, ce certificat de garantie doit être remis avec l'appareil au service après-vente agréé.**

**BE COOL**

**MANUALE D'ISTRUZIONI**  
**Ventilatore pieghevole**  
**BCFFANBAT2601**



**COMPLIMENTI!**

Grazie mille per aver scelto un prodotto **BE COOL**.

# BE COOL

IT



*Istruzioni per l'uso attuali e altre lingue*

Scaricate le istruzioni per l'uso aggiornate in diverse lingue dal link [www.becool.at/downloads](http://www.becool.at/downloads) o scansionate il codice QR riportato. Seguite le istruzioni riportate sul sito web.



**LEGGERE ATTENTAMENTE QUESTE ISTRUZIONI PRIMA DI INIZIARE L'INSTALLAZIONE, IL FUNZIONAMENTO O LA MANUTENZIONE. PROTEGGERE SE STESSI E GLI ALTRI SEGUENDO LE ISTRUZIONI DI SICUREZZA. LA MANCATA OSSERVANZA DELLE ISTRUZIONI POTREBBE CAUSARE LESIONI PERSONALI E/O DANNI MATERIALI E/O INVALIDARE LA GARANZIA!**

**INFORMAZIONI IMPORTANTI SU SICUREZZA, POSIZIONAMENTO E COLLEGAMENTO ELETTRICO.**

# BE COOL





**AVVERTENZA/ATTENZIONE: IL PRESENTE MANUALE D'USO UTILIZZA LE PAROLE DI SEGNALAZIONE "AVVERTENZA" (PERICOLO GRAVE) E "ATTENZIONE" (SITUAZIONI POTENZIALMENTE PERICOLOSE); È ESSENZIALE SEGUIRE LE ISTRUZIONI.**

## **Uso previsto**







Il ventilatore è progettato esclusivamente per la ventilazione di ambienti asciutti.

È destinato esclusivamente all'uso privato e non è adatto all'uso commerciale.

Utilizzare il ventilatore solo come descritto nel presente manuale d'uso.









1.   Utilizzare questo dispositivo **solo in conformità con le linee guida contenute nelle istruzioni per l'uso.** Qualsiasi altro uso non raccomandato dal produttore potrebbe causare incendi, scosse elettriche o lesioni personali.
2. Rimuovere l'imballaggio e assicurarsi che il dispositivo non sia danneggiato. In caso di dubbio, non utilizzare il dispositivo e contattare il centro di assistenza o il rivenditore.
3. Tenere i bambini lontani dai materiali di imballaggio. **In caso di ingestione, sussiste il rischio di soffocamento!**

# BE COOL







4.  Se il cavo di alimentazione è danneggiato, deve essere sostituito dal produttore o da un centro di assistenza autorizzato per evitare possibili rischi.
5.  Prima di collegare il dispositivo alla rete elettrica, è necessario **verificare che il tipo di corrente e la tensione di rete corrispondano alle informazioni riportate sull'etichetta del tipo di dispositivo.**
6.  Utilizzare **solo un caricabatterie da 5V 1A 5W e il cavo appropriato** per la ricarica. Caricabatterie non adeguati possono causare **surriscaldamento o pericolo di incendio.**
7.  La presa elettrica utilizzata per collegare il dispositivo non deve essere difettosa o allentata e deve essere adatta al carico di corrente richiesto e, soprattutto, deve essere dotata di un collegamento di terra affidabile.
8.  Evitare l'uso di prolunghie. Se inevitabile, utilizzare solo prolunghie testate, con messa a terra e sezione sufficiente. Il cavo deve essere completamente srotolato per evitare surriscaldamento e incendi.
9.  È vietato alterare o modificare le caratteristiche di questo dispositivo. Utilizzare solo parti di ricambio e accessori raccomandati dal produttore. La mancata osservanza di questa indicazione invaliderà la garanzia.
10. Se il dispositivo è difettoso, spegnerlo **immediatamente** e contattare il rivenditore o il servizio di assistenza clienti.
11. Per qualsiasi riparazione del dispositivo, della spina di alimentazione o del cavo, rivolgersi sempre ed

# BE COOL

esclusivamente ai centri di assistenza clienti autorizzati dal produttore. I recapiti sono disponibili all'indirizzo [www.becool.at](http://www.becool.at).

12. I bambini di età inferiore agli 8 anni e le persone con capacità fisiche, mentali, sensoriali o intellettuali limitate possono utilizzare questo dispositivo solo sotto **adeguata supervisione** e dopo aver ricevuto istruzioni **dettagliate sul suo uso sicuro**.
13.  **Non utilizzare il dispositivo senza sorveglianza.** **Spegnere sempre il dispositivo** quando si lascia la stanza.
14.  **I bambini non devono giocare con il dispositivo.**
15.  Non attorcigliare o piegare il cavo di alimentazione. Assicurarsi che sia completamente srotolato e non arrotolato.
16.  **Non** utilizzare il dispositivo **con le mani bagnate.** Non toccare la spina con le mani bagnate.
17.  **Non** utilizzare il dispositivo **all'aperto.** Inoltre, non posizionare mai il dispositivo vicino a fonti di calore come radiatori, forni o fiamme libere.
18.  **Non** esporre **mai** la batteria o il dispositivo alla **luce diretta del sole, a temperature estreme o a fiamme libere.** Pericolo di esplosione e incendio!
19.  Non utilizzare mai il dispositivo in ambienti in cui sono presenti **gas, petrolio o zolfo.**
20.  Il dispositivo, e in particolare la batteria, **non deve mai** entrare **in contatto con l'acqua** né essere immerso in liquidi.

# BE COOL





21.  Non utilizzare il dispositivo se la batteria è **visibilmente danneggiata, gonfia o presenta perdite. Metterlo immediatamente fuori servizio e smaltirlo in modo sicuro.**
22.  Il dispositivo può essere utilizzato durante la ricarica, ma la velocità è limitata. **Non coprire mai il dispositivo durante la ricarica** e assicurarsi che sia posizionato su una **superficie dura e piana.**
23.  **Non aprire mai la batteria o l'alloggiamento** e non tentare di sostituire la batteria. Rischio di scossa elettrica, esplosione o incendio.
24.  Non utilizzare il dispositivo vicino all'acqua o in condizioni di elevata umidità, ad esempio in scantinati umidi, vicino a piscine, vasche da bagno o docce. Assicurarsi che non entri acqua nel dispositivo.
25.  **Non** appoggiare **oggetti** sul dispositivo e non utilizzarlo per asciugare vestiti o tessuti.
26. Posizionare il dispositivo su una superficie stabile e piana e mantenere **una distanza di almeno 1 metro** intorno ad esso in modo da non ostacolare la circolazione dell'aria.
27.  **Non coprire mai il dispositivo.**
28.  **Non** inserire **mai dita, penne o altri oggetti** nel dispositivo e assicurarsi che l'ingresso e l'uscita dell'aria non siano mai ostruiti. Inoltre, tenere lontani capelli e indumenti larghi per evitare lesioni.

# BE COOL

29.  **Spegnere** sempre il dispositivo prima di scollegare il cavo di alimentazione.
30. **Non tirare mai il cavo di alimentazione** per scollegare il dispositivo dalla rete elettrica. Tirare sempre la spina.
31. Non toccare la spina con le mani bagnate per evitare scosse elettriche.
32. Scollegare il dispositivo quando non è in uso, prima di pulirlo, ripararlo o spostarlo in un altro luogo.
33. Pulire il dispositivo solo con un panno morbido leggermente umido e un detergente delicato. Non utilizzare detersivi aggressivi e non immergere mai il dispositivo in acqua.
34. Non conservare né utilizzare il dispositivo in spazi chiusi come armadi o nicchie strette, poiché sussiste il rischio di incendio.
35. Quando non è in uso, conservare il dispositivo in un luogo sicuro e asciutto, fuori dalla portata dei bambini.

# BE COOL

## Riciclaggio, smaltimento, dichiarazione di conformità

	<p><b><u>RICICLAGGIO</u></b></p> <p>I materiali di imballaggio possono essere riciclati. Si raccomanda quindi di smaltirli nei rifiuti differenziati.</p>
	<p><b><u>SMALTIMENTO</u></b></p> <p>Il simbolo del "bidone della spazzatura barrato" indica che i rifiuti di apparecchiature elettriche ed elettroniche (RAEE) devono essere smaltiti separatamente. Le apparecchiature elettriche ed elettroniche possono contenere sostanze pericolose e dannose per l'ambiente. Pertanto, non smaltirle nei rifiuti residui non differenziati, ma in un punto di raccolta designato per i rifiuti di apparecchiature elettriche ed elettroniche. In questo modo contribuisce alla protezione delle risorse e dell'ambiente. Per ulteriori informazioni, contattare il proprio rivenditore o le autorità locali. Direttiva 2012/19/UE</p>
	<p><b><u>SMALTIMENTO DELLE BATTERIE</u></b></p> <p>Ai sensi del Decreto Legislativo 208/2008, che attua la Direttiva 2006/66/CE relativa alle pile, agli accumulatori e ai relativi rifiuti, il simbolo del bidone della spazzatura barrato sulla batteria indica che è vietato smaltire le batterie usate nei rifiuti domestici. Le batterie e gli accumulatori contengono sostanze altamente nocive per l'ambiente. Gli utenti sono tenuti a smaltire le batterie usate presso i punti di raccolta comunali o negli appositi contenitori. Questo servizio è gratuito. Ciò garantisce il rispetto dei requisiti di legge e protegge l'ambiente.</p> <p>Sulle batterie sono riportati i seguenti simboli:</p> <p>Li = La batteria contiene litio Al = La batteria contiene alcali Mn = La batteria contiene manganese</p> <p>CR 2032 (Li); AA (Al, Mn); AAA (Al, Mn), 18650 (Li Ion)</p>
	<p><b><u>DICHIARAZIONE DI CONFORMITÀ</u></b></p> <p>Con la presente confermiamo che questo articolo è conforme ai requisiti fondamentali, alle normative e alle direttive dell'UE. È possibile visualizzare la dichiarazione di conformità dettagliata in qualsiasi momento al seguente link:</p> <p><a href="https://www.schuss-home.at/downloads">https://www.schuss-home.at/downloads</a></p>

**Salvo errori e modifiche tecniche.**

# BE COOL

## Contenuto della confezione

- 1x ventola
- 1x cavo di ricarica USB-C
- 1x manuale d'uso

## Descrizione del dispositivo

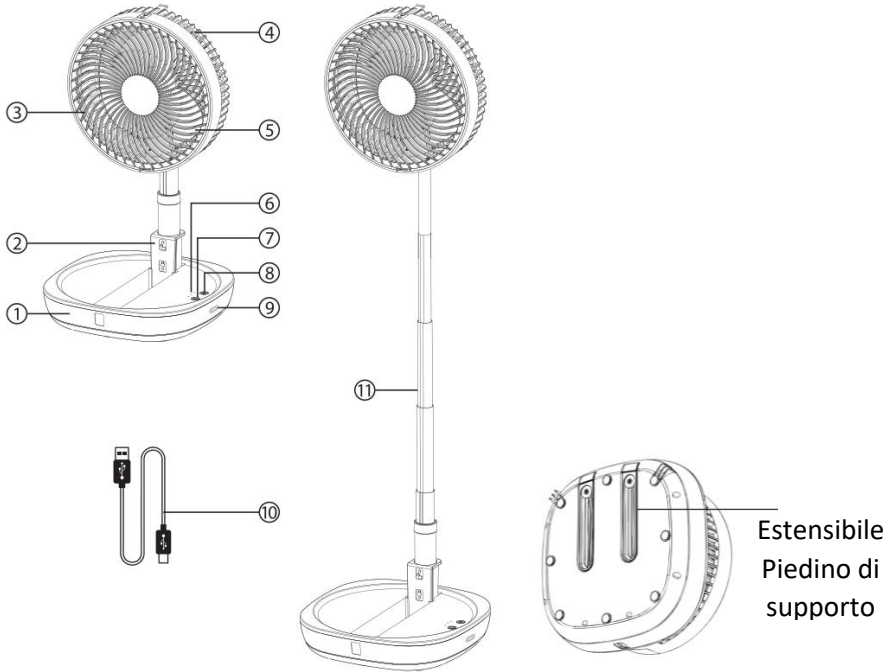

1. Base
2. Meccanismo di bloccaggio
3. Griglia di uscita
4. Griglia di aspirazione dell'aria
5. Pale aerodinamiche della ventola
6. Indicatore di ricarica a LED

7. Interruttore on/off
8. Interruttore di modalità
9. Porta di ricarica USB-C
11. Asta telescopica

# BE COOL

## Descrizione delle funzioni



### Pulsante POWER

Per **accendere e spegnere** la ventola.



### Pulsante MODE

Premere questo pulsante dopo l'accensione per selezionare la **velocità** desiderata della ventola.

## Avvio

**Per ottenere prestazioni ottimali, carica:** carica il ventilatore per **almeno 2 ore prima di utilizzarlo per la prima volta.**

**Posizione verticale:** posizionare **sempre** il ventilatore in posizione **verticale.**

**Spazio sufficiente:** assicurarsi che ci sia **spazio sufficiente dietro il ventilatore** in modo che l'aria possa essere aspirata senza ostacoli.

**Posizionare il ventilatore su una superficie piana.**

Aprire il ventilatore come mostrato nell'illustrazione.

**Per evitare che la testa del ventilatore si ribalti, premere il meccanismo di bloccaggio.**

Premere il **pulsante di accensione** per accendere il ventilatore.

Le **3 impostazioni di velocità** possono essere regolate utilizzando il pulsante modalità.



# BE COOL

## Regolazione dell'altezza del ventilatore

Posizionare il ventilatore su una **superficie piana**.  
Aprire la ventola come mostrato nell'illustrazione.

Per evitare che la testa del ventilatore si ribalti, **premere il meccanismo di bloccaggio verso il basso**.

Quindi tirare con cautela **l'asta telescopica** verso l'alto fino a raggiungere l'altezza desiderata.

Fissare la posizione utilizzando il meccanismo di bloccaggio.

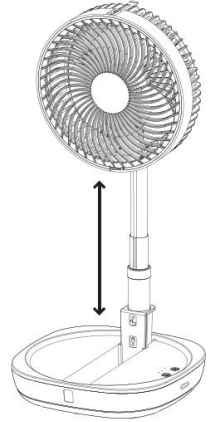

## Stabilità con l'asta telescopica estesa

Se si estende completamente l'asta telescopica, **utilizzare i due supporti estensibili** situati nella parte inferiore del ventilatore **per stabilizzarlo**.

Estrai questi supporti e apri i piedini: in questo modo il ventilatore rimarrà stabile e sicuro anche alla massima altezza.

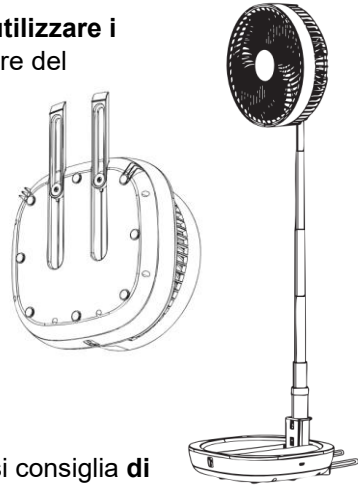

## Cura ottimale della batteria

- Per preservare **la durata della batteria**, si consiglia di **ricaricare** il ventilatore regolarmente per circa **2 ore** durante l'uso quotidiano.
- Il dispositivo è dotato **della tecnologia di ricarica passante**: il ventilatore può essere utilizzato durante la ricarica.
- Per garantire **una ricarica rapida**, la velocità del ventilatore è limitata **all'impostazione più bassa** durante la ricarica.

# BE COOL

## Pulizia del ventilatore

- Rimuovere le **griglie di ingresso e uscita** e pulire le **pale del ventilatore e le griglie** con un panno morbido e pulito.
- **Non immergere mai il motore e il ventilatore in acqua.** Non aprire o smontare il motore.
- Se si puliscono le griglie con acqua, lasciarle **asciugare completamente** prima di rimontarle sul ventilatore.
- **Non** utilizzare **solventi** come alcool o **detergenti aggressivi o abrasivi**.
- **Non** esporre il dispositivo a **umidità elevata** (ad esempio in bagno o su una terrazza).

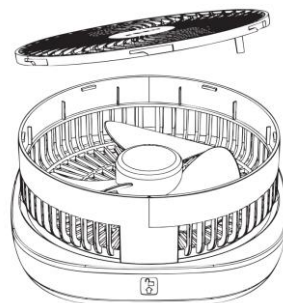

### Informazioni tecniche

<b>Tensione nominale</b>	5 V CC / 1 A
<b>Potenza nominale</b>	5 watt
<b>Livello sonoro</b>	40 dB(A)
<b>Batteria</b>	2 x 1200 mAh / 18650 Li Ion
<b>Tensione della batteria</b>	3,7
<b>Dimensioni</b>	<b>Piegato:</b> 210 x 210 x 102 mm <b>Bassa:</b> 210 x 208 x 365 mm <b>Alta:</b> 210 x 208 x 800 mm
<b>Peso</b>	0,8 kg
<b>Indirizzi di contatto per ulteriori informazioni e assistenza tecnica:</b>	Schuss Home Electronic GmbH Scheringgasse 3, A-1140 Vienna Tel: +43 (1) 97 0 21 – 0 <a href="http://www.becool.at">www.becool.at</a> FB n.: 236974 t / Tribunale FB: Vienna

# BE COOL

## GARANZIA

Con questo prodotto di qualità BE COOL avete scelto innovazione, durata e affidabilità.

**Forniamo una garanzia di 2 anni per questo dispositivo BE COOL, valida in Austria dalla data di acquisto!** Se, contrariamente alle aspettative, il tuo dispositivo necessita di assistenza durante questo periodo, garantiamo la riparazione gratuita (pezzi di ricambio e manodopera) o (a discrezione di Schuss) la sostituzione del prodotto. Se né la riparazione né la sostituzione sono possibili per motivi economici, ci riserviamo il diritto di emettere una nota di credito per il valore attuale.

Nel caso dei condizionatori d'aria, si prega di contattare come prima cosa il servizio clienti (vedere l'adesivo sul dispositivo o la copertina del manuale di istruzioni). Per i ventilatori, si prega di contattare il proprio rivenditore o direttamente noi. Si prega di notare che gli interventi di riparazione non effettuati da un'officina autorizzata in Austria comportano l'immediata decadenza della presente garanzia.

### La presente garanzia non copre:

- Non ci assumiamo alcuna responsabilità per danni consequenziali derivanti da un uso improprio.
- Riparazione o sostituzione di parti dovute alla normale usura.
- Danni dovuti al mancato rispetto delle istruzioni per l'uso.
- Dispositivi utilizzati a fini commerciali, anche solo parzialmente.
- Dispositivi che hanno subito danni meccanici dovuti a influenze esterne (cadute, urti, rotture, uso improprio, ecc.) nonché segni di usura di natura estetica.
- Dispositivi che sono stati maneggiati in modo improprio.
- Dispositivi che non sono stati aperti dalla nostra officina di assistenza autorizzata.
- Danni causati da valvole di scarico della condensa chiuse in modo improprio su unità di climatizzazione o contenitori dell'acqua installati in modo errato.
- Aspettative dei consumatori non soddisfatte.
- Danni causati da cause di forza maggiore, acqua, fulmini o sbalzi di tensione.
- Dispositivi sui quali la designazione del tipo e/o il numero di serie sono stati modificati, cancellati, resi illeggibili o rimossi.
- Servizi al di fuori delle nostre officine di riparazione autorizzate, costi di trasporto verso un'officina di riparazione autorizzata o verso di noi e ritorno, e i rischi associati.

Si precisa espressamente che, entro il periodo di garanzia, verrà addebitato un costo fisso di 60 € (indicizzato in base al CPI 2010, giugno 2015) in caso di errori di funzionamento o se non viene riscontrato alcun difetto.

La fornitura di un servizio di garanzia (riparazione o sostituzione del dispositivo) non prolunga il periodo di garanzia assoluto di 2 anni dalla data di acquisto.

La garanzia di 2 anni è valida solo dietro presentazione della prova d'acquisto (che deve includere il nome e l'indirizzo del rivenditore e la descrizione completa del dispositivo) e del relativo certificato di garanzia, sul quale devono essere indicati il tipo di dispositivo e il numero di serie (visibile sulla confezione e sul retro o sul fondo del dispositivo)! Senza la presentazione del certificato di garanzia, si applica solo la garanzia legale!

Si precisa espressamente che i diritti di garanzia previsti dalla legge non sono influenzati dalla presente garanzia e rimangono pienamente validi ed efficaci.

Schuss Home Electronic GmbH e i suoi ausiliari sono responsabili per danni solo in caso di grave negligenza o dolo. In ogni caso, è esclusa la responsabilità per mancato guadagno, risparmi previsti ma non realizzati, danni consequenziali e danni derivanti da rivendicazioni di terzi. I danni ai dati registrati o per i dati registrati sono sempre esclusi dalla responsabilità per danni.

Congratulazioni per il tuo acquisto. Ti auguriamo di goderti il tuo dispositivo BE COOL!

### INDIRIZZO

Schuss Home Electronic GmbH  
A-1140 Vienna, Scheringgasse 3  
Tel.: +43 (0)1/ 970 21

Denominazione del tipo:.....

Numero di serie:.....

**In caso di richiesta di intervento in garanzia, il presente certificato di garanzia deve essere consegnato al centro di assistenza autorizzato insieme al dispositivo.**

# BE COOL

## MANUAL DE INSTRUCȚIUNI Ventilator pliabil BCFFANBAT2601



**FELICITĂRI!**

Vă mulțumim foarte mult că ați ales un produs **BE COOL**.



## *Instrucțiuni de utilizare actuale și alte limbi*

Descărcați cele mai recente instrucțiuni de utilizare în diferite limbi prin intermediul linkului [www.becool.at/downloads](http://www.becool.at/downloads) sau scanați codul QR afișat. Uрмаți instrucțiunile de pe site-ul web.



**VĂ RUGĂM SĂ CITIȚI CU ATENȚIE ACESTE INSTRUCȚIUNI ÎNAINTE DE A ÎNCEPE INSTALAREA, FUNCȚIONAREA SAU ÎNTREȚINEREA. PROTJAȚI-VĂ PE VOI ȘI PE CEIALȚI URMĂND INSTRUCȚIUNILE DE SIGURANȚĂ. NERESPECTAREA INSTRUCȚIUNILOR POATE DUCE LA VĂTĂMĂRI CORPORALE ȘI/SAU DAUNE MATERIALE ȘI/SAU ANULAREA GARANȚIEI!**

**INFORMAȚII IMPORTANTE PRIVIND SIGURANȚA, AMPLASAREA ȘI CONEXIUNEA ELECTRICĂ.**

# BE COOL



**AVERTISMENT / ATENȚIE: ACEST MANUAL DE UTILIZARE UTILIZEAZĂ CUVINTELE „AVERTISMENT” (PERICOL GRAV) ȘI „ATENȚIE” (SITUAȚII POTENȚIAL PERICULOASE); ESTE ESENȚIAL SĂ RESPECTAȚI INSTRUCȚIUNILE.**

## **Utilizarea prevăzută**







Ventilatorul este conceput exclusiv pentru ventilarea încăperilor uscate.

Este destinat numai utilizării private și nu este adecvat pentru utilizarea comercială.









Utilizați ventilatorul numai conform instrucțiunilor din acest manual de utilizare.

1.  Utilizați acest dispozitiv **numai în conformitate cu instrucțiunile din manualul de utilizare.** Orice altă utilizare nerecomandată de producător poate duce la incendiu, șoc electric sau vătămări corporale.
2. Îndepărtați ambalajul și asigurați-vă că dispozitivul nu este deteriorat. Dacă aveți dubii, nu utilizați dispozitivul și contactați centrul de service sau distribuitorul dvs.
3. Țineți copiii departe de materialele de ambalare. **În caz de înghițire, există riscul de sufocare!**







# BE COOL

4.  Dacă cablul de alimentare este deteriorat, acesta trebuie înlocuit de producător sau de un centru de service autorizat pentru a evita orice riscuri posibile.
5.  Înainte de conectarea la rețeaua electrică, trebuie **să verificați dacă tipul de curent și tensiunea de alimentare corespund informațiilor de pe eticheta tipului de dispozitiv.**
6.  Utilizați **numai un încărcător de 5V 1A 5W și cablul adecvat** pentru încărcare. Încărcătoarele necorespunzătoare pot provoca **supraîncălzire sau risc de incendiu.**
7.  Priză electrică pe care o utilizați pentru conectarea dispozitivului nu trebuie să fie defectă sau slăbită și trebuie să fie adecvată pentru sarcina de curent necesară și, mai presus de toate, să fie împământată în mod fiabil.
8.  Evitați utilizarea unui cablu prelungitor. Dacă este inevitabil, utilizați numai cabluri prelungitoare testate, împământate, cu secțiune transversală suficientă. Cablul trebuie să fie complet derulat pentru a preveni supraîncălzirea și incendiul.
9.  Este interzisă modificarea sau alterarea caracteristicilor acestui dispozitiv. Utilizați numai piese de schimb și accesorii recomandate de producător. Nerespectarea acestei cerințe va duce la anularea garanției.
10. Dacă dispozitivul este defect, opriți-l **imediat** și contactați distribuitorul sau linia de asistență pentru clienți.

# BE COOL

11. Pentru orice reparații ale dispozitivului, prizei de alimentare sau cablului, contactați întotdeauna și exclusiv centrele de asistență pentru clienți autorizate de producător. Datele de contact pot fi găsite la [www.becool.at](http://www.becool.at).
12. Copiii cu vârsta sub 8 ani și persoanele cu abilități fizice, mentale, senzoriale sau intelectuale limitate pot utiliza acest dispozitiv numai sub **supraveghere adecvată** și după ce au primit instrucțiuni **detaliate privind utilizarea sa în condiții de siguranță**.
13.  **Nu utilizați dispozitivul nesupravegheat. Opriti întotdeauna dispozitivul** dacă părăsiți camera.
14.  **Copiii nu trebuie să se joace cu dispozitivul.**
15.  Nu răsuciți și nu îndoiiți cablul de alimentare. Asigurați-vă că este complet desfăcut și nu înfășurat.
16.  **Nu** utilizați dispozitivul **cu mâinile ude**. Nu atingeți ștecherul cu mâinile ude.
17.  **Nu** utilizați dispozitivul **în aer liber**. De asemenea, nu așezați niciodată dispozitivul în apropierea surselor de căldură, cum ar fi radiatoare, cuptoare sau flăcări deschise.
18.  **Nu** expuneți **niciodată** bateria sau dispozitivul la **lumina directă a soarelui, temperaturi extreme sau flăcări deschise**. Risc de explozie și incendiu!
19.  Nu utilizați niciodată dispozitivul în încăperi în care sunt prezente **gaze, petrol sau sulf**.
20.  Dispozitivul, și în special bateria, **nu** trebuie să intre în **contact cu apa** sau să fie scufundat în lichide.

# BE COOL





21.  Nu utilizați dispozitivul dacă bateria este **vizibil deteriorată, umflată sau prezintă scurgeri. Scoateți-l imediat din uz și eliminați-l în condiții de siguranță.**
22.  Dispozitivul poate fi utilizat în timpul încărcării, dar viteza este limitată. **Nu acoperiți niciodată dispozitivul în timpul încărcării** și asigurați-vă că este așezat pe o **suprafață dură și plană.**
23.  **Nu deschideți niciodată bateria sau carcasa** și nu încercați să înlocuiți bateria. Există riscul de electrocutare, explozie sau incendiu.
24.  Nu utilizați dispozitivul în apropierea apei sau în condiții de umiditate ridicată, de exemplu în subsoluri umede, lângă piscine, căzi de baie sau dușuri. Asigurați-vă că nu pătrunde apă în dispozitiv.
25.  **Nu** așezați **obiecte** pe dispozitiv și nu îl utilizați pentru a usca haine sau textile.
26. Așezați dispozitivul pe o suprafață stabilă și plană și păstrați **o distanță de cel puțin 1 metru** în jurul acestuia, astfel încât circulația aerului să nu fie împiedicată.
27.  **Nu acoperiți niciodată dispozitivul.**
28.  **Nu** introduceți **niciodată degete, pixuri sau alte obiecte** în dispozitiv și asigurați-vă că orificiile de admisie și evacuare a aerului nu sunt blocate. De asemenea, țineți părul și hainele largi la distanță pentru a evita rănirea.

# BE COOL

29.  **Opriti** întotdeauna dispozitivul înainte de a deconecta cablul de alimentare.
30. **Nu** trageți **niciodată de cablul de alimentare** pentru a deconecta dispozitivul de la rețeaua electrică. Trageți întotdeauna de ștecher.
31. Nu atingeți ștecherul cu mâinile ude pentru a evita electrocutarea.
32. Deconectați dispozitivul când nu îl utilizați, înainte de curățare, întreținere sau mutare într-o altă locație.
33. Curățați dispozitivul numai cu o cârpă moale, ușor umezită și cu un detergent ușor. Nu utilizați agenți de curățare agresivi și nu scufundați niciodată dispozitivul în apă.
34. Nu depozitați și nu utilizați dispozitivul în spații închise, cum ar fi dulapuri sau nișe înguste, deoarece există riscul de incendiu.
35. Când nu este utilizat, depozitați dispozitivul într-un loc sigur și uscat, la îndemâna copiilor.

# BE COOL

## Reciclare, eliminare, declarație de conformitate

	<p><b><u>RECICLARE</u></b></p> <p>Materialele de ambalare pot fi reciclate. Prin urmare, se recomandă eliminarea acestora în deșeurile sortate.</p>
	<p><b><u>ELIMINARE</u></b></p> <p>Simbolul „coș de gunoi barată” indică necesitatea eliminării separate a deșeurilor de echipamente electrice și electronice (DEEE). Echipamentele electrice și electronice pot conține substanțe periculoase și dăunătoare pentru mediu. Prin urmare, nu le eliminați împreună cu deșeurile reziduale nesortate, ci la un punct de colectare desemnat pentru deșeurile de echipamente electrice și electronice. În acest fel, contribuiți la protejarea resurselor și a mediului. Pentru mai multe informații, vă rugăm să contactați distribuitorul sau autoritățile locale. Directiva 2012/19/UE</p>
	<p><b><u>ELIMINAREA BATERIILOR</u></b></p> <p>În conformitate cu Decretul legislativ 188 din 20 noiembrie 2008, care pune în aplicare Directiva 2006/66/CE privind bateriile, acumulatorii și deșeurile aferente, simbolul unui coș de gunoi cu roți barată de pe baterie indică faptul că este interzisă aruncarea bateriilor uzate împreună cu deșeurile menajere. Bateriile și acumulatorii conțin substanțe extrem de nocive pentru mediu. Utilizatorii sunt obligați să elimine bateriile uzate la punctele de colectare municipale sau în containerele corespunzătoare. Acest serviciu este gratuit. Astfel se asigură respectarea cerințelor legale și se protejează mediul.</p> <p>Veți găsi aceste simboluri pe baterii:</p> <p>Li = Bateria conține litiu Al = Bateria conține alcali Mn = Bateria conține mangan</p> <p>CR 2032 (Li); AA (Al, Mn); AAA (Al, Mn), 18650 (Li Ion)</p>
	<p><b><u>DECLARAȚIE DE CONFORMITATE</u></b></p> <p>Confirmăm prin prezenta că acest articol respectă cerințele de bază, reglementările și directivele UE. Puteți consulta declarația detaliată de conformitate în orice moment la următorul link:</p> <p><a href="https://www.schuss-home.at/downloads">https://www.schuss-home.at/downloads</a></p>

**Cu excepția erorilor și modificărilor tehnice.**

# BE COOL

## Conținutul livrării

- 1x ventilator
- 1x cablu de încărcare USB-C
- 1x manual de utilizare

## Descrierea dispozitivului

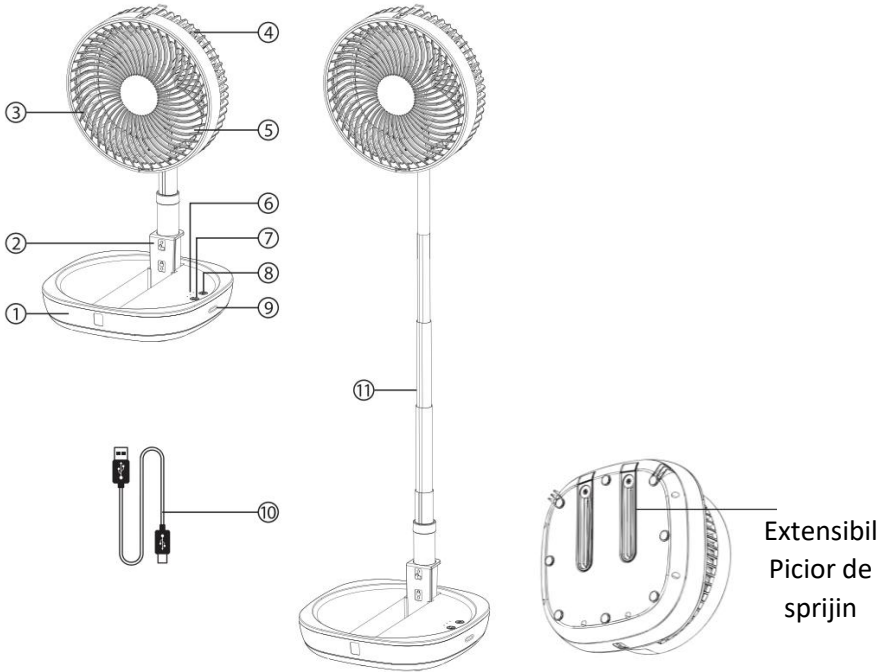

1. Bază
2. Mecanism de blocare
3. Grilă de ieșire
4. Grilă de admisie a aerului
5. Pale aerodinamice ale ventilatorului
6. Indicator LED de încărcare

7. Comutator pornit/oprit
8. Comutator mod
9. Port de încărcare USB-C
10. Cablu de încărcare USB-C
11. Tijă telescopică

# BE COOL

## Descrierea funcțiilor



### Butonul POWER

Pentru **pornirea și oprirea** ventilatorului.



### Buton MODE

Apăsați acest buton după pornire pentru a selecta **viteza dorită a ventilatorului**.

## Pornire

**Pentru performanțe optime, încărcăți:** Încărcați ventilatorul timp de **cel puțin 2 ore înainte de a-l utiliza pentru prima dată**.

**Poziție verticală:** Așezați întotdeauna ventilatorul în poziție **verticală**.

**Spațiu suficient:** Asigurați-vă că există **suficient spațiu în spatele ventilatorului**, astfel încât aerul să poată fi aspirat fără obstacole.

**Așezați ventilatorul pe o suprafață plană.**

Desfaceți ventilatorul așa cum se arată în ilustrație.

**Pentru a preveni răsturnarea capului ventilatorului, apăsați mecanismul de blocare.**

Apăsați **butonul de pornire** pentru a porni ventilatorul. Cele **3 setări de viteză** pot fi reglate folosind butonul de mod.



# BE COOL

## Reglarea înălțimii ventilatorului

Așezați ventilatorul pe o **suprafață plană**.  
Desfaceți ventilatorul așa cum se arată în ilustrație.

Pentru a preveni răsturnarea capului ventilatorului,  
**apăsați mecanismul de blocare în jos**.  
Apoi trageți cu atenție **tija telescopică** în sus până când  
se atinge înălțimea dorită.  
Fixați poziția folosind mecanismul de blocare.

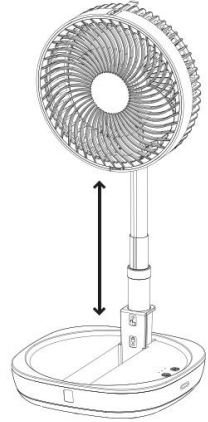

## Stabilitate cu tija telescopică extinsă

Dacă extindeți complet tija telescopică, **utilizați cele două suporturi extensibile** situate pe partea inferioară a ventilatorului **pentru stabilizare**.

Trageți aceste suporturi și pliați-le – acest lucru va menține ventilatorul sigur și stabil chiar și la înălțimea maximă.

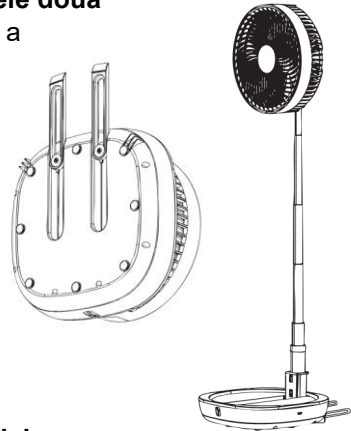

## Îngrijirea optimă a bateriei

- Pentru a menține **durata de viață a bateriei**, se recomandă **încărcarea** regulată a ventilatorului timp de aproximativ **2 ore** în timpul utilizării zilnice.
- Dispozitivul dispune de **tehnologie de încărcare continuă**: ventilatorul poate fi utilizat în timpul încărcării.
- Pentru a asigura o **încărcare rapidă**, viteza ventilatorului este limitată la cea **mai mică setare** în timpul încărcării.

# BE COOL

## Curățarea ventilatorului

- Scoateți **grilele de admisie și evacuare** și curățați **paletel ventilatorului și grilele** cu o cârpă moale și curată.
- **Nu scufundați niciodată motorul și ventilatorul în apă.** Nu deschideți și nu dezasamblați motorul.
- Dacă curățați grilele cu apă, lăsați-le **să se usuce complet** înainte de a le reatașa la ventilator.
- **Nu utilizați solvenți** precum alcoolul sau **agenți de curățare agresivi sau abrazivi.**
- **Nu expuneți dispozitivul la umiditate ridicată** (de exemplu, în baie sau pe terasă).

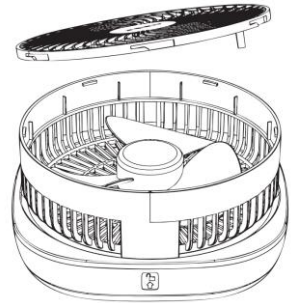

### Informații tehnice

<b>Tensiune nominală</b>	5 VCC / 1 A
<b>Putere nominală</b>	5 wați
<b>Nivel sonor</b>	40 dB(A)
<b>Baterie</b>	2 x 1200 mAh / 18650 Li Ion
<b>Tensiune baterie</b>	3,7
<b>Dimensiuni</b>	<b>Pliat:</b> 210 x 210 x 102 mm <b>Jos:</b> 210 x 208 x 365 mm <b>Înalt:</b> 210 x 208 x 800 mm
<b>Greutate</b>	0,8 kg
<b>Adrese de contact pentru informații suplimentare și linie de service:</b>	Schuss Home Electronic GmbH Scheringgasse 3, A-1140 Viena Tel: +43 (1) 97 0 21 – 0 <a href="http://www.becool.at">www.becool.at</a> Nr. FB: 236974 t / Instanța FB: Viena

# BE COOL

## GARANȚIE

Cu acest produs de calitate de la BE COOL, ați ales inovația, durabilitatea și fiabilitatea.

**Oferim o garanție de 2 ani pentru acest dispozitiv BE COOL, valabilă în Austria de la data achiziției!** Dacă, contrar așteptărilor, dispozitivul dvs. necesită service în această perioadă, vă garantăm repararea gratuită (piese de schimb și manoperă) sau (la discreția Schuss) înlocuirea produsului. Dacă nici repararea, nici înlocuirea nu sunt posibile din motive economice, ne rezervăm dreptul de a emite o notă de credit pentru valoarea curentă.

În cazul aparatelor de aer condiționat, vă rugăm să contactați mai întâi linia de asistență pentru clienți (a se vedea autocolantul de pe dispozitiv sau coperta manualului de instrucțiuni). Pentru ventilatoare, vă rugăm să contactați distribuitorul sau direct pe noi. Vă rugăm să rețineți că lucrările de reparație care nu sunt efectuate de un service autorizat în Austria vor anula imediat această garanție.

### Această garanție nu acoperă:

- Nu ne asumăm răspunderea pentru daunele indirecte rezultate din utilizarea necorespunzătoare.
- Repararea sau înlocuirea pieselor din cauza uzurii normale.
- Daune cauzate de nerespectarea instrucțiunilor de utilizare.
- Dispozitivele utilizate în scop comercial, chiar dacă numai parțial.
- Dispozitive care au fost deteriorate mecanic de influențe externe (căderi, impacturi, rupere, utilizare necorespunzătoare etc.), precum și semne de uzură de natură estetică.
- Dispozitive care au fost manipulate în mod necorespunzător.
- Dispozitive care nu au fost deschise de atelierul nostru de service autorizat.
- Daune cauzate de închiderea necorespunzătoare a supapelor de scurgere a condensului de la aparatele de aer condiționat sau de instalarea incorectă a rezervoarelor de apă.
- Așteptările consumatorilor neîndeplinite.
- Daune cauzate de forță majoră, apă, fulgere sau supratensiuni.
- Dispozitive pe care denumirea tipului și/sau numărul de serie au fost modificate, șterse, făcute ilizibile sau îndepărtate.
- Servicii în afara atelierelor noastre de reparații autorizate, costurile de transport către un atelier de reparații autorizat sau către noi și înapoi, precum și riscurile asociate.

Menționăm în mod expres că, în perioada de garanție, se va percepe o taxă fixă de 60 € (indexată pe baza IPC 2010, iunie 2015) în cazul erorilor de funcționare sau dacă nu se constată nicio defecțiune.

Furnizarea unui serviciu de garanție (reparația sau înlocuirea dispozitivului) nu prelungește perioada de garanție absolută de 2 ani de la data achiziției.

Garanția de 2 ani este valabilă numai la prezentarea dovezii de achiziție (trebuie să includă numele și adresa distribuitorului și descrierea completă a dispozitivului) și a certificatului de garanție corespunzător, pe care trebuie să fie menționate tipul dispozitivului și numărul de serie (vizibile pe cutie și pe partea din spate sau pe partea inferioară a dispozitivului)! Fără prezentarea certificatului de garanție, se aplică numai garanția legală!

Subliniem în mod expres că drepturile de garanție legale nu sunt afectate de această garanție și rămân în vigoare și cu efect deplin.

Schuss Home Electronic GmbH și agenții săi vicari sunt responsabili pentru daune numai în cazuri de neglijență gravă sau intenție. În orice caz, este exclusă răspunderea pentru profituri pierdute, economii preconizate, dar nerealizate, daune indirecte și daune rezultate din pretenții ale terților. Daunele aduse datelor înregistrate sunt întotdeauna excluse din răspunderea pentru daune.

Felicitări pentru achiziția dvs.! Sperăm să vă bucurați de dispozitivul BE COOL!

### ADRESĂ

Schuss Home Electronic GmbH  
A-1140 Viena, Scheringgasse 3  
Tel.: +43 (0)1/ 970 21

Denumirea tipului:.....

Număr de serie:.....

**În cazul unei cereri de garanție, acest certificat de garanție trebuie predat centrului de service autorizat împreună cu dispozitivul.**

# BE COOL

## NAVODILA ZA UPORABO Zložljiv ventilator BCFFANBAT2601

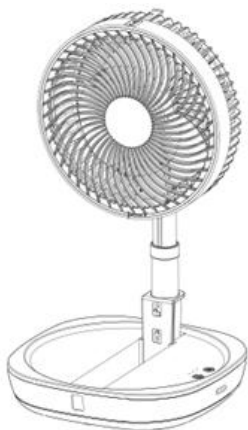

**ČESTITKE!**

Hvala, ker ste izbrali izdelek **BE COOL**.



*Trenutna navodila za uporabo in drugi jeziki*

Najnovejša navodila za uporabo v različnih jezikih lahko prenesete prek povezave [www.becool.at/downloads](http://www.becool.at/downloads) ali s skeniranjem prikazanega QR-koda. Sledite navodilom na spletni strani.



**PREDEN ZAČNETE Z NAMESTITVIJO, UPORABO ALI VZDRŽEVANJEM, POZORNO PREBERITE TA NAVODILA. ZUPRAVITE SE IN DRUGE Z UPORABO VARNOSTNIH NAVODIL. NEUPOŠTEVANJE NAVODIL LAHKO POVZROČI POŠKODBE OSEB IN/ALI PREMOŽENJA IN/ALI RAZVELJAVI GARANCIJO!**

**POMEMBNE INFORMACIJE O VARNOSTI, LOKACIJI IN ELEKTRIČNI PRIKLJUČITVI.**

# BE COOL





**OPOZORILO / PREVIDNOST: V TEM UPORABNIŠKEM PRIROČNIKU SO UPORABLJENE OPOZORILNE BESEDE „OPOZORILO“ (RESNA NEVARNOST) IN „PREVIDNOST“ (MOŽNE NEVARNE SITUACIJE); NUJNO JE, DA UPOSTEVAŠ NAVODILA.**





## **Predvidena uporaba**

Ventilator je namenjen izključno za prezračevanje suhih prostorov. Namenjen je izključno zasebni uporabi in ni primeren za komercialno uporabo.

Ventilator uporabljajte samo v skladu s tem navodili za uporabo.











1.   Napravo uporabljajte **samo v skladu z navodili v navodilih za uporabo.** Vsaka druga uporaba, ki je ni priporočil proizvajalec, lahko povzroči požar, električni udar ali telesne poškodbe.
2. Odstranite embalažo in se prepričajte, da naprava ni poškodovana. V primeru dvoma naprave ne uporabljajte in se obrnite na servisni center ali prodajalca.
3. Otroke držite stran od embalažnega materiala. **V primeru zaužitja obstaja nevarnost zadušitve!**
4.  Če je napajalni kabel poškodovan, ga mora zamenjati proizvajalec ali pooblaščen servisni center, da se izognete morebitnim tveganjem.

# BE COOL

5.  Pred priključitvijo na omrežje morate **preveriti, ali tip toka in napetost omrežja ustrežata podatkom na etiketi tipa naprave.**
6.  Za polnjenje uporabljajte **samo polnilnik 5V 1A 5W in ustrezen kabel.** Neustrezni polnilniki lahko povzročijo **pregrevanje ali nevarnost požara.**
7.  Vtičnica, ki jo uporabljate za priključitev naprave, ne sme biti poškodovana ali ohlapna in mora biti primerna za zahtevano tokovno obremenitev, predvsem pa mora biti zanesljivo ozemljena.
8.  Izogibajte se uporabi podaljška. Če je to neizogibno, uporabljajte samo preizkušene, ozemljene podaljške z zadostnim presekom. Kabel mora biti popolnoma razvit, da se prepreči pregrevanje in požar.
9.  Prepovedano je spreminjati ali prilagajati lastnosti te naprave. Uporabljajte samo nadomestne dele in dodatke, ki jih priporoča proizvajalec. Neupoštevanje tega bo razveljavilo garancijo in jamstvo.
10. Če je naprava okvarjena, jo **takoj** izklopite in se obrnite na prodajalca ali službo za pomoč strankam.
11. Za kakršna koli popravila naprave, vtičnice ali kabla se vedno in izključno obrnite na serviserje, ki jih je pooblastil proizvajalec. Kontaktne podatke najdete na [www.becool.at](http://www.becool.at).
12. Otroci, mlajši od 8 let, in osebe z omejenimi fizičnimi, duševnimi, senzoričnimi ali intelektualnimi sposobnostmi







# BE COOL

lahko to napravo uporabljajo le pod **ustreznim nadzorom** in po prejemu **podrobnih** navodil **o njeni varni uporabi**.

13.  **Naprave ne uporabljajte brez nadzora. Napravo vedno izklopite,** če zapustite prostor.
14.  **Otroci ne smejo igrati z napravo.**
15.  Ne zvijajte in ne upogibajte napajalnega kabla. Prepričajte se, da je popolnoma razvit in ni zvijan.
16.  Naprave **ne** uporabljajte **z mokrimi rokami.** Vtiča ne dotikajte z mokrimi rokami.
17.  Naprave **ne** uporabljajte **na prostem.** Naprave nikoli ne postavljajte v bližino virov toplote, kot so radiatorji, pečice ali odprti ogenj.
18.  Baterije ali naprave **nikoli** ne izpostavljajte **neposredni sončni svetlobi, ekstremnim temperaturam ali odprtemu ognju.** Nevarnost eksplozije in požara!
19.  Naprave nikoli ne uporabljajte v prostorih, kjer je prisoten **plin, olje ali žveplo.**
20.  Naprava, zlasti baterija, **ne** sme priti **v stik z vodo** ali biti potopljena v tekočine.
21.  Naprave ne uporabljajte, če je baterija **vidno poškodovana, napihnjena ali pušča. Takoj jo umaknite iz uporabe in jo varno odstranite.**
22.  Napravo lahko uporabljate med polnjenjem, vendar je hitrost omejena. **Naprave med polnjenjem nikoli ne**

# BE COOL

**pokrivajte** in poskrbite, da je postavljena na **trdni, ravni površini**.





23.  **Nikoli ne odpirajte baterije ali ohišja** in ne poskušajte zamenjati baterije. Obstaja nevarnost električnega udara, eksplozije ali požara.
24.  Naprave ne uporabljajte v bližini vode ali v visoki vlažnosti, npr. v vlažnih kletnih prostorih, ob bazenih, kopalnih kadeh ali tuših. Poskrbite, da v napravo ne pride voda.
25.  Na napravo **ne** polagajte **nobenh predmetov** in je ne uporabljajte za sušenje oblačil ali tekstila.
26. Napravo postavite na stabilno in ravno površino ter ohranite **razdaljo vsaj 1 meter** okoli nje, da ne ovirate kroženja zraka.
27.  **Naprave nikoli ne pokrivajte.**
28.  **Nikoli** ne vstavljajte **prstov, pisal ali drugih predmetov** v napravo in poskrbite, da zračni vstop in izstop nista nikoli blokirana. Prav tako pazite, da lasje in ohlapna oblačila ne pridejo v stik z napravo, da se izognete poškodb
29.  Napravo vedno **izklopite,** preden izključite napajalni kabel.
30. **Nikoli** ne vlecite **za napajalni kabel,** da bi napravo odklopili iz omrežja. Vedno vlecite za vtič.
31. Da se izognete električnemu šoku, vtiča ne dotikajte z mokrimi rokami.
32. Napravo izključite iz omrežja, ko je ni v uporabi, pred čiščenjem, servisiranjem ali premikanjem na drugo mesto.

# BE COOL

33. Napravo čistite samo z mehko, rahlo vlažno krpo in blagim detergentom. Ne uporabljajte agresivnih čistilnih sredstev in naprave nikoli ne potaplajte v vodo.
34. Naprave ne shranjujte ali uporabljajte v zaprtih prostorih, kot so omare ali ozke niše, saj obstaja nevarnost požara.
35. Napravo, ko je ni v uporabi, shranite na varnem, suhem mestu, nedosegljivem za otroke.

# BE COOL

## Recikliranje, odstranjevanje, izjava o skladnosti

	<p><b><u>RECYKLIRANJE</u></b></p> <p>Embalažni materiali so primerni za recikliranje. Zato priporočamo, da jih odlagate v ločeno zbiranje odpadkov.</p>
	<p><b><u>ODLAGANJE</u></b></p> <p>Simbol „prečrtana smetnjak“ zahteva ločeno odstranjevanje odpadne električne in elektronske opreme (WEEE). Električna in elektronska oprema lahko vsebuje nevarne in okolju škodljive snovi. Zato je ne odlagajte v nesortirane odpadke, ampak na določeno zbirno mesto za odpadno električno in elektronsko opremo. Na ta način prispevate k varovanju virov in okolja. Za dodatne informacije se obrnite na svojega prodajalca ali lokalne organe. Direktiva 2012/19/EU</p>
	<p><b><u>ODLAGANJE BATERIJ</u></b></p> <p>V skladu z zakonskim odlokom 188 z dne 20. novembra 2008, ki izvaja Direktivo 2006/66/ES o baterijah, akumulatorjih in z njimi povezanih odpadkih, simbol prečrtane smetnjake na bateriji pomeni, da je prepovedano odlaganje rabljenih baterij v gospodinjstvih odpadkih. Baterije in akumulatorji vsebujejo snovi, ki so zelo škodljive za okolje. Uporabniki morajo rabljene baterije odlagati v občinskih zbirnih mestih ali v ustreznih zabojnikih. Ta storitev je brezplačna. S tem se zagotavlja skladnost z zakonskimi zahtevami in varuje okolje.</p> <p>Na baterijah boste našli naslednje simbole:</p> <p>Li = Baterija vsebuje litij Al = Baterija vsebuje aluminij Mn = baterija vsebuje mangan</p> <p>CR 2032 (Li); AA (Al, Mn); AAA (Al, Mn), 18650 (Li Ion)</p>
	<p><b><u>IZJAVA O SKLADNOSTI</u></b></p> <p>Potrjujemo, da je ta izdelek v skladu z osnovnimi zahtevami, predpisi in direktivami EU. Podrobno izjavo o skladnosti si lahko kadar koli ogledate na naslednji povezavi:</p> <p><a href="https://www.schuss-home.at/downloads">https://www.schuss-home.at/downloads</a></p>

Pridržujemo si pravico do napak in tehničnih sprememb.

# BE COOL

## Obseg dobave

- 1x ventilator
- 1x USB-C polnilni kabel
- 1x navodila za uporabo

## Opis naprave

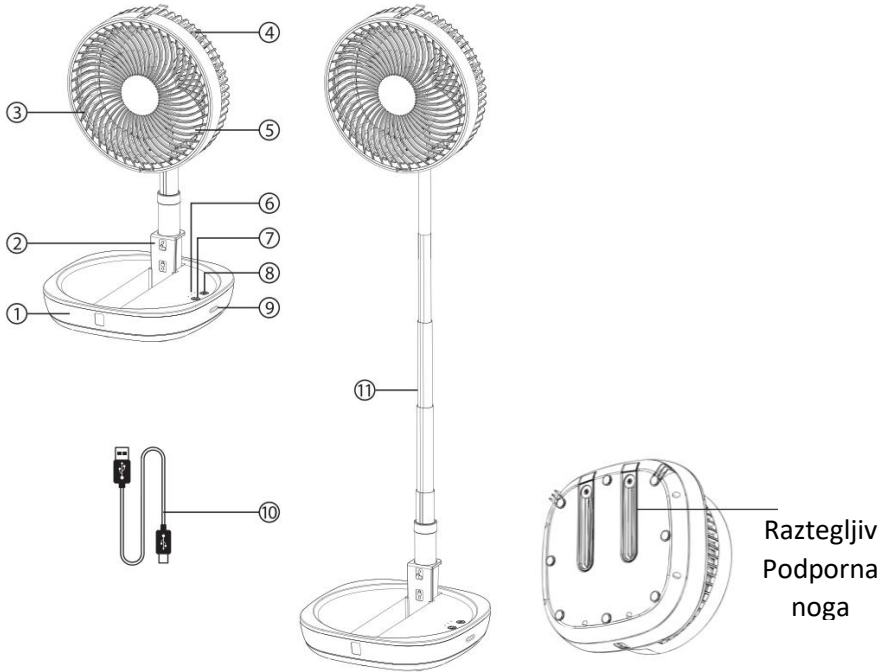

1. Osnova
2. Zaporni mehanizem
3. Izhodna rešetka
4. Reža za dovod zraka
5. Aerodinamična lopatica ventilatorja
6. LED indikator polnjenja
7. Stikalo za vklop/izklop
8. Stikalo za izbiro načina
9. USB-C priključek za polnjenje
10. USB-C kabel za polnjenje
11. Teleskopska palica

# BE COOL

## Opis funkcij



**Gumb POWER**

Za vklop in izklop ventilatorja.



**Gumb MODE**

Po vklopu pritisnite ta gumb, da izberete želeno **hitrost ventilatorja**.

## Zagon

**Za optimalno delovanje napolnite:** Ventilator **pred prvo uporabo napolnite vsaj 2 uri**.

**Pokončna lega:** Ventilator **vedno** postavite v **pokončno** lego.

**Dovolj prostora:** Poskrbite, da je **za ventilatorjem dovolj prostora**, da lahko zrak neovirano vdira.

**Ventilator postavite na ravno površino.**

Raztegnite ventilator, kot je prikazano na sliki.

**Da se glava ventilatorja ne prevrne, pritisnite na zaporni mehanizem.**

Ventilator vklopite s pritiskom na **gumb** za vklop.

**3 nastavitve hitrosti** lahko prilagodite s pomočjo gumba za način delovanja.

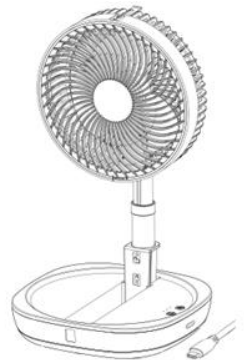

# BE COOL

## Nastavitev višine ventilatorja

Ventilator postavite na **ravno površino**.  
Raztegnite ventilator, kot je prikazano na sliki.

Da se glava ventilatorja ne bi prevrnila, **pritisnite navzdol zaporni mehanizem**.

Nato previdno potegnite **teleskopsko palico** navzgor, dokler ne dosežete zelene višine.

Položaj zavarujte z zapornim mehanizmom.

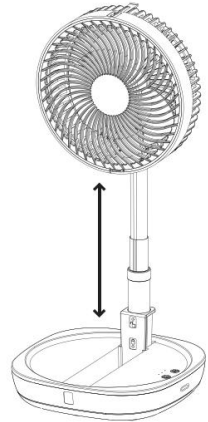

## Stabilnost z iztegnjeno teleskopsko palico

Če teleskopsko palico raztegnete do konca, **za stabilizacijo uporabite dve raztegljivi opori**, ki se nahajata na spodnji strani ventilatorja.

Te podpore izvlecite in raztegnite – tako bo ventilator stabilen in varen tudi pri največji višini.

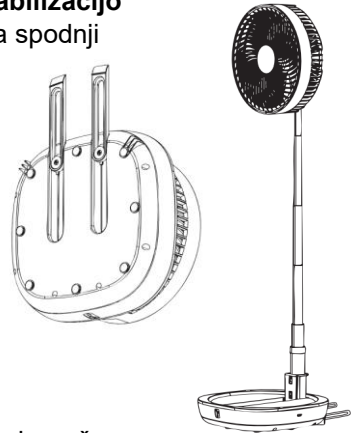

## Optimalno vzdrževanje baterije

- Da bi ohranili **življenjsko dobo baterije**, priporočamo, **da** ventilator med dnevno uporabo redno **polnite** približno **2 uri**.
- Naprava je opremljena s **tehnologijo prehodnega polnjenja**: ventilator lahko deluje med polnjenjem.
- Da se zagotovi **hitro polnjenje**, je hitrost ventilatorja med polnjenjem omejena na **najnižjo nastavitev**.

# BE COOL

## Čiščenje ventilatorja

- Odstranite **rešetke na dovodu in izpuhu** ter očistite **lopaticice ventilatorja in rešetke** z mehko, čisto krpo.
- **Nikoli ne potaplajte motorja in ventilatorja v vodo.** Ne odpirajte in ne razstavljajte motorja.
- Če rešetke očistite z vodo, jih pred ponovnim namestitvijo na ventilator **popolnoma posušite**.
- **Ne** uporabljajte **topil**, kot so alkohol, ali **agresivnih ali abrazivnih čistil**.
- Naprave **ne** izpostavljajte **visoki vlažnosti** (npr. v kopalnici ali na terasi).

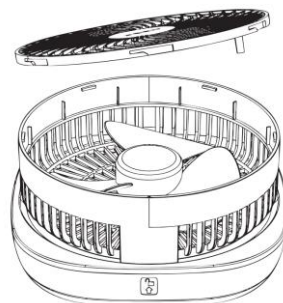

### Tehnične informacije

<b>Nazivna napetost</b>	5 VDC / 1 A
<b>Nazivna moč</b>	5 vatov
<b>Raven hrupa</b>	40 dB(A)
<b>Baterija</b>	2 x 1200 mAh / 18650 Li Ion
<b>Napetost baterije</b>	3,7
<b>Dimenzije</b>	<b>Zložena:</b> 210 x 210 x 102 mm <b>Nizka:</b> 210 x 208 x 365 mm <b>Visoko:</b> 210 x 208 x 800 mm
<b>Teža</b>	0,8 kg
<b>Kontaktne naslovi za dodatne informacije in servisna linija:</b>	Schuss Home Electronic GmbH Scheringgasse 3, A-1140 Dunaj Tel: +43 (1) 97 0 21 – 0 <a href="http://www.becool.at">www.becool.at</a> FB št.: 236974 t / FB sodišče: Dunaj

# BE COOL

## GARANCIJA

S tem kakovostnim izdelkom BE COOL ste se odločili za inovativnost, trajnost in zanesljivost.

**Za to napravo BE COOL nudimo 2-letno garancijo, veljavno v Avstriji od datuma nakupa!** Če bo vaša naprava v tem obdobju kljub pričakanjem potrebovala servisiranje, vam zagotavljamo brezplačno popravilo (nadomestni deli in delo) ali (po presoji podjetja Schuss) zamenjavo izdelka. Če popravilo ali zamenjava iz ekonomskih razlogov nista mogoča, si pridržujemo pravico do izdaje dobropisa za trenutno vrednost.

V primeru klimatskih naprav se najprej obrnite na telefonsko številko za pomoč strankam (glej nalepko na napravi ali naslovnici navodil za uporabo). V primeru ventilatorjev se obrnite na svojega prodajalca ali neposredno na nas. Upoštevajte, da popravila, ki jih ne opravi pooblaščen servis v Avstriji, takoj razveljavijo to garancijo.

Ta garancija ne krije:

- Ne prevzemamo odgovornosti za posledično škodo, ki nastane zaradi nepravilne uporabe.
- Popravila ali zamenjave delov zaradi normalne obrabe.
- Škodo zaradi neupoštevanja navodil za uporabo.
- Naprave, ki se uporabljajo komercialno, tudi če je to le delno.
- Naprave, ki so bile mehansko poškodovane zaradi zunanjih vplivov (padci, udarci, zlomi, nepravilna uporaba itd.), kot tudi znaki obrabe estetskega značaja.
- Naprave, ki so bile nepravilno ravnanne.
- Naprave, ki niso bile odprte v naši pooblaščen servisni delavnici.
- Poškodbe, ki so nastale zaradi nepravilno zaprtih ventilov za odvod kondenzacije na klimatskih napravah ali nepravilno nameščenih posod za vodo.
- Neizpolnjena pričakovanja potrošnikov.
- Poškodbe, ki so nastale zaradi višje sile, vode, udara strele ali prenapetosti.
- Naprave, na katerih je bila spremenjena, izbrisana, nečitljiva ali odstranjena oznaka tipa in/ali serijska številka.
- Storitve zunaj naših pooblaščenih servisnih delavnic, stroški prevoza do pooblaščen servisne delavnice ali do nas in nazaj ter s tem povezana tveganja.

Izrecno opozarjamo, da se v garancijskem roku v primeru napak pri delovanju ali če ni ugotovljena nobena napaka zaračuna pavšalna pristojbina v višini 60 EUR (indeksirana na podlagi CPI 2010, junij 2015).

Opravljanje garancijskega servisa (popravilo ali zamenjava naprave) ne podaljšuje absolutnega garancijskega roka 2 let od datuma nakupa.

Dvoletna garancija velja le ob predložitvi dokazila o nakupu (ki mora vsebovati ime in naslov prodajalca ter popoln opis naprave) in ustreznega garancijskega listka, na katerem morata biti navedena vrsta naprave in serijska številka (vidna na škatli in na zadnji ali spodnji strani naprave)! Brez predložitve garancijskega listka velja le zakonska garancija!

Izrecno opozarjamo, da ta garancija ne vpliva na zakonske garancijske pravice, ki ostajajo v celoti veljavne.

Schuss Home Electronic GmbH in njegovi pooblaščenici so odgovorni za škodo le v primerih hude malomarnosti ali namerne kršitve. V vsakem primeru je izključena odgovornost za izgubljeni dobiček, pričakovane, vendar neuresničene prihranke, posledično škodo in škodo, ki izhaja iz zahtevkov tretjih oseb. Škoda na ali za posnetih podatkih je vedno izključena iz odgovornosti za škodo.

Čestitamo za nakup. Upamo, da boste uživali v napravi BE COOL!

NASLOV  
Schuss Home Electronic GmbH  
A-1140 Dunaj, Scheringgasse 3  
Tel.: +43 (0)1/ 970 21

Oznaka tipa:.....

Serijska številka:.....

**V primeru uveljavljanja garancije je treba to garancijsko potrdilo skupaj z napravo predati pooblaščenemu servisnemu centru.**

# BE COOL

## UPUTE ZA UPORABU Sklopivi ventilator BCFFANBAT2601



**ČESTITAMO!**

Hvala vam što ste odabrali proizvod **BE COOL**.



## *Current operating instructions and other languages*

Preuzmite najnovije upute za uporabu na raznim jezicima putem poveznice [www.becool.at/downloads](http://www.becool.at/downloads) ili skenirajte prikazani QR kod. Slijedite upute na web stranici.



**MOLIMO VAS DA PAŽLJIVO PROČITATE OVE UPUTE PRIJE POČETKA UGRADNJE, RADOVA ILI ODRŽAVANJA. ZAŠTITITE SEBE I DRUGE PRIDRŽAVANJEM SIGURNOSNIH UPUTA. NEPRIMANJE UPUTA MOŽE REZULTIRATI OZLJEDAMA I/ILI OŠTEĆENJEM MATERIJALA I/ILI PONIŠTENJEM JAMSTVA!**

**VAŽNE INFORMACIJE O SIGURNOSTI, LOKACIJI I ELEKTRIČNOM PRIKLJUČKU.**



# BE COOL







**UPOZORENJE / OPREZ: OVAJ KORISNIČKI PRIRUČNIK KORISTI SIGNALNE RIJEČI "UPOZORENJE" (OZBILJNA OPASNOST) I "OPREZ" (POTENCIJALNO OPASNE SITUACIJE); VAŽNO JE DA SLIJEDITE UPUTE.**

## **Namjena**

Ventilator je namijenjen isključivo za ventilaciju suhих prostorija. Namijenjen je samo za privatnu upotrebu i nije prikladan za komercijalnu upotrebu. Ventilator koristite samo kako je opisano u ovom priručniku za uporabu.









1.  Koristite ovaj uređaj **samo u skladu sa smjernicama u uputama za uporabu.** Bilo kakva druga uporaba koju ne preporučuje proizvođač može uzrokovati požar, strujni udar ili tjelesne ozljede.
2. Uklonite ambalažu i provjerite da uređaj nije oštećen. U slučaju sumnje, nemojte koristiti uređaj i obratite se servisnom centru ili prodavaču.
3. Držite djecu podalje od ambalažnih materijala. **U slučaju gutanja postoji opasnost od gušenja!**
4.  Ako je kabel za napajanje oštećen, mora ga zamijeniti proizvođač ili ovlašteni servisni centar kako bi se izbjegli mogući rizici.

# BE COOL







5.  Prije spajanja na električnu mrežu morate provjeriti odgovaraju li vrsta struje i napon mreže informacijama na tipskoj naljepnici uređaja.
6.  Koristite **samo punjač od 5 V, 1 A i 5 W i odgovarajući kabel** za punjenje . Nepravilni punjači mogu uzrokovati **pregrijavanje ili opasnost od požara** .
7.  Električna utičnica koju koristite za spajanje uređaja ne smije biti neispravna ili labava te mora biti prikladna za potrebno strujno opterećenje i, prije svega, pouzdano uzemljena.
8.  Izbjegavajte korištenje produžnog kabela. Ako je neizbježno, koristite samo testirane, uzemljene produžne kabele s dovoljnim presjekom. Kabel mora biti potpuno odmotan kako bi se spriječilo pregrijavanje i požar.
9.  Zabranjeno je mijenjati ili modificirati karakteristike ovog uređaja. Koristite samo zamjenske dijelove i pribor koje preporučuje proizvođač. Nepoštivanje uputa poništiti će jamstvo i jamstvo.
10. **odmah** ga isključite i obratite se prodavaču ili službi za korisnike.
11. Za bilo kakve popravke uređaja, utikača ili kabela, uvijek i isključivo se obratite servisnim centrima ovlaštenim od strane proizvođača. Kontakt podatke možete pronaći na [www.becool.at](http://www.becool.at).
12. Djeca mlađa od 8 godina i osobe s ograničenim fizičkim, mentalnim, senzornim ili intelektualnim sposobnostima smiju

# BE COOL

koristiti ovaj uređaj samo pod odgovarajućim nadzorom i nakon što dobiju detaljne upute o njegovoj sigurnoj uporabi .

13.  **Ne koristite uređaj bez nadzora. Uvijek isključite uređaj** ako napuštate prostoriju .
14.  **Djeca se ne smiju igrati s uređajem.**
15.  Ne uvijajte niti savijajte kabel za napajanje. Pazite da je potpuno odmotan i da nije smotan.
16.  **Ne koristite uređaj mokrim rukama.** Ne dodirujte utikač mokrim rukama.
17.  **Ne koristite uređaj na otvorenom.** Također, nikada ga ne stavljajte u blizinu izvora topline poput radijatora, pećnica ili otvorenog plamena.
18.  **Nikada ne** izlažite bateriju ili uređaj **izravnoj sunčevoj svjetlosti, ekstremnim temperaturama ili otvorenom plamenu** . Opasnost od eksplozije i požara!
19.  Nikada ne koristite uređaj u prostorijama u kojima su prisutni **plin, ulje ili sumpor** .
20.  Uređaj , a posebno baterija, **nikada ne smije doći u kontakt s vodom** niti biti uronjen u tekućine.
21.  Ne koristite uređaj ako je baterija **vidljivo oštećena, natečena ili curi** . **Odmah je isključite iz upotrebe i zbrinite na siguran način** .

# BE COOL





22.  Uređaj se može koristiti tijekom punjenja, ali brzina je ograničena. **Nikada ne prekrivajte uređaj tijekom punjenja** i provjerite je li postavljen na **tvrdi, ravnu površinu** .
23.  **Nikada ne otvarajte bateriju ili kućište** i ne pokušavajte zamijeniti bateriju. Opasnost od strujnog udara, eksplozije ili požara.
24.  Ne koristite uređaj u blizini vode ili u prostorima s visokom vlažnosti, npr. u vlažnim podrumima, pored bazena, kada ili tuševa. Pazite da u uređaj ne uđe voda.
25.  Ne stavljajte **nikakve predmete** na uređaj i ne koristite ga za sušenje odjeće ili tekstila .
26. Uređaj postavite na stabilnu i ravnu površinu i držite **razmak od najmanje 1 metra** oko njega kako ne bi bila ometana cirkulacija zraka.
27.  **Nikada ne prekrivajte uređaj.**
28.  **Nikada ne** stavljajte **prste, olovke ili druge predmete** u uređaj i pazite da ulaz i izlaz zraka nikada ne budu blokirani. Također, držite kosu i labavu odjeću podalje kako biste izbjegli ozljede.
29.  Uvijek isključite **uređaj** prije nego što odspojite kabel za napajanje.
30. **Nikada ne** povlačite **kabel za napajanje** kako biste isključili uređaj iz električne mreže. Uvijek povlačite utikač.
31. Ne dodirujte utikač mokrim rukama kako biste izbjegli strujni udar.

## BE COOL

32. Isključite uređaj iz struje kada ga ne koristite, prije čišćenja, servisiranja ili premještanja na drugo mjesto.
33. Uređaj čistite samo mekom, lagano vlažnom krpom i blagim deterdžentom. Ne koristite agresivna sredstva za čišćenje i nikada ne uranjajte uređaj u vodu.
34. Ne skladištite niti koristite uređaj u zatvorenim prostorima poput ormarića ili uskih niša, jer postoji opasnost od požara.
35. Uređaj čuvajte na sigurnom, suhom mjestu, izvan dohvata djece kada se ne koristi.

# BE COOL

## Recikliranje, odlaganje, izjava o sukladnosti

	<p><b><u>RECIKLIRANJE</u></b></p> <p>Ambalažni materijali mogu se reciklirati. Stoga se preporučuje njihovo odlaganje u sortirani otpad.</p>
	<p><b><u>ODLAGANJE</u></b></p> <p>Simbol "prekrižene kante za smeće" zahtijeva odvojeno zbrinjavanje otpadne električne i elektroničke opreme (EE otpad). Električna i elektronička oprema može sadržavati opasne i ekološki štetne tvari. Stoga je nemojte odlagati u nesortirani rezidualni otpad, već na za to određeno mjesto za sakupljanje otpadne električne i elektroničke opreme. Na taj način doprinosite zaštiti resursa i okoliša. Za daljnje informacije obratite se svom prodavaču ili lokalnim vlastima. Direktiva 2012/19/EU</p>
	<p><b><u>ODLAGANJE BATERIJA</u></b></p> <p>U skladu sa Zakonom od 188 od 20. studenog 2008. o provedbi Direktive 2006/66/EZ o baterijama, akumulatorima i srodnom otpadu, simbol prekrižene kante za smeće na bateriji označava da je zabranjeno odlagati rabljene baterije u kućni otpad. Baterije i akumulatori sadrže tvari koje su vrlo štetne za okoliš. Korisnici su dužni odložiti rabljene baterije na komunalnim sabirnim mjestima ili u odgovarajuće spremnike. Ova usluga je besplatna. Time se osigurava usklađenost sa zakonskim zahtjevima i štiti okoliš.</p> <p>Na baterijama ćete pronaći ove simbole:</p> <p>Li = Baterija sadrži litij Al = Baterija sadrži lužinu Mn = Baterija sadrži mangan CR 2032 (Li); AA (Al, Mn); AAA (Al, Mn), 18650 (Li Ion)</p>
	<p><b><u>IZJAVA O SUKLADNOSTI</u></b></p> <p>Ovime potvrđujemo da je ovaj artikl u skladu s osnovnim zahtjevima, propisima i direktivama EU. Detaljnu izjavu o sukladnosti možete pogledati u bilo kojem trenutku na sljedećoj poveznici:</p> <p><a href="https://www.schuss-home.at/downloads">https://www.schuss-home.at/downloads</a></p>

**Greške i tehničke promjene su izuzete.**

# BE COOL

## Opseg isporuke

- 1x ventilator
- 1x USB-C kabel za punjenje
- 1x korisnički priručnik

## Opis uređaja

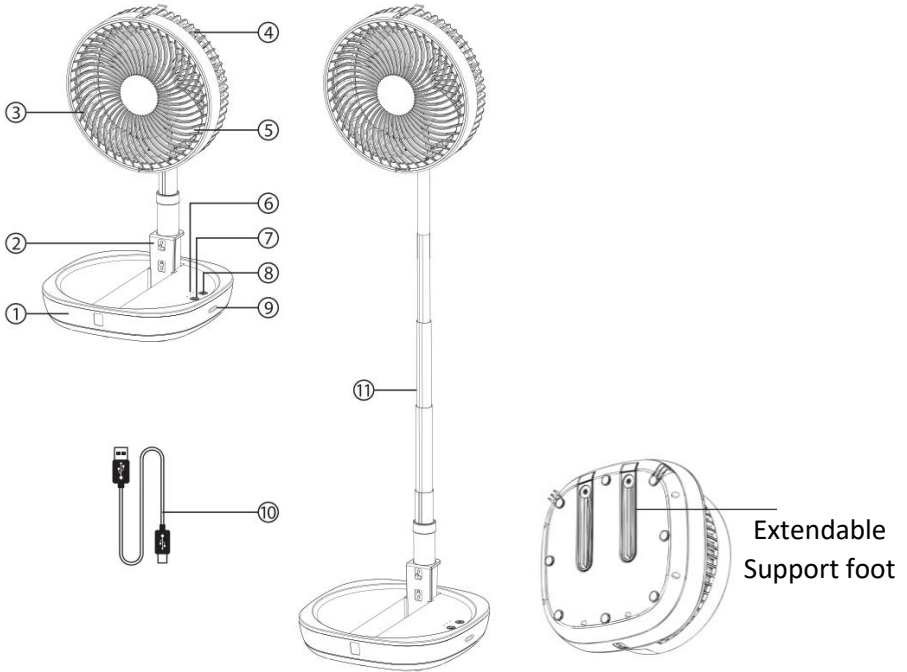

1. Baza

2. Mehanizam za zaključavanje

3. Izlazna rešetka

4. Rešetka za usis zraka

5. Aerodinamične lopatice ventilatora

6. LED indikator punjenja

7. Prekidač za uključivanje/isključivanje

8. Prekidač načina rada

9. USB-C priključak za punjenje

10. USB-C kabel za punjenje

11. Teleskopski štap

# BE COOL

## Opis funkcije



**Gumb NAPAJANJE**

Za uključivanje i isključivanje ventilatora .



**Tipka MODE**

Pritisnite ovu tipku nakon uključivanja za odabir željene **brzine ventilatora** .

## Pokretanje

**Za optimalne performanse, punite:** Punite ventilator najmanje 2 sata prije prve upotrebe .

**Uspravni položaj:** Ventilator uvijek postavite u **uspravan** položaj.

**Dovoljno prostora:** Osigurajte **dovoljno prostora iza ventilatora** kako bi zrak mogao nesmetano ulaziti.

**Postavite ventilator na ravnu površinu.**

Rasklopite ventilator kao što je prikazano na slici .

**Kako biste spriječili prevrtanje glave ventilatora, pritisnite mehanizam za zaključavanje.**

Pritisnite **gumb** za uključivanje ventilatora.

**3 postavke brzine** mogu se podesiti pomoću gumba za odabir načina rada.

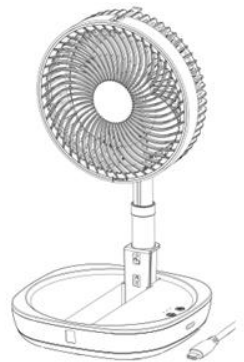

# BE COOL

## Podešavanje visine ventilatora

Postavite ventilator na **ravnu površinu** .  
Rasklopite ventilator kao što je prikazano na slici.

Kako biste spriječili prevrtanje glave ventilatora, **pritisnite mehanizam za zaključavanje prema dolje** .

Zatim pažljivo povucite **teleskopsku šipku** prema gore dok se ne postigne željena visina.

Osigurajte položaj pomoću mehanizma za zaključavanje.

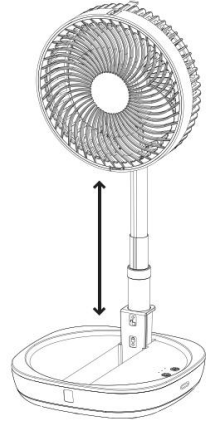

## Stabilnost s izvučenom teleskopskom šipkom

Ako teleskopsku šipku potpuno izvučete, **za stabilizaciju upotrijebite dva izvlačna nosača** koji se nalaze na donjoj strani ventilatora .

Izvučite ove nosače i rasklopite ih – to će ventilator držati sigurnim i stabilnim čak i na maksimalnoj visini.

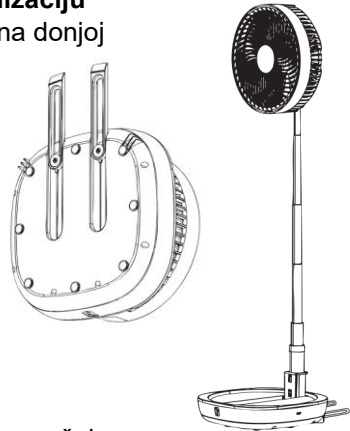

## Optimalna njega baterije

- Za održavanje **vijeka trajanja baterije** preporučuje se redovito **punjenje** ventilatora oko **2 sata** tijekom svakodnevne upotrebe .
- Uređaj ima **tehnologiju punjenja putem protoka**: ventilator se može koristiti tijekom punjenja.
- Kako bi se osiguralo **brzo punjenje** , brzina ventilatora je ograničena na **najnižu postavku** tijekom punjenja.

# BE COOL

## Čišćenje ventilatora

- Uklonite **ulazne i izlazne rešetke** te očistite **lopaticice ventilatora i rešetke** mekom, čistom krpom.
- **Nikada ne uranjajte motor i ventilator u vodu.** Ne otvarajte niti rastavljajte motor.
- Ako rešetke čistite vodom, ostavite ih **da se potpuno osuše** prije nego što ih ponovno pričvrstite na ventilator.
- **Ne koristite otapala** poput alkohola ili **agresivna ili abrazivna sredstva za čišćenje**.
- **Ne izlažite uređaj visokoj vlazi** (npr. u kupaonici ili na terasi).

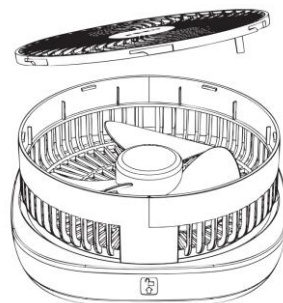

### Tehničke informacije

<b>Nazivni napon</b>	5VDC / 1A
<b>Nazivna snaga</b>	5 vata
<b>Razina zvuka</b>	40 dB(A)
<b>Baterija</b>	2 x 1200 mAh / 18650 Li-ion
<b>Napon baterije</b>	3.7
<b>Dimenzije</b>	<b>Sklopljeno:</b> 210 x 210 x 102 mm <b>Donja:</b> 210 x 208 x 365 mm <b>Visina:</b> 210 x 208 x 800 mm
<b>Težina</b>	0,8 kg
<b>Kontaktne adrese za dodatne informacije i servisnu liniju:</b>	Schuss Home Electronic GmbH Scheringgasse 3, A-1140 Beč Tel: +43 (1) 97 0 21 – 0 <a href="http://www.becool.at">www.becool.at</a> FB broj: 236974 t / FB sud: Beč

# BE COOL

## JAMSTVO

S ovim kvalitetnim proizvodom tvrtke BE COOL, odabrali ste inovaciju, izdržljivost i pouzdanost.

**Za ovaj BE COOL uređaj nudimo dvogodišnje jamstvo, važeće u Austriji od datuma kupnje!** Ako, suprotno očekivanjima, vašem uređaju bude potrebno servisiranje tijekom tog razdoblja, jamčimo besplatan popravak (rezervni dijelovi i rad) ili (prema nahođenju tvrtke Schuss) zamjenu proizvoda. Ako ni popravak ni zamjena nisu mogući iz ekonomskih razloga, zadržavamo pravo izdati dobropis za trenutnu vrijednost.

U slučaju klima uređaja, prvo se obratite telefonskoj liniji za korisnike (vidi naljepnicu na uređaju ili naslovnici priručnika s uputama). Za ventilatore se obratite svom prodavaču ili izravno nama. Imajte na umu da će popravci koje ne izvrši ovlaštena servisna radionica u Austriji odmah poništiti ovo jamstvo.

### Ovo jamstvo ne pokriva:

- Ne preuzimamo odgovornost za posljedičnu štetu nastalu nepravilnom upotrebom.
- Popravak ili zamjena dijelova zbog normalnog trošenja.
- Oštećenja zbog nepoštivanja uputa za uporabu.
- Uređaji koji se koriste komercijalno, čak i ako su samo djelomično korišteni.
- Uređaji koji su mehanički oštećeni vanjskim utjecajima (padovi, udarci, lom, nepravilna uporaba itd.) kao i znakovi habanja estetske prirode.
- Uređaji s kojima se nepravilno rukovalo
- Uređaji koje nije otvorila naša ovlaštena servisna radionica.
- Oštećenja uzrokovana nepravilno zatvorenim ventilima za odvod kondenzata na klima uređajima ili nepravilno postavljenim spremnicima za vodu.
- Neispunjena očekivanja potrošača.
- Šteta uzrokovana višom silom, vodom, udarom groma ili prenaponom.
- Uređaji na kojima je oznaka tipa i/ili serijski broj promijenjen, izbrisan, učinjen nečitljivim ili uklonjen.
- Usluge izvan naših ovlaštenih servisnih radionica, troškovi prijevoza do ovlaštene servisne radionice ili do nas i natrag, te povezani rizici.

Izričito ističemo da će se unutar jamstvenog roka naplatiti fiksna naknada od 60 € (indeksirana na temelju CPI 2010, lipanj 2015.) u slučaju pogrešaka u radu ili ako se ne pronađe nikakav kvar.

Pružanje jamstvenog servisa (popravak ili zamjena uređaja) ne produljuje apsolutni jamstveni rok od 2 godine od datuma kupnje.

Dvogodišnje jamstvo vrijedi samo uz predočenje dokaza o kupnji (mora sadržavati ime i adresu prodavača te potpuni opis uređaja) i odgovarajućeg jamstvenog lista, na kojem moraju biti navedeni tip uređaja i serijski broj (vidljiv na kutiji i na stražnjoj ili donjoj strani uređaja)! Bez predočenja jamstvenog lista vrijedi samo zakonsko jamstvo!

Izričito ističemo da zakonska jamstvena prava nisu ugrožena ovim jamstvom i ostaju na snazi u cijelosti.

Schuss Home Electronic GmbH i njegovi posrednici odgovorni su za štetu samo u slučajevima grube nepažnje ili namjere. U svakom slučaju, odgovornost za izgubljenu dobit, očekivane, a neostvarene uštede, posljedičnu štetu i štetu koja proizlazi iz potraživanja trećih strana je isključena. Oštećenje snimljenih podataka ili za njih uvijek je isključeno iz odgovornosti za štetu.

Čestitamo na kupnji. Nadamo se da ćete uživati u svom BE COOL uređaju!

### ADRESA

Schuss Home Electronic GmbH  
A-1140 Beč, Scheringgasse 3  
Tel.: +43 (0)1/ 970 21

Oznaka tipa:.....

Serijski broj:.....

**U slučaju reklamacije, ovaj jamstveni list mora se predati ovlaštenom servisnom centru zajedno s uređajem.**

# BE COOL

## USER MANUAL Folding Fan BCFFANBAT2601



**CONGRATULATIONS!**

Thank you very much for choosing a **BE COOL** product.

# BE COOL

EN



*Current operating instructions and other languages*

Download the latest operating instructions in various languages via the link [www.becool.at/downloads](http://www.becool.at/downloads) or scan the QR code shown. Follow the instructions on the website.



PLEASE READ THESE INSTRUCTIONS CAREFULLY BEFORE BEGINNING INSTALLATION, OPERATION, OR MAINTENANCE. PROTECT YOURSELF AND OTHERS BY FOLLOWING THE SAFETY INSTRUCTIONS. FAILURE TO FOLLOW THE INSTRUCTIONS COULD RESULT IN PERSONAL INJURY AND/OR PROPERTY DAMAGE AND/OR VOID THE WARRANTY!

**IMPORTANT INFORMATION ON SAFETY, LOCATION, AND ELECTRICAL CONNECTION.**

# BE COOL





**WARNING / CAUTION: THIS USER MANUAL USES THE SIGNAL WORDS "WARNING" (SERIOUS DANGER) AND "CAUTION" (POTENTIALLY DANGEROUS SITUATIONS); IT IS ESSENTIAL THAT YOU FOLLOW THE INSTRUCTIONS.**

## Intended use





The fan is designed exclusively for ventilating dry rooms.

It is intended for private use only and is not suitable for commercial use.

Only use the fan as described in this operating manual.











1.  Use this device **only in accordance with the guidelines in the operating instructions.** Any other use not recommended by the manufacturer could result in fire, electric shock, or personal injury.
2. Remove the packaging and ensure that the device is not damaged. If in doubt, do not use the device and contact the service center or your dealer.
3. Keep children away from packaging materials. **If swallowed, there is a risk of suffocation!**
4.  If the power cord is damaged, it must be replaced by the manufacturer or an authorized service center to avoid any possible risks.

# BE COOL







5.  Before connecting to the mains, you must **check that the type of current and mains voltage match the information on the device type label.**
6.  **Only use a 5V 1A 5W charger and the appropriate cable** for charging. Improper chargers can cause **overheating or a fire hazard.**
7.  The electrical outlet you use to connect the device must not be defective or loose and must be suitable for the required current load and, above all, reliably grounded.
8.  Avoid using an extension cord. If unavoidable, only use tested, grounded extension cords with sufficient cross-section. The cord must be completely unrolled to prevent overheating and fire.
9.  It is prohibited to alter or modify the characteristics of this device. Only use replacement parts and accessories recommended by the manufacturer. Failure to comply will void the warranty and guarantee.
10. If the device is defective, switch it off **immediately** and contact your dealer or customer service hotline.
11. For any repairs to the device, the power plug, or the cable, always and exclusively contact customer service centers authorized by the manufacturer. The contact details can be found at [www.becool.at](http://www.becool.at).
12. Children under 8 years of age and persons with limited physical, mental, sensory, or intellectual abilities may only

# BE COOL

use this device under **appropriate supervision** and after receiving **detailed** instructions **on its safe use**.

13.  **Do not operate the device unattended. Always switch off the device** if you leave the room.
14.  **Children must not play with the device.**
15.  Do not twist or kink the power cord. Make sure that it is completely unrolled and not coiled up.
16.  **Do not** use the device **with wet hands.** Do not touch the plug with wet hands.
17.  **Do not** use the device **outdoors.** Also, never place the device near heat sources such as radiators, ovens, or open flames.
18.  **Never** expose the battery or the device to **direct sunlight, extreme temperatures, or open flames.** Risk of explosion and fire!
19.  Never operate the device in rooms where **gas, oil, or sulfur** are present.
20.  The device, and in particular the battery, must **never** come **into contact with water** or be immersed in liquids.
21.  Do not use the device if the battery is **visibly damaged, swollen, or leaking. Take it out of service immediately and dispose of it safely.**
22.  The device can be operated during charging, but the speed is limited. **Never cover the device while charging** and make sure it is placed on a **hard, flat surface.**

# BE COOL





23.  **Never open the battery or housing**, and do not attempt to replace the battery. Risk of electric shock, explosion, or fire.
24.  Do not use the device near water or in high humidity, e.g., in damp basements, next to swimming pools, bathtubs, or showers. Make sure that no water gets into the device.
25.  Do **not** place **any objects** on the device and do not use it to dry clothes or textiles.
26. Place the device on a stable and level surface and keep **a distance of at least 1 meter** around it so that air circulation is not impeded.
27.  **Never cover the device.**
28.  **Never** insert **fingers, pens, or other objects** into the device and ensure that the air inlet and outlet are never blocked. Also, keep hair and loose clothing away to avoid injury.
29.  Always switch **off** the device before unplugging the power cord.
30. **Never** pull **on the power cord** to disconnect the device from the mains. Always pull on the plug.
31. Do not touch the plug with wet hands to avoid electric shock.
32. Unplug the device when not in use, before cleaning, servicing, or moving it to another location.
33. Clean the device only with a soft, slightly damp cloth and mild detergent. Do not use aggressive cleaning agents and never immerse the device in water.

## **BE COOL**

34. Do not store or operate the device in enclosed spaces such as cabinets or narrow niches, as there is a risk of fire.
35. Store the device in a safe, dry place out of the reach of children when not in use.

# BE COOL

## Recycling, disposal, declaration of conformity

	<p><b><u>RECYCLING</u></b></p> <p>The packaging materials can be recycled. It is therefore recommended that they be disposed of in sorted waste.</p>
	<p><b><u>DISPOSAL</u></b></p> <p>The symbol "crossed-out wheellie bin" requires the separate disposal of waste electrical and electronic equipment (WEEE). Electrical and electronic equipment may contain hazardous and environmentally harmful substances. Therefore, do not dispose of it in unsorted residual waste, but at a designated collection point for waste electrical and electronic equipment. In this way, you contribute to the protection of resources and the environment. For further information, please contact your dealer or local authorities. Directive 2012/19/EU</p>
	<p><b><u>BATTERY DISPOSAL</u></b></p> <p>In accordance with Legislative Decree 188 of November 20, 2008, implementing Directive 2006/66/EC on batteries, accumulators, and related waste, the symbol of a crossed-out wheellie bin on the battery indicates that it is prohibited to dispose of used batteries in household waste. Batteries and accumulators contain substances that are highly harmful to the environment. Users are required to dispose of used batteries at municipal collection points or in the appropriate containers. This service is free of charge. This ensures compliance with legal requirements and protects the environment.</p> <p>You will find these symbols on batteries:</p> <p>Li = Battery contains lithium Al = Battery contains alkali Mn = Battery contains manganese</p> <p>CR 2032 (Li); AA (Al, Mn); AAA (Al, Mn), 18650 (Li Ion)</p>
	<p><b><u>DECLARATION OF CONFORMITY</u></b></p> <p>We hereby confirm that this item complies with the basic requirements, regulations, and directives of the EU. You can view the detailed declaration of conformity at any time at the following link:</p> <p><a href="https://www.schuss-home.at/downloads">https://www.schuss-home.at/downloads</a></p>

**Errors and technical changes excepted.**

# BE COOL

## Scope of delivery

- 1x fan
- 1x USB-C charging cable
- 1x user manual

## Description of the device

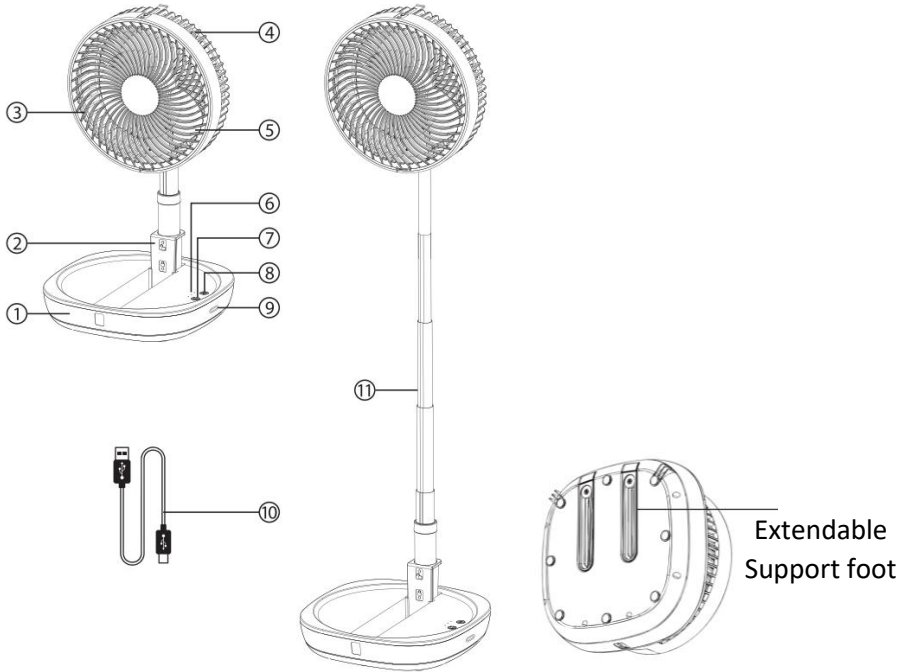

1. Base
2. Locking mechanism
3. Outlet grille
4. Air intake grille
5. Aerodynamic fan blades
6. LED charging indicator

7. On/off switch
8. Mode switch
9. USB-C charging port
10. USB-C charging cable
11. Telescopic pole

# BE COOL

## Function description



**POWER button**

To **switch** the fan **on and off**.



**MODE button**

Press this button after switching on to select the desired **fan speed**.

## Start-up

**For optimal performance, charge:** Charge the fan for **at least 2 hours before using it for the first time**.

**Upright position:** Always place the fan in an **upright** position.

**Sufficient space:** Ensure that there is **sufficient space behind the fan** so that air can be drawn in unobstructed.

**Place the fan on a level surface.**

Unfold the fan as shown in the illustration.

**To prevent the fan head from tipping over, press down on the locking mechanism.**

Press the **power button** to turn on the fan.

The **3 speed settings** can be adjusted using the mode button.

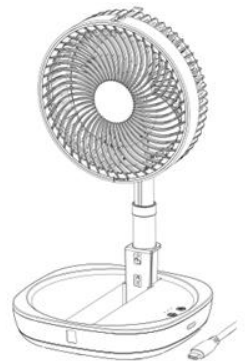

# BE COOL

## Height adjustment of the fan

Place the fan on a **flat surface**.  
Unfold the fan as shown in the illustration.

To prevent the fan head from tipping over, **press the locking mechanism down**.

Then carefully pull the **telescopic rod** upwards until the desired height is reached.

Secure the position using the locking mechanism.

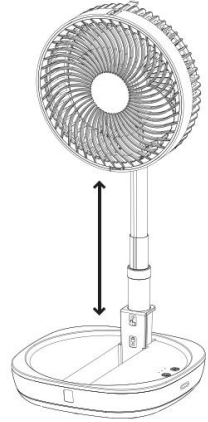

## Stability with the telescopic rod extended

If you extend the telescopic rod completely, **use the two extendable supports** located on the underside of the fan for **stabilization**.

Pull these supports out and fold them out – this will keep the fan secure and stable even at maximum height.

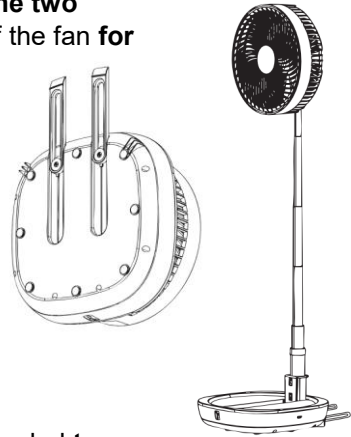

## Optimal battery care

- To maintain the **battery life**, it is recommended to **charge** the fan regularly for about **2 hours** during daily use.
- The device features **pass-through charging technology**: the fan can be operated while charging.
- To ensure **fast charging**, the fan speed is limited to the **lowest setting** during charging.

# BE COOL

## Cleaning the fan

- Remove the **inlet and outlet grilles** and clean the **fan blades and grilles** with a soft, clean cloth.
- **Never immerse the motor and fan in water.** Do not open or disassemble the motor.
- If you clean the grilles with water, allow them to **dry completely** before reattaching them to the fan.
- **Do not** use **solvents** such as alcohol or **aggressive or abrasive cleaning agents.**
- **Do not** expose the device to **high humidity** (e.g., in the bathroom or on a terrace).

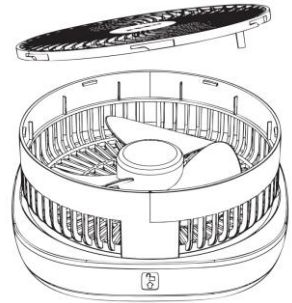

Technical information	
<b>Nominal voltage</b>	5VDC / 1A
<b>Nominal power</b>	5 watts
<b>Sound level</b>	40 dB(A)
<b>Battery</b>	2 x 1200 mAh / 18650 Li Ion
<b>Battery voltage</b>	3.7
<b>Dimensions</b>	<b>Folded:</b> 210 x 210 x 102 mm <b>Low:</b> 210 x 208 x 365 mm <b>High:</b> 210 x 208 x 800 mm
<b>Weight</b>	0.8 kg
<b>Contact addresses for further information and service line:</b>	Schuss Home Electronic GmbH Scheringgasse 3, A-1140 Vienna Tel: +43 (1) 97 0 21 – 0 <a href="http://www.becool.at">www.becool.at</a> FB No.: 236974 t / FB Court: Vienna

# BE COOL

## WARRANTY

With this quality product from BE COOL, you have made a choice for innovation, durability, and reliability.

**We provide a 2-year warranty for this BE COOL device, valid in Austria from the date of purchase!** If, contrary to expectations, your device requires servicing during this period, we hereby guarantee free repair (spare parts and labor) or (at the discretion of Schuss) replacement of the product. If neither repair nor replacement is possible for economic reasons, we reserve the right to issue a credit note for the current value.

In the case of air conditioners, please contact the customer hotline (see sticker on the device or cover page of the instruction manual) as a first step. For fans, please contact your dealer or us directly. Please note that repair work not carried out by an authorized repair shop in Austria will immediately void this warranty.

This warranty does not cover:

- We do not accept liability for consequential damage resulting from improper use.
- Repair or replacement of parts due to normal wear and tear.
- Damage due to failure to follow the operating instructions.
- Devices that are used commercially, even if only partially.
- Devices that have been mechanically damaged by external influences (falls, impacts, breakage, improper use, etc.) as well as signs of wear and tear of an aesthetic nature.
- Devices that have been handled improperly
- Devices that have not been opened by our authorized service workshop.
- Damage caused by improperly closed condensation drain valves on air conditioning units or incorrectly installed water containers.
- Unmet consumer expectations.
- Damage caused by force majeure, water, lightning, or power surges.
- Devices on which the type designation and/or serial number has been changed, deleted, made illegible, or removed.
- Services outside our authorized repair shops, transport costs to an authorized repair shop or to us and back, and the associated risks.

We expressly point out that within the warranty period, a flat fee of €60 (indexed based on CPI 2010, June 2015) will be charged in the event of operating errors or if no fault is found.

The provision of a warranty service (repair or replacement of the device) does not extend the absolute warranty period of 2 years from the date of purchase.

The 2-year warranty is only valid upon presentation of the proof of purchase (must include the name and address of the dealer and the complete device description) and the corresponding warranty certificate, on which the device type and serial number (visible on the box and on the back or bottom of the device) must be noted! Without presentation of the warranty certificate, only the statutory warranty applies!

We expressly point out that the statutory warranty rights are not affected by this warranty and remain in full force and effect.

Schuss Home Electronic GmbH and its vicarious agents shall only be liable for damages in cases of gross negligence or intent. In any case, liability for lost profits, expected but unrealized savings, consequential damages, and damages arising from third-party claims is excluded. Damage to or for recorded data is always excluded from the liability for damages.

Congratulations on your purchase. We hope you enjoy your BE COOL device!

### ADDRESS

Schuss Home Electronic GmbH  
A-1140 Vienna, Scheringgasse 3  
Tel.: +43 (0)1/ 970 21

Type designation:.....

Serial number:.....

**In the event of a warranty claim, this warranty certificate must be handed over to the authorized service center together with the device.**